

BUNGE LA TANZANIA

MAJADILIANO YA BUNGE

MKUTANO WA WA KUMI NA TANO

Kikao cha Arobaini na Sita – Tarehe 17 Juni, 2019

(Bunge Lilianza Saa Tatu Asubuhi)

D U A

Naibu Spika (Mhe. Dkt. Tulia Ackson) Alisoma Dua

NAIBU SPIKA: Waheshimiwa tukae.

Katibu.

NDG. STEPHEN KAGAIGAI – KATIBU WA BUNGE:

HATI ZA KUWASILISHA MEZANI

Hati zifuatazo ziliwasilishwa mezani na:

**MHE. MASHIMBA M. NDAKI - MAKAMU MWENYEKITI WA
KAMATI YA KUDUMU YA BUNGE YA BAJETI:**

Taarifa ya Kamati ya Bunge ya Bajeti kuhusu Hali ya Uchumi wa Taifa kwa mwaka 2018 na Mpango wa Maendeleo wa Taifa kwa mwaka 2019/2020 pamoja na Tathmini ya Utekelezaji wa Bajeti ya Serikali kwa mwaka wa fedha 2018/2019 na Mapendekezo ya Mapato na Matumizi ya Serikali kwa mwaka wa fedha 2019/2020.

MHE. CECIL D. MWAMBE - K.n.y. MSEMAJI MKUU WA KAMBI RASMI YA UPINZANI BUNGENI KWA WIZARA YA FEDHA:

Taarifa ya Msemaji Mkuu wa Kambi Rasmi ya Upinzani Bungeni kuhusu Hali ya Uchumi wa Taifa kwa mwaka 2018, Mpango wa Maendeleo wa Taifa kwa mwaka 2019/2020 pamoja na Mapendekezo ya Serikali kuhusu Makadirio ya Mapato na Matumizi kwa mwaka wa fedha 2019/2020.

NAIBU SPIKA: Ahsante. Katibu.

NDG. STEPHEN KAGAIGAI – KATIBU WA BUNGE:

MASWALI NA MAJIBU

NAIBU SPIKA: Maswali waheshimiwa Wabunge tutaanza na Ofisi ya Rais, TAMISEMI, Mheshimiwa Omari Abdallah Kigoda, Mbunge wa Handeni sasa aulize swali lake. Kwa niaba yake Mheshimiwa Omari Kigua

Na. 380

Migogoro ya Ardhi Handeni

MHE. OMARI M. KIGUA (K.n.y. MHE. OMARI A. KIGODA) aliuliza:-

Kuna mgogoro mkubwa wa ardhi unaondelea katika Wilaya ya Handeni ambao kama hatua za haraka hazikuchukuliwa unaweza kusababisha ugomvi mkubwa kati ya wananchi.

Je, nini tamko la Serikali katika kuzuia tatizo hilo?

NAIBU SPIKA: Mheshimiwa Naibu Waziri, Ofisi ya Rais, TAMISEMI, majibu.

NAIBU WAZIRI, OFISI YA RAIS, TAWALA ZA MIKOA NA SERIKALI ZA MITAA (MHE. MWITA M. WAITARA) alijibu:-

Mheshimiwa Naibu Spika, ahsante na kwa niaba ya Waziri wa Nchi, Ofisi ya Rais, TAMISEMI, naomba kujibu swali la Mheshimiwa Omari Abdallah Kigoda, Mbunge wa handeni kama ifuatavyo:-

Mheshimiwa Naibu Spika, Serikali inawaagiza viongozi na watendaji wote wa Serikali katika Wilaya ya Handeni kuzingatia sheria, kanuni na taratibu zinazosimamia uendelezaji wa ardhi ili kuzuia migogoro ya ardhi. Aidha, wananchi wanasisitizwa kuzingatia sheria za ardhi na kujiepusha kuvamia maeneo yasiyoruhusiwa ili kuepuka migogoro isiyokuwa ya lazima. Tathmini inaonesha ipo migogoro inayohusisha mipaka baina ya halmashauri moja na nyingine, migogoro baina ya wamiliki wa ardhi na wananchi na baadhi ya wananchi kuvamia maeneo ya ardhi yasiyoruhusiwa. Viongozi wa Mkoa wa Tanga na Wilaya ya Handeni wanaelekezwa kutatua migogoro hiyo kwa kushirikisha wananchi na kwa kuzingatia sheria za ardhi. Serikali haitasita kuchukua hatua kwa viongozi na watendaji watakaobainika kukiuka sheria za ardhi na kusababisha migogoro ya ardhi. Ahsante.

NAIBU SPIKA: Mheshimiwa Omari Kigua, swali la nyongeza.

MHE. OMARI M. KIGUA: Mheshimiwa Naibu Spika, ahsante. Pamoja na majibu mazuri ya Mheshimiwa Naibu Waziri juu ya tatizo hili, nina maswali mawili ya nyongeza kama ifuatavyo;

Mheshimiwa Naibu Spika, suala la migogoro ya ardhi imekuwa ni changamoto kila eneo katika nchi hii na kama swali la msingi linavyosema kwamba katika Jimbo la Wilaya ya Handeni kuna changamoto ya migogoro ya ardhi. Je, nini mpango mkakati wa Serikali hususan kwa kupima maeneo haya ya ardhi kwa kuainisha maeneo ya wakulima na wafugaji?

Mheshimiwa Naibu Spika, swali la pili, changamoto hii ya migogoro ya ardhi iliyopo Handeni inafanana sana na

changamoto iliyopo kuna mgogoro baina ya Wilaya ya Kilindi na Wilaya ya Kiteto ambayo imedumu muda mrefu sana. Je, nini kauli ya Serikali kuhakikisha kwamba inatatia mgogoro huu? Ahsante.

NAIBU SPIKA: Mheshimiwa Naibu Waziri, Ofisi ya Rais TAMISEMI majibu.

NAIBU WAZIRI, OFISI YA RAIS, TAWALA ZA MIKOA NA SERIKALI ZA MITAA (MHE. MWITA M. WAITARA): Mheshimiwa Naibu Spika, nakushukuru. Naomba nijibu maswali ya nyongeza mawili ya Mheshimiwa Mbunge wa Kilindi kwa niaba ya Mbunge wa Handeni kama ifuatavyo:-

Mheshimiwa Naibu Spika, ni kweli kwamba kuna maeneo mengi ambayo hayajapimwa katika Halmashauri zetu na katika Tawala za Mikoa, lakini bahati nzuri Serikali imepunguza sana gharama za upimaji na najua wapo wadau mbalimbali ambao wanaendelea katika maeneo mbalimbali ya kupima maeneo yetu. Mimi naomba nitoe maelekezo kwa viongozi na ushauri kwa wananchi kwamba ukipima eneo lako thamani yako inapanda, unaweza ukakopesheka na ukapata fedha ili kujiendeleza katika eneo lako. Kwa hiyo, wale watu muhimu ambao wanafanya huo upimaji katika maeneo yetu ambao unatambuliwa na viongozi wetu wa vijiji, mitaa, kata, halmashauri na mikoa wawape ushirikiano na wapime maeneo yao ili kuweza kupata hati lakini pia kuweza kupata fedha katika benki mbalimbali katika kuendeleza maeneo yao.

Mheshimiwa Naibu Spika, jambo la pili anauliza suala la mgogoro ambao upo kati ya Kilindi na Kiteto. Yako maeneo mbalimbali ambayo tumepokea malalamiko yao, iko migogoro ambayo ipo katika Wizara ya TAMISEMI ya mipaka, tunaishughulikia na tunafanya hivyo kwa sababu mwaka huu ni mwaka wa uchaguzi wa Serikali za Mitaa ili angalau maeneo haya yaweze kutambulika vizuri na uchaguzi usiwe na maneno maneno mengi ya kuhusu mipaka. Yapo mambo ambayo yanahusiana pia na matumizi ya ardhi ambayo

yapo kwenye Wizara ya Ardhi, haya pia tunashirikiana na wenzetu wa Wizara ya Ardhi ili kuweza kuyatatua.

Mheshimiwa Naibu Spika, kwa hiyo naomba nimhakikishie Mheshimiwa Mbunge kama kuna mgogoro ambao ameutaja hapa sasa tuwasiliane baadae ili tuweze kupata *details*/taarifa sahihi za eneo hili na ninamhakikishia tutafanya kazi nzuri kuweza kuhakikisha kwamba eneo hili mgogoro unamalizika na watu wetu waendeleo kuishi kwa amani na kushirikiana kama ni wafugaji au wakulima, Mheshimiwa Rais tayari ameshatoa maelekezo ili maeneo yatengwe na kuheshimiwa ili watu wetu wafanye kazi bila kugombana kwa kuleta maendeleo katika nchi yetu. Ahsante.

NAIBU SPIKA: Mheshimiwa Ignas Malocha, swali la nyongeza.

MHE. IGNAS A. MALOCHA: Mheshimiwa Naibu Spika, ahsante sana. Upo mgogoro wa ardhi wa kimpaka kati ya vijiji vya Msandamuungano, Sikaungu na Gereza la Molo, je, ni lini Serikali itatatua mgogoro huo? Bahati nzuri na Waziri wa Mambo ya Ndani nilishamuona juu ya mgogoro huu.

NAIBU SPIKA: Mheshimiwa Naibu Waziri, Ofisi ya Rais, TAMISEMI, majibu.

NAIBU WAZIRI, OFISI YA RAIS, TAWALA ZA MIKOA NA SERIKALI ZA MITAA (MHE. MWITA M. WAITARA): Mheshimiwa Naibu Spika, naomba nimshukuru Mheshimiwa Mbunge kwa kutoa hoja hii, lakini iko migogoro mingi kama nilivyosema kwenye swali langu la msingi kwamba yako maeneo ambayo yana matatizo ya mipaka. Tumeshayapokea, tunayafanyia kazi na naomba nimuombe Mheshimiwa Mbunge, baada ya kumaliza kipindi cha maswali na majibu, tukutane ofisini kwa sababu akizungumza mpaka wa kijiji na kijiji hii inakuwa ni kazi ya TAMISEMI inahusiana na mambo ya *GN*. Ukizungumza habari ya magereza maana yake ni gereza kati ya wananchi lakini pia na Wizara yetu ya Mambo ya Ndani.

Kwa hiyo, Mheshimiwa Mbunge tuonane, tuone kama maeneo haya ni miongoni mwa maeneo ambayo tumeyaainisha yenye malalamiko ili tuyafanyie kazi, mgogoro huu utaisha. Kama ni mipaka na mipaka na wenzetu wa Wizara.

Mheshimiwa Naibu Spika, maelekezo ya Mheshimiwa Rais ni kwamba maeneo yote ambayo yana migogoro yaishe mapema iwezekanavyo, kama kuna magereza iko pale inafanya kazi nzuri ya watu wetu, kama kuna vijiji ni kazi nzuri ya watu wetu ili malalamiko yasiwepo tuyamalize sisi kama viongozi kwa niaba ya Mheshimiwa Rais. Ahsante.

NAIBU SPIKA: Mheshimiwa Justin Monko, swali la nyongeza.

MHE. JUSTIN J. MONKO: Mheshimiwa Naibu Spika, ahsante sana kwa kunipa nafasi ya kuuliza swali dogo la nyongeza.

Mheshimiwa Naibu Spika, upo mgogoro kati ya Manispaa ya Singida pamoja na Halmashauri ya *Singida DC* katika eneo la Kata ya Muhamo kijiji cha Muhamo, eneo la njipanda ambapo tuna uongozi wa kitongoji na wakati huo huo eneo hilo hilo lina Mwenyekiti wa Mtaa na Mheshimiwa Naibu Waziri alipofika kwenye ziara Singida aliambiwa na anazo taarifa za mgogoro huu. Je, ni lini mgogoro huu utatatuliwa ili wananchi hao waweze kukaa kwa amani? Ahsante sana.

NAIBU SPIKA: Mheshimiwa Naibu Waziri, Ofisi ya Rais TAMISEMI, majibu.

NAIBU WAZIRI, OFISI YA RAIS, TAWALA ZA MIKOA NA SERIKALI ZA MITAA (MHE. MWITA M. WAITARA): Mheshimiwa Naibu Spika, ahsante, ni kweli kwamba mimi nilifanya ziara Singida Mjini na Vijijini na katika kikao changu na watumishi Waheshimiwa Madiwani wa eneo lile walitoa taarifa za mgogoro huu na kuna *GN* pale mbili. Wakati Singida inaanzishwa kuwa mji mdogo, waligawana mali na mipaka

ikatengenezwa na *GM* ikawekwa. Baada ya kuwa Manispaa kulikuwa na *GN* nyingine. Sasa yapo mambo ambayo nimeshaelekeza wataalam wetu wanafanyia kazi na Mheshimiwa Mbunge anafahamu, tulizungumza mara kadhaa, ninaomba nitoe maelekezo kwamba mgogoro ili tuatatie sisi TAMISEMI ni lazima watu wa Halmashauri ile na Manispaa wafanye kazi yao na watu wa Mkoa wafanye kazi yao halafu watulettee taarifa hapa. Lakini inavyoonekana ni kwamba bado kuna mambo ambayo hayajaenda sawa kwa maana ya ngazi ya Wilaya ya Manispaa lakini pia na Mkoa.

Mheshimiwa Naibu Spika, naomba nimhakikishie Mheshimiwa Mbunge jambo hili tumeshalichukua kama TAMISEMI, nimeshatoa maelekezo kwa wataalam wetu wapitie zile *GN* mbili zinaleta mgogoro ili kabla ya uchaguzi wa mwaka 2019 mwaka huu ambao utafanyika Novemba, hili jambo tuwe tumelimaliza ili watu wetu kwa kweli waendeleo kufanya kazi kwa kushirikiana vizuri sana kwa sababu Singida ni moja haiwezi kuwa na malalamiko ya hapa na pale ambayo hatuwezi kuyafanyia kazi.

Mheshimiwa Naibu Spika, hili tunalifanyia kazi kabla ya uchaguzi ujao tutakuwa tumelipatia majibu na Mheshimiwa Mbunge Monko waendeleo kuwa na amani na watu wako wajue kwamba tutalifanyia kazi kama Serikali na litaisha mapema sana. Ahsante.

NAIBU SPIKA: Waheshimiwa Wabunge, tunaendelea na Wizara ya Maji, Mheshimiwa Juma Selemani Nkamia, Mbunge wa Chemba sasa aulize swali lake.

MHE. JUMA S. NKAMIA: Mheshimiwa Naibu Spika, nakushukuru kwa kunipa nafasi hii ili niweze kuuliza swali namba 381 lakini kwa kuwa Wizara ilishatoa majibu na imeomba pesa Wizara ya Fedha karibu shilingi milioni 7.75...

NAIBU SPIKA: Mheshimiwa Nkamia, sasa unampa fursa Mheshimiwa Naibu Waziri atoe hayo majibu au umeshaelewa majibu unaenda kwenye swali la nyongeza kabisa? Kwa

sababu naona unanza na maelezo kabla Mheshimiwa Naibu Waziri hajajibu swali lako.

MHE. JUMA S. NKAMIA: Mheshimiwa Naibu Spika, kama itakupendeza, naomba kuondoa swali hilo.

(Swali namba 381 liliondolewa na muuliza swali Mhe. Juma S. Nkamia)

NAIBU SPIKA: Ahsante sana Mheshimiwa Nkamia. Nadhani Mheshimiwa Mbunge amepata majibu yake na ameridhika.

Mheshimiwa Albert Obama Ntabaliba, Mbunge wa Buhigwe sasa aulize swali lake.

Na. 382

Ukosefu wa Maji katika Vijiji vya Buhigwe

MHE. ALBERT O. NTABALIBA aliuliza:-

Ni lini Serikali itavipatia maji vijiji vya Rusaba, Kilelema, Migongo, Nyarubozo na Kibwigwa?

NAIBU WAZIRI WA MAJI NA UMWAGILIAJI alijibu:-

Mheshimiwa Naibu Spika, kwa niaba ya Waziri wa Maji, naomba kujibu swali la Mheshimiwa Albert Obama, Mbunge wa Buhigwe kama ifuatavyo:-

Mheshimiwa Naibu Spika, Serikali inatambua changamoto ya hali ya huduma ya maji inayoikabili Halmashauri ya Buhigwe kwa vijiji vya Rusaba, Kilelema, Migongo, Nyarubozo na Kibwigwa.

Mheshimiwa Naibu Spika, katika vijiji vya Kilelema na Migongo mkandarasi wa kujenga miundombinu ya miradi ya maji katika vijiji hivyo amepatikana. Aidha, mabomba

yatakayolazwa katika mradi huo tayari yameagizwa na mara yatakapoasili yatalazwa katika mtandao wa maji.

Mheshimiwa Naibu Spika, katika vijiji vya Rusaba, Nyarubozu na Kibwigwa, vimewekwa katika Mpango wa Utekelezaji katika Awamu ya Pili ya Programu ya Maji ambapo vitatekelezwa katika mwaka 2020/21.

Mheshimiwa Naibu Spika, kwa mwaka wa fedha 2019/2020 Halmashauri ya Buhigwe imetengewa jumla ya shilingi bilioni 1.15 ili kuhakikisha miradi ya maji inakamilika na wananchi wanapata huduma ya maji.

NAIBU SPIKA: Mheshimiwa Albert Obama Ntabaliba, swali la nyongeza.

MHE. ALBERT O. NTABALIBA: Mheshimiwa Naibu Spika, nakushukuru kwa kunipa fursa ya kuuliza maswali mawili madogo ya nyongeza. Kwanza niipongeze Serikali kwamba huu mradi wa Kilelema na Migongo, mmetupatia fedha na kama ulivyosema mwenyewe ni sawa kabisa tunatekeleza mradi ule pamoja na mradi wa kusambaza maji katika Wilaya ya Buhigwe pale mjini. Maswali yangu ya nyongeza.

Mheshimiwa Naibu Spika, hivi vijiji vya Rusaba, Nyarubozu na Kibwigwa kama ulivyosema nilitaka tu kupata *commitment* yako kwamba mwaka 2021 utahakikisha kwamba vipo?

Mheshimiwa Naibu Spika, swali la pili, tunao mradi wa vijiji 26 wa kati ya Serikali ya Ubelgiji na Tanzania ambao unatekeleza miradi ya vijiji 26 Mkoa wa Kigoma na katika Kata zangu za Mnanila, Mkatanga na Mwayaya, mradi ule bado haujaanza pamoja na kwamba tumesaini mkataba wa *BTC*. Je, ni lini sasa mradi huo utaweza kufanikiwa ili na maji pale yaweze kutoka kwenye vijiji hivyo?

NAIBU SPIKA: Mheshimiwa Naibu Waziri wa Maji, majibu.

NAIBU WAZIRI WA MAJI NA UMWAGILIAJI: Mheshimiwa Naibu Spika, kwanza nitumie nafasi hii kumpongeza Mheshimiwa Mbunge kaka yangu Albert Obama kwa kazi kubwa anayoifanya pale Buhigwe lakini kikubwa ambacho nataka nimhakikishie kuhusu eneo lake lile la Rusaba, sisi ni Wizara ya maji, nasisitiza tena na si Wizara ya ukame!

Nataka nimhakikishie akapofika mwaka 2020 wananchi wake wa Rusaba tutahakikisha wanapata huduma hii ya maji. Maji ni uhai na sisi kama Wizara ya Maji hatupo tayari kupoteza uhai wa Wana Buhigwe.

Mheshimiwa Naibu Spika, kuhusu suala zima la mradi huu wa Ubelgiji, tupo katika hatua za mwisho za ukamilishaji wa taratibu. Nataka nimhakikishie taratibu zitakavyokuwa zimekamilika mradi ule tutauanza na wannachi wake wataweza kupata huduma ya maji.

NAIBU SPIKA: Mheshimiwa Julius Kalanga, swali la nyongeza.

MHE. JULIUS K. LAIZER: Mheshimiwa Naibu Spika, nakushukuru kwa kunipa nafasi.

Mheshimiwa Naibu Spika, mwaka jana mwezi Septemba Naibu Waziri alifika Monduli na mwaka huu mapema Mheshimiwa Rais alivyokuja Arusha ilizungumzwa habari ya tatizo la maji Monduli na baadae nikaenda Wizara tukakutana na Waziri, Katibu Mkuu na Wakurugenzi wote wa maji. Tukapata kibali cha miradi miwili, Mradi wa Meserani na Mradi wa Nanja na wakaniahidi kwamba mwezi wa nne mradi ule ungesainiwa, mpaka leo mradi ule bado.

Mheshimiwa Naibu Spika, nataka kujua *commitment* ya Serikali. Ni lini mkataba huu utasainiwa ambavyo Serikali imeshaahidi kwa wananchi wa Monduli?

NAIBU SPIKA: Mheshimiwa Naibu Waziri wa Maji, majibu.

NAIBU WAZIRI WA MAJI NA UMWAGILIAJI: Mheshimiwa Naibu Spika, kwanza nimpongeze Mheshimiwa Mbunge, anafanya kazi nzuri pale Monduli na mimi nikiri kabisa nilifika pale na moja ya maeneo ambayo alikuwa ameyazungumza na akasema Tenzi za Rohoni, tusimpite, sisi hatukumpita ndiyo maana tukatoa kibali kama Wizara katika kuhakikisha kwamba mradi ule unaanza.

Mheshimiwa Naibu Spika, nataka nimhakikishie Mheshimiwa Mbunge, sisi kama viongozi wa Wizara tulishasema hatutakuwa kikwazo kwenye utekelezaji wa miradi ya maji na ndiyo maana tumetoa kibali. Nimuombe tu sana Mhandisi wa Maji wa Monduli ajitathmini kama sisi Wizara tumekwisha toa kibali yeye anakwamishaje katika utekelezaji wa miradi ya maji. Nataka nimhakikishie Mheshimiwa Mbunge, baada ya hapa nitafanya ufuatiliaji wa karibu kuhakikisha mradi ule unaanza na wananchi wake wanaanza kupata huduma ile ya maji.

NAIBU SPIKA: Mheshimiwa Susan Kiwanga, swali la nyongeza.

MHE. SUSAN L. KIWANGA: Mheshimiwa Naibu Spika, ahsante. Katika Jimbo la Mlimba, Mkandarasi *Ben Investment Company Limited* anayejenga Mradi wa Maji Chita amesimama kujenga kwa sababu hajalipwa fedha zake kiasi cha shilingi 192,000,000 yapata kama miezi nane sasa. Je, ni lini Serikali itamlipa huyu mkandarasi ili aendelee kujenga huo mradi wa Chita?

NAIBU SPIKA: Mheshimiwa Naibu Waziri wa Maji.

NAIBU WAZIRI WA MAJI NA UMWAGILIAJI: Mheshimiwa Naibu Spika, napenda nijibu swali la Mheshimiwa Mbunge mama yangu Susan Kiwanga, lakini kikubwa ambacho nataka kusema utekelezaji wa miradi ya maji inategemeana na fedha na tunashukuru Serikali kila mwisho wa mwezi huwa wanatoa fedha zile za Mfuko wa Maji zaidi ya shilingi bilioni 12. Nataka nimhakikishie dada mwezi huu tutakapopata ile

fedha ya mfuko tutahakikisha kwamba tunakupa kipaumbele ili Mradi wa Chita uweze kuendelea.

NAIBU SPIKA: Mheshimiwa Mary Nagu, swali la nyongeza.

MHE.DKT. MARY M. NAGU: Mheshimiwa Naibu Spika, nakushukuru sana kwa kunipa nafasi.

Mheshimiwa Naibu Spika, kwa miaka mitatu maji ya Malama maana yake Masakta, Lambo na Masahroda yalitengewa shilingi bilioni 1.2 lakini mpaka leo unaona kwamba matokeo hayafanani na hizo hela zilizotengewa. Naomba Mheshimiwa Waziri anieleze ni kwa nini na awahakikishie watu wa Malama kwamba maji hayo yatapatikana? Ahsante sana.

NAIBU SPIKA: Mheshimiwa Naibu Waziri wa Maji, majibu!

NAIBU WAZIRI WA MAJI NA UMWAGILIAJI: Mheshimiwa Naibu Spika, kwa niaba ya Waziri wa Maji, kwanza nimpongeze Mheshimiwa Mbunge, mama yangu Mama Nagu, kiukweli, ni miongoni mwa wamama ambao wamekuwa wapiganaji wa wakubwa sana katika kuhakikisha wananchi wake wanapata huduma hii muhimu sana ya maji.

Mheshimiwa Naibu Spika, mimi nimhakikishie tu kwamba, Mheshimiwa Mbunge, kwa namna anavyozungumza, tukutane basi ili tuangalie ni namna gani ambavyo tunaweza tukalifanya jambo la haraka, ili jambo hili liweze kufanikiwa. Ahsante sana.

NAIBU SPIKA: Waheshimiwa Wabunge tunaendelea na Wizara ya Nishati, Mheshimiwa Timotheo Paul Mnzava, Mbunge wa Korogwe Vijijini, sasa aulize swali lake.

Na. 383

Hitaji la Umeme wa *REA*-Korogwe Vijijini

MHE. TIMOTHEO P. MNZAVA aliuliza:-

Katika Jimbo la Korogwe Vijijini bado vijiji vingi havina umeme.

Je, ni lini usambazaji wa umeme kupitia *REA* utakamilika katika vijiji vya Jimbo la Korogwe Vijijini?

NAIBU SPIKA: Mheshimiwa Naibu Waziri wa Nishati, majibu!

NAIBU WAZIRI WA NISHATI alijibu:-

Mheshimiwa Naibu Spika, kwa niaba ya Waziri wa Nishati napenda kujibu swali la Mheshimiwa Timotheo Paul Mnzava, Mbunge wa Korogwe Vijijini kama ifuatavyo:-

Mheshimiwa Naibu Spika, Serikali kupitia Wakala wa Nishati Vijijini (*REA*) inaendelea kutekeleza mradi wa kupeleka umeme katika vijiji vyote nchini hadi ifikapo mwezi Juni, 2021. Katika Jimbo la Korogwe Vijijini jumla ya vijiji 71 vitaunganishiwa umeme. Aidha, vijiji 14 vya Hamashauri ya Wilaya ya Korogwe Vijijini vinatarajiwa kupatiwa umeme kupitia Mradi wa *REA III* mzunguko wa kwanza unaoendelea kutekelezwa. Hadi kufikia mwezi Juni, 2019 Mkandarasi Kampuni ya *DERM Electrics* ameshawasha umeme katika vijiji vinne vya Nkalekwa, Magila, Kwasunga na Welei pamoja na kuunganisha umeme kwa wateja wa awali zaidi ya 112.

Mheshimiwa Naibu Spika, kwa sasa mkandarsi anaendelea na kazi ya kusimika nguzo, kuvuta nyaya na kufunga transifoma katika vijiji kumi vitakavyopatiwa umeme kupitia mradi wa *REA III* mzunguko wa kwanza. Kazi za mradi katika Jimbo la Korogwe Vijijini zinahusisha ujenzi wa njia ya umeme wa msongo wa kilovoti 33 yenye urefu wa kilomita 9.45, njia ya umeme ya msongo wa kilovoti 0.4 yenye urefu

wa kilometa 48 na ufungaji wa transfoma 18 za kVA 50 na 100, pamoja na kuunganisha umeme kwa wateja wa awali 825 na gharama za mradi ni shilingi bilioni moja na milioni 600.

Mheshimiwa Naibu Spika, vijiji vilivyosalia 57 vitapatiwa umeme kupitia mradi wa *REA III* mzunguko wa pili, unaotarajiwa kuanza mwezi Julai, 2019 na kukamilika mwezi Juni, 2021.

NAIBU SPIKA: Mheshimiwa Thimotheo Mnzava, swali la nyongeza.

MHE. TIMOTHEO P. MNZAVA: Mheshimiwa Naibu Spika, nakushukuru, pamoja na majibu ya matumaini ya Mheshimiwa Naibu Waziri, nina maswali madogo mawili ya nyongeza.

Mheshimiwa Naibu Spika, swali la kwanza, moja ya changamoto kubwainayochelewesha kukamilika kwa wakati kwa miradi yah ii ya *REA* ni tofauti ya *size* ya transfoma iliyopo kwenye mikataba ya kVA 33 na ukubwa na laini ambazo wanachukulia ule umeme. Jambo hili limesababisha kuchelewa kwa Miradi ya *REA* ya kukamika kwenye Jimbo la Korogwe Vijijini, kwenye vijiji vya Kulasi na vijiji vya Mswaha Majengo, nguzo zimesimama kwa zaidi ya miezi sita.

Mheshimiwa Naibu Spika, ni lini Serikali itatoa maelekezo kwa *REA* kuharakisha utatuzi wa changamoto hizi ili wananchi hawa waweze kupata umeme.

Mheshimiwa Naibu Spika, swali la pili, katika Jimbo la Korogwe Vijijini zipo kata tano ambazo vijiji vyake vyote katika kata hizo havijafikiwa na huduma ya umeme. Kata za Kizara, Foroforo, Kararani, Mpale na ya Mswaha. Je, Mheshimiwa Naibu Waziri, uko tayari kuwahakikishia wananchi wa kata hizi kuiwapa kipaumbele na kupata umeme kwenye mwaka wa fedha unaoanza Julai mwaka huu?

NAIBU SPIKA: Mheshimiwa Waziri wa Nishati.

WAZIRI WA NISHATI: Mheshimiwa Naibu Spika, kwanza napenda nimpongeze sana Mheshimiwa Naibu Waziri kwa majibu mazuri ya swali la msingi la Mheshimiwa Mnzava, lakini nimpongeze sana Mheshimiwa Mnzava, pampja na kwamba si Mbunge wa muda mrefu, lakini kafanya mambo makubwa sana kwenye jimbo lake hata nilizotembelea. Baada ya kusema hayo basi napenda nijibu maswali mawili ya nyongeza ya Mheshimiwa Mnzava.

Mheshimiwa Naibu Spika, la kwanza, ni kweli, katika Kijiji cha Kurasi Kibaoni pamoja na Mswaha Majengo, kuna transfoma zilifungwa za *kVA* 33, lakini tumeshamwelekeza mkandarasi kuanza kushusha kutoka *kVA* 33, kwenda *kVA* 11 kuanzia Jumamosi iliyopita. Kwa hiyo, vijiji viwili vya Kulasi pamoja na Mswaha vimeshaanza kupelekewa umeme na vitapata umeme mwisho wa wiki hii. Kwa hiyo, nampongeza sana Mheshimiwa Mnzava katika hilo. (*Makofi*)

Mheshimiwa Naibu Spika, lakini kweli zipo kata tano ambazo zilikuwa hazijapata umeme katika Jimbo la Korogwe Vijijini na kati ya kata tano tayari kata moja ya Mswaha-Majengo imeshaanza kupelekewa umeme. Zimebaki kata nne ya Foroforo pamoja na Kirarani ambazo nazo zinaanza kupelekewa umeme kuanzia Julai mwaka huu na kufikia Juni, mwakani nafikiri zitakuwa zimepatiwa umeme. Nimpongeze sana Mheshimiwa Mnzava, aendelee kutupa ushirikiano.

Mheshimiwa Naibu Spika, na nilipotembelea tarehe 22 kwa Mheshimiwa Mnzava, Kijiji cha Mkalekwa pamoja na Welei vilipelekewa umeme na nikaagiza Kijiji cha Kulasi nacho kiwashwe umeme. Kimeshawashwa umeme tangu tarehe 28 mwezi uliopita. Kwa hiyo, nashukuru sana Mheshimiwa Mnzava tuendelee kushirikiana. Ahsante sana.

NAIBU SPIKA: Mheshimiwa Waziri, hebu watazame Wabunge waliosimama kuhusu umeme kwenye majimbo yao. Mheshimiwa Joseph Mkundi, swali la nyongeza.

MHE. JOSEPH M. MKUNDI: Mheshimiwa Naibu Spika, nashukuru, Serikali ilitoa maelekezo kwamba kwamba

wananchi vijijini waunganishiwe umeme kwa gharama ya shilingi 27,000 bila kujali kama ni kupita *REA* au *TANESCO*, lakini agizo hili bado halitekelezwi na wananchi maeneo mengi wanapata shida kwa kutakiwa kulipa gharama ileile ya zamani. (*Makofi*)

Je, nini kauli ya Serikali juu ya jambo hili? Nashukuru.

NAIBU SPIKA: Mheshimiwa Waziri wa Nishati, majibu.

WAZIRI WA NISHATI: Mheshimiwa Naibu Spika, napenda nijibu swali moja la nyongeza la Mheshimiwa Mbunge wa Ukerewe kama ifuatavyo:-

Mheshimiwa Naibu Spika, kwanza, kuanzia tarehe moja Mei mwaka huu tumetoa maelekezo nchi nzima kwamba pamoja na kwamba katika baadhi ya maeneo ambako *REA* ilikuwa haijafika, kuunganishwa umeme ilikuwa ni tofauti na 27,000; lakini ili tuweze kushambulia, vijiji vyote vipelekewe umeme haraka iwezekavyo Serikali imetoa maelekezo kwamba vijijini umeme wataunganishiwa kwa 27,000 na si vinginevyo, iwe anapeleka *TANESCO*, iwe anapeleka *REA*, iwe anapeleka mkandarasi yeyote aliyepewa kazi na Serikali. (*Makofi*)

Mheshimiwa Naibu Spika, napenda niwape taarifa Waheshimiwa Wabunge na wananchi wote nchini kote, hakuna mahala ambapo umeme utapelekwa tofauti na 27,000 ili mradi ni vijijini. Kwa hiyo, maagizo haya nimeyatoa na Serikali imeyatoa na tutaendelea kufuatilia hilo. Tupe ushirikiano Mheshimiwa Mbunge ikibidi tutatembelea jimbo lako ili tuwafafanulie vizuri wananchi. Hayo ndiyo maelekezo ya Serikali. (*Makofi*)

NAIBU SPIKA: Mheshimiwa Cecil Mwambe, swali la nyongeza.

MHE. CECIL D. MWAMBE: Mheshimiwa Waziri, utakumbuka siku za karibuni umefanya ziara kwenye Mkoa wa Mtwara na hasa Wilaya ya Masasi ili kuweza kuona athari

zilizopo hasa zaidi kwenye vijiji vile ambavyo vinapitiwa na umeme mkubwa ukielekea Wilayani Masasi.

Sasa swali, toka umeondoka takribani ni wiki mbili sasa, unaweza kutueleza ni hatua gani na ni kazi gani inatakiwa kufanyika katika maeneo hayo?

NAIBU SPIKA: Mheshimiwa Waziri wa Nishati, majibu.

WAZIRI WA NISHATI: Mheshimiwa Naibu Spika, napenda nijibu swali moja la nyongeza la Mheshimiwa Mwambe kuwa ziko hatua tatu, la kwanza katika Jimbo la Mheshimiwa Mbunge, ingawaje nilifika jimboni uliniagiza tu haukuweza kuwepo, lakini tumekuwashia vijiji viwili.

Kwa hiyo, ni hatua ya kwanza imefanyika, lakini hatua ya pili tumeainisha maeneo yote ya Jimbo la Masasi ambapo umeme haukufika, wakandarasi wameshapewa maeneo hayo na mengine tumewapa *TANESCO* kwa sababu bei ni moja ili maeneo hayo yafanyiwe kazi.

Mheshimiwa Naibu Spika, hatua ya tatu mkandarasi ameshapeleka nguzo na vitendea kazi maeneo yote ili kazi iweze kwenda kwa haraka zaidi. Hizo ndizo hatua tumechukua. (*Makofi*)

NAIBU SPIKA: Mheshimiwa Anne Kilango Malecela, swali la nyongeza.

MHE. ANNE K. MALECELA: Mheshimiwa Naibu Spika, nashukuru kupata nafasi hii. Jimbo la Mheshimiwa Mnzava ni mpakani na kijiji changu cha Kongei ambako nimezaliwa na umeme kwenye kijiji hiki umefika muda mrefu, lakini kuna Vitongoji vya Mabambara, Ihindi na Idurundi, huenda vimesahauriwa kabisa. Mheshimiwa Waziri unaniambia nini katika hili?

NAIBU SPIKA: Mheshimiwa Naibu Waziri wa Nishati, majibu.

NAIBU WAZIRI WA NISHATI: Mheshimiwa Naibu Spika, kwa niaba ya Waziri wa Nishati, napenda nijibu swali moja la Mheshimiwa Mama yangu Anne Kilango Malecela na nimshukuru sana kwa kazi nzuri ya kufuatilia sekta mbalimbali ikiwemo sekta ya nishati na kwa kuwa swali lake la nyongeza ameulizia katika usambazaji wa umeme kwenye vitongoji vilivyosalia katika Kijiji chake cha Kongei.

Mheshimiwa Naibu Spika, naomba nimtaarifu kwamba Mkoa wa Kilimanjaro ni miongoni mwa mikoa tisa ambayo mradi wa ujazilizi awamu ya pili ambao upo hatua za kumpata mzabuni, Mkoa huu wa Kilimanjaro umo kwenye mikoa hiyo tisa na nimwagize Meneja wa *TANESCO* Mkoa wa Kilimanjaro na wa Wilaya ya Same azingatie vile vijiji ambavyo vimepatiwa umeme kikiwemo Kongei, lakini vipo vitongoji ambavyo havina umeme ili waendeleo kusambaza kupitia umeme wa ujazilizi awamu ya pili ambapo Bunge letu mmetupitishia takribani shilingi bilioni 169 na tunawashukuru sana. Ahsante sana. *(Makofi)*

NAIBU SPIKA: Mheshimiwa Victor Kilasile Mwambalaswa,swali la nyongeza.

MHE. VICTOR K. MWAMBALASWA:Mheshimiwa Naibu Spika, nakushukuru sana kwa kunipa nafasi, katika Wilaya ya Chunya, Kijiji cha Itumbi, ni sehemu ambayo Wizara ya Madini imetenga vitalu vya wachimbaji wadogo wadogo kwa Wilaya nzima na Wizara ya Madini ni sehemu ambapo inajenga kituo cha ushauri kikubwa kwa wachimbaji wadogo wadogo.

Mheshimiwa Naibu Spika, lakini *REA* Awamu ya Tatu mzunguko wa kwanza, kijiji hiki hakijapitiwa. Je, Serikali inatoa tamko gani kwenye kijiji hiki cha muhimu sana?

NAIBU SPIKA: Mheshimiwa Waziri wa Nishati, majibu.

NAIBUWAZIRI WA NISHATI: Mheshimiwa Naibu Spika, napenda nimpongeze sana Mheshimiwa Mwambalaswa katika swali lake la nyongeza.

Kwanza ningependa sana nimshukuru katika mambo mawili, la kwanza, alituletea maeneo yote ambako kuna uchimbaji wa madini, na sisi kutpitia Shirika la Umeme Nchini (TANESCO) tumeshaainisha Kijiji cha Itumbi kwa sababu ni kijiji cha mfano kwa wachimbaji wadogo na tumeshatenga transfoma mbili za kVA 315 kila kijiji, kikiwemo Kijiji cha Itumbi. Kwa hiyo, nimhakikishie tu Mheshimiwa Mbunge kwamba Kijiji cha Itumbi kitapelekewa umeme kwa sababu tunajua umuhimu wa wachimbaji wadogo.

Mheshimiwa Naibu Spika, na mpango huu tumeanza kwa nchi nzima, tumemaliza kufunga transfoma tatu katika Mgodi wa Nyakafuru, tumewasha mwezi uliopita na sasa hivi tunahangaika na kuwasha kwa wachimbaji wadogo eneo la Kidirifu na Itumbi, pamoja na K9 kule Geita, pamoja na Kidirifu na Society kule Katavi. Kwa hiyo, ni wananchi wote ambako kuna migodi, shuguli za uchimbaji tunazithamini sana.

Mheshimiwa Naibu Spika, wiki iliyopita nilikwenda Mwakitoyo, Mwakitoyo nao watafungiwa transfoma ya kVA 315 Ijumaa wiki hii. Kwa hiyo, maeneo yote ya migodi likiwemo eneo la Itumbi, Mheshimiwa Mbunge yatafungiwa umeme natutakuja kuwasha umeme wenyewe hapo Itumbi kwa wachimbaji wadogo. (Makoff)

NAIBU SPIKA: Waheshimiwa Wabunge tunaendelea na Wizara ya Habari, Utamaduni, Sanaa na Michezo, Mheshimiwa Juma Kombo Hamad, Mbunge wa Wingwi sasa aulize swali lake.

Na. 384

Mchakato wa Kupata Vazi la Taifa

MHE. JUMA KOMBO HAMAD aliuliza:-

Ni muda mrefu Serikali ilikuwepo kwenye mchakato wa kupata Vazi la Taifa.

(a) Je, Serikali imefikia hatua gani ya mchakato huo?

(b) Je, ni lini Watanzania wategemee kuwa na Vazi la Taifa?

NAIBU SPIKA: Mheshimiwa Naibu Waziri wa Habari, Utamaduni, Sanaa na Michezo, majibu.

NAIBU WAZIRI WA HABARI, UTAMADUNI, SANAA NA MICHEZO alijibu:-

Mheshimiwa Naibu Spika, kwa niaba ya Waziri wa Habari, Utamaduni, Sanaa na Michezo, napenda kujibu swali la Mheshimiwa Juma Kombo Hamad, Mbunge wa Wingwi lenye sehemu (a) na (b) kama ifuatavyo:-

Mheshimiwa Naibu Spika, mchakato wa Vazi la Taifa ulianza mwaka 2003/2004 na kufufuliwa tena mwaka 2011 baada ya kuona mitindo iliyopatikana haikukidhi haadhi ya kuwa na Vazi la Taifa.

Mheshimiwa Naibu Spika, mwaka 2011 Kamati ya Kukamilisha Mchakato wa Kupata Vazi la Taifa iliteuliwa ambapo upatikanaji wa Vazi la Taifa ulipitia jatika hatua kadhaa ambazo Wizara ilishirikisha wabunifu na wanamitindo kwa lengo la kushirikisha wadau wa fani hizo ili kupata Vazi la Taifa litakalotambulisha Taifa letu.

Baada ya kamati kumalizia kazi yake ilikabidhi Wizarani taarifa na mapendekezo kuwa Vazi la Taifa litokane na aina ya kitambaa na siyo mshono. Aidha, aina ya vitambaa kwa vazi hilo ilipendekezwa.

Mheshimiwa Naibu Spika, Serikali kupitia Baraza la Mawaziri iliagiza kwamba jamii iachiwe huru kuchagua aina ya vazi ambalo litatokana na mageuzi ndani ya jamii yenyewe na isiwe uamuzi wa Serikali. Wizara ilitoa taarifa kwa maamuzi yaliyofikiwa na Serikali kwenye vyombo vya habari na tovuti ya Wizara ili wananchi wajaadili na waamue wenyewe kuhusu Vazi la Taifa ambalo litapendekezwa.

Mheshimiwa Naibu Spika, baadhi ya changamoto zilizojitokezakwa kipindi hicho ni uhamasishaji hafifu wa uvaaji wa Vazi la Taifa. Aidha walitarajia kupokea vazi na siyo kuoneshwa kitambaa.

Mheshimiwa Naibu Spika, baada ya agizo la Waziri Mkuu la kuandaa Tamasha la kupata sura ya Vazi la Taifa ifikapo 30 Desemba, 2018, mchakato ulianza upya ambapo utaratibu wa ukusanyaji wa michoro, picha ya vazi au mavazi halisi kutoka kwa wabunifu kwa kila mkoa uliandaliwa kwa kuwaandikia Makatibu Tawala wa Mkoa yote, kuwapa taarifa kuhusu mchakato wa kupata Vazi la Taifa kwa kushirikiana na Maafisa Utamaduni kuhamasisha wabunifu ili waweze kuandaa, kuwasilisha michoro, picha au mavazi waliyobuni yanayoendana na asili ya mkoa husika. Aidha, Wizara imeweka mkakati maalumu kwa kushirikiana na Maafisa Utamaduni ili kuweza kupata Vazi la Taifa.

NAIBU SPIKA: Mheshimiwa Juma Kombo Hamad, swali la nyongeza.

MHE. JUMA KOMBO HAMAD: Mheshimiwa Naibu Spika, nashukuru, nina maswali mawili madogo sana ya nyongeza.

Mheshimiwa Naibu Spika, kwa jibu la Mheshimiwa Naibu Waziri, ni kusema kwamba Serikali imeshindwa kuwapatia watanzania Vazi la Taifa?

Mheshimiwa Naibu Spika, swali namba mbili, nilitaka kujua tu, Serikali katika mchakato huu ambao kwa mujibu wa Mheshimiwa Naibu Waziri amesema ulianza mwaka 2011, ni muda mrefu kidogo na ni mchakato ambao ulichukua muda. Anaweza kutueleza ni fedha kiasi gani za Watanzania ambazo zilitumika katika mchakato huo ambao hadi sasa haukukamilika na ile ndoto ya Watanzania kuwapatia vazi la taifa sasa imepotea? Nashukuru.

NAIBU SPIKA: Mheshimiwa Naibu Waziri, swalila pililinahusu takwimu, kwa hiyo, una uhuru wa kulijibu ama kumpatia takwimu baadaye Mheshimiwa Mbunge.

NAIBU WAZIRI WA HABARI, UTAMADUNI, SANAA NA MICHEZO: Mheshimiwa Naibu Spika, swali lake la kwanza amezungumza kwamba Serikali imeshindwa kukamilisha mchakato wa kupata Vazi la Taifa. Napenda nimhakikishie Mheshimiwa Mbunge, kwamba Serikali haijashindwa na Serikali haijawahi kushindwa na jambo lolote, hususan Serikali ya Chama cha Mapinduzi. Kwa hiyo, kitu ambacho tunakifanya, kama ambavyo nimejibu yangu ya msingi kwamba kwa sasa hivi tumeshaufufua upya huo mchakato na nikuhakikishie kwamba Mheshimiwa Mbunge kwamba mchakato huo, muda si mrefu utaenda kukamilika.

Kwa hiyo, nitumie fursa hii kuweza kutoa wito kwa Maafisa Utamaduni wote wa Mikoa yote ya Tanzania, lakini vilevile kwa Makatibu Tawala wote wa Mikoa ambao ndiyo tumewakabidhi hilo jukumu, ili Vazi la Taifa liweze kupatikana kuhakikisha kwamba wanasimamia huo mchakato uweze kukamilika kwa haraka.

Mheshimiwa Naibu Spika, lakini nikija kwenye swali lake la pili, kwa sababu ametaka kujua kuhusiana na fedha ambazo zimetumika kuanzia mchakato ulipoanza mwaka 2011. Niseme kwamba kwa sababu ni suala la kitakwimu, naomba baada ya hapa Mheshimiwa Mbunge tuweze kuonana ili niweze kukupatia hiyo takwimu. Ahsante.

NAIBU SPIKA: Mheshimiwa Mwiguli Lameck Nchemba, swali la nyongeza.

MHE. MWIGULU L. NCHEMBA: Mheshimiwa Naibu Spika, nakushukuru kwa kunipa nafasi na nimpongeze Naibu Waziri kwa majibu mazuri.

Mheshimiwa Naibu Spika, kwa kuwa Watanzania wanapokwenda nje ya nchi sasa hivi wanatumia *scarf, t-shirt*

za bendera za Taifa na tai kama hizi, ile *Mwigulu style* na wanatambuliwa kuwa ni Watanzania.

Kwa nini Serikali isiidhinishe tu kwamba *scarf*, tai za Taifa na bendera za Taifa ndiyo itakuwa vazi la taifa kwa sababu nchi hii hawawezi wakavaa *uniform* ili kutambulisha kwamba lile ndiyo Vazi la Taifa? (*Makofi*)

NAIBU SPIKA: Mheshimiwa Naibu Waziri wa Habari, Utamaduni, Sanaa na Michezo, majibu.

NAIBU WAZIRI WA HABARI, UTAMADUNI, SANAA NA MICHEZO: Mheshimiwa Naibu Spika, kwanza nitumie fursa hii kumpongeza Mheshimiwa Mbunge, kwa sababu yeye amekuwa mzalendo kwelikweli katika kuhamasisha masuala ya utamaduni nchini Tanzania, lakini vilevile kama amavyo ametaka kujua kwamba vazi ambalo amekuwa akilitumia yeye binafsi mara nyingi, kwa maana ya vazi la tai ambayo ina bendera ya Taifa, kwanini sisi kama Wizara tusilirasimishe rasmi liweze kuwa Vazi la Taifa.

Niseme kwamba kwa sababu kwa sasa hivi kuna mchakato ambao tumeshauanzisha na tumeshaufufua ambao ni mchakato mpya, lakini pia niseme kwamba maoni ambayo ameyatoa tunayachukua na tutayafanyia kazi ili tuangalie kama kuna huo uwezekano. Ahsante sana.

NAIBU SPIKA: Ahsante, Waheshimiwa Wabunge tunaendelea na Wizara ya Ujenzi, Uchukuzi na Mawasiliano. Mheshimiwa Boniphace Mwita Getere, Mbunge wa Bunda sasa aulize swali lake.

Na. 385

Kukamilika kwa Barabara ya Makutano-Sanzate

MHE. BONIPHACE M. GETERE aliuliza:-

Ujenzi wa barabara ya Makutano-Nyamuswa-Sanzate.

(a) Je, ni lini barabara ya Makutano Juu - Sanzate itakamilika?

(b) Je, Serikali kupitia wataalam wake imeridhika na kiwango cha uwekaji lami katika barabara hii?

NAIBU SPIKA:Mheshimiwa Naibu Waziri wa Ujenzi, Uchukuzi na Mawasiliano, majibu.

NAIBU WAZIRI WA UJENZI, UCHUKUZI NA MAWASILIANO (MHE. ELIAS J. KWANDIKWA) alijibu:-

Mheshimiwa Naibu Spika, kwa niaba ya Waziri wa Ujenzi, Uchukuzi na Mawasiliano, napenda kujibu swali la Mheshimiwa Boniphace Mwita Getere, Mbunge wa Bunda, lenye sehemu (a) na (b) kama ifuatavyo:-

Mheshimiwa Naibu Spika, mradi wa ujenzi wa barabara ya Makutano Juu - Sanzate-Mgumu - Loliondo - Mto wa Mbu (kilometa 452) ulianza tarehe 5 Aprili, 2013 chini ya Mkandarsi *M/S Mbutu Bridge JV* akisimamiwa na Mhandisi Mshauri *UWP Consulting Tanzania Limited* ya Dar es Salaam kwa kushirikiana na *UWP Consulting Limited* kutoka Afrika Kusini na hadi hivi sasa ujenzi umefikia asilimia 70.77 na mkandarasi ameomba nyongeza ya muda hadi mwezi Januari, 2020 ili kukamilisha mradi.

Mheshimiwa Naibu Spika, hivyo, ninapenda kumtaarifu Mheshimiwa Mbunge kuwa barabara ya Makutano Juu - Sanzate itakamilika ifikapo Januari, 2020.

Mheshimiwa Naibu Spika, Serikali kupitia wataalam wake, hususan Mhandisi Mshauri aliyeko eneo la mradi na wataalam wa Wakala wa Barabara Tanzania (*TANROADS*) ngazi ya Mkoa na Makao Makuu kuhakikisha kuwa kazi ya ujenzi inakuwa na ubora hivyo *materials* zote za ujenzi hupimwa ili kuhakikisha ubora wa viwango vinavyotakiwa katika mradi husika. Kwa kuzingatia utaratibu huu, ujenzi unatekelezwa kwa mujibu wa mkataba.

NAIBU SPIKA: Mheshimiwa Boniface Mwita Getere swali la nyongeza.

MHE. BONIFACE M. GETERE: Mheshimiwa Naibu Spika, nakushukuru kwa kunipa nafasi ya kuuliza maswali mawili ya nyongeza.

Mheshimiwa Naibu Spika, kwanza tunamshukuru Mheshimiwa Rais John Pombe Magufuli kwa kutupa barabara ya Makutano - Sanzate na kuna kipande cha Sanzate cha kwenda Nata - Mugumu na barabara ya Nyamswa - Bunda, Bunda - Buramba, Buramba - Kisorya.

Mheshimiwa Naibu Spika, barabara ya Makutano - Sanzate kama ni mkandarasi amepewa nafasi ya kumaliza barabara hi ni zaidi ya mara saba na tarehe 06.09.2018 Mheshimiwa Rais ameenda pale na akaagiza barabara hii imalizike haraka iwezekanavyo.

Sasa ni nini kifanyike sasa ili barabara hii ikamilike kwa sababu kama mkandarasi ambaye tunamuita wazawa amepewa fedha, ana vifaa, ana wataalam lakini barabara haiishi. Nini kifanyike barabara hii ikamilike?

Mheshimiwa Naibu Spika, swali la pili; kuna barabara ya Mgeta - Sirorisimba ambayo *TANROADS* waliitengeneza ikabaki kilometa tisa. Nilikuwa namuomba Waziri sasa atamke kwamba hiki kipande cha kilometa tisa kitaisha lini? Ahsante.

NAIBU SPIKA: Mheshimiwa Naibu Waziri wa Ujenzi, Uchukuzi na Mawasiliano, majibu.

NAIBU WAZIRI WA UJENZI, UCHUKUZI NA MAWASILIANO (MHE. ELIAS J. KWANDIKWA): Mheshimiwa Naibu Spika, kwanza nimpongeze tu Mheshimiwa Mbunge kwa sababu amekuwa akifuatilia sana hii barabara lakini pia hiyo barabara aliyoitaja ya kutoka Mgeta - Sirorisimba. Ninampongeza sana na niwashukuru tu Waheshimiwa Wabunge wa Mkoa wa Mara kwa sababu siku ya Jumatano nilijibu swali kama hili hili, swali namba 377 la Mheshimiwa

Agness Marwa kuonesha namna wanavyoshirikiana, lakini kuonyesha barabara hii ni kipaumbele kwenye Mkoa wa Mara.

Mheshimiwa Naibu Spika, nini kifanyike; kweli kumekuwepo na changamoto muda mrefu wa ukamilishaji wa barabara hii lakini labda nipende tu kumhakikishia Mheshimiwa Mbunge kwamba kuna sehemu ya kilometa 18 ilikuwa ina shida mpaka tullazimika kubadilisha *design* kwa maana ile barabara ya kutoka Makutano kuja Butiama kilometa 18. Ni sehemu ambayo ilikuwa ni korofi, ni sehemu ya mlima ilikuwa na mawe mengi, lakini nimhakikishie Mheshimiwa Mbunge kwamba hivi sasa ninavyozungumza changamoto ile mkandarasi ameiondoa kwa maana yale mawe ameshayatoa na kilometa 13 sasa ameshaweka tabaka la *sub-base* kwa maana ya kwamba *cement* na mchanga wameweka kilometa 13 na kilometa sita wameshaweka *base*.

Nikuhakikishie tu Mheshimiwa Mbunge kama nilivyojibu katika jibu langu la msingi ni kwamba sasa kufikia Januari kama makubaliano ambayo watayakamilisha kesho, kesho kutakuwa na kikao kati ya mkandarasi na uongozi wa *TANROADS* Makao Makuu kwa maana ya kuijadili barabara hii muhimu. Vuta subira Mheshimiwa Mbunge nitakupa *feedback* kwamba hayo makubaliano yatakuwa ya mwisho kuhakikisha kwamba tunakubaliana na barabara hii inakwenda kukamilika, kwa hiyo, usiwe na wasiwasi.

Mheshimiwa Naibu Spika, lakini kuhusu barabara ya Mgeta - Sirorisimba; zipo kilometa 22 katika barabara hii. Kimsingi barabara hii inasimamiwa na *TARURA*, lakini kulikuwa kuna ombi maalum la Mheshimiwa Mbunge ndiyo maana nilianza kwa kumpongeza ili sasa upande wa *TANROADS* kuweza kusaidia barabara hii muhimu na barabara hii kilometa 22 ulifanyika ujenzi wa kuweka kokoto kilometa zote 22; lakini kuna maeneo ambayo barabara ilipanuliwa na kuweka makalavati makubwa kama sita hivi kilometa zile 13 na ikabakia kilometa tisa ambazo Mheshimiwa Mbunge unaulizia hapa.

Mheshimiwa Naibu Spika, na niseme tu kwamba tumekubaliana na nielekeze pia zaidi watu wa *TANROADS* Mkoa wa Mara hizi kilometa tisa maeneo ambayo yalikuwa yamebakia kama ni korofi waweze kumaliza na natumaini pia upande wa *TARURA* kuna fedha wametenga kwa ajili ya kufanya maboresho. Na niwahakikishie wananchi wa Mgeta na Sirorisimba kwamba barabara hii tunajali na mimi mwenyewe binafsi nimefika maeneo haya na nimeongea pia na Wananchi wa Sirorisimba na Mgeta wameridhika kwa kiwango kikubwa kazi iliyofanyika kwahiyo Mheshimiwa Getere nafahamu na unafahamu kwamba tunafanyakazi nzuri katika maeneo yako.

NAIBU SPIKA: Mheshimiwa Mwanne Mchemba swali la nyongeza.

MHEE. MWANNE I. MCHEMBA: Mheshimiwa Naibu Spika, ahsante kwa kunipa nafasi na mimi niulize swali dogo la nyongeza.

Kwa kuwa barabara ya Puge - Ziba - Manonga hufanyiwa matengenezo mara kwa mara na kutoa gharama kubwa sana ya matengenezo hayo, je, Serikali haioni sasa umefika wakati wa kujenga barabara hii kwa awamu kama ifuatavyo; kujenga kutoka Puge - Ziba - Manonga kwa kiwango cha lami angalau ianzie Ndala mpaka Ziba?

NAIBU SPIKA: Mheshimiwa Naibu Waziri wa Ujenzi, Uchukuzi na Mawasiliano, majibu kwa kifupi.

NAIBU WAZIRI WA UJENZI, UCHUKUZI NA MAWASILIANO (MHE. ELIAS J. KWANDIKWA): Mheshimiwa Naibu Spika, napenda nimpongeze sana Mheshimiwa Mwanne Mchemba kwa sababu barabara hii ameifuatilia sana na imezaa matunda kwa kweli kwa sababu maeneo yote korofi tunafanya matengenezo makubwa ikiwepo ujenzi wa daraja kubwa kabisa katika Mto Manonga. Nia ya Serikali ni kuboresha maeneo haya. Kwa sasa Serikali ilikuwa inaendelea kuunganisha mikoa na Mkoa wa Tabora umeunganishwa na mikoa mingine kwa maana ya Tabora

kwenda Shinyanga kuja Singida. Uvute subira tu kidogo tumeiweka kwneye mpango barabara hii na sasa eneo hili unalolisema la kutoka Ndala kwenda Ziba ni eneo muhimu ambao linapita kwenye Hospitali ya Nkinga, tutaliangalia ili tukipata fedha tuanze na eneo hili ambalo pia lina shughuli nyingi za kiuchumi. Ahsante sana.

NAIBU SPIKA: Mheshimiwa Cecilia Paresso, swali la nyongeza.

MHE. CECILIA D. PARESSO: Mheshimiwa Naibu Spika, ahsante wka kunipa nafasi niweze kuuliza swali dogo la nyongeza.

Sera ya Wizara hii ni kuunganisha mikoa na mikoa kwa kiwango cha lami na kumekuwa na ahadi ya muda mrefu ya ujenzi wa barabara ya kutoka Njiapanda - Mang'ola - Karatu mpaka Lalago ambayo inaunganisha Mkoa wa Arusha na Mkoa wa Simiyu na kumekuwa kuna ukarabati mdogo mdogo unafanyika mara kwa mara ambao unagharimu fedha nyingi.

Sasa kwa nini Wizara isifikirie angalau kuanza kilometa chache chache kwa kiwango cha lami mpaka itakapokamilika? Ahsante.

NAIBU SPIKA: Mheshimiwa Naibu Waziri wa Ujenzi, Uchukuzi na Mawasiliano majibu.

NAIBU WAZIRI WA UJENZI, UCHUKUZI NA MAWASILIANO (MHE. ELIAS J. KWANDIKWA): Mheshimiwa Naibu Spika, naona Mheshimiwa Mbunge anatabasamu anafahamu kwamba Serikali inayo nia thabiti ya kufanya maboresho ya barabara katika maeneo haya na ndiyo maana kuna usanifu umefanyika wa barabara hii, hii *bypass* hii kutoka Karatu kupita eneo la Mang'ola kwenda Sibiti halafu kuunganisha katika Mikoa ya Simiyu, Shinyanga na Mwanza. Unafahamu kinachoendelea na nimfahamishe tu Mheshimiwa Mbunge hivi wiki iliyopita Mameneja wa *TANROADS* pamoja na wenzetu ambao pia walikuwa wanasanifu eneo hili

wamekuwa na kikao madhubuti kwa maana ya kuliangalia eneo hili kwasababu usanifu ulishakamilika kwa barabara hii.

Mheshimiwa Naibu Spika, lakini barabara hii tunaitazama sambamba na barabara ya kutoka Karatu-Kllimapunda kuja Mbulu Mjini, kuja Dongobeshi kwenda Haidom, kwenda Sibiti tunakwenda kuungana na hiyo barabara uliyoitaja Mheshimiwa Mbunge. Zote hizi barabara tunaziangalia kwasababu eneo la Mang'ola ni eneo muhimu na lina historia, Wahadzabe wako maeneo haya, lakini pia kuna kilimo cha vitunguu kikubwa katika maeneo haya kwahiyu Serikali imeliona eneo hili kwa maana ya kuwasaidia wananchi maeneo haya ili uchumi uweze kupanda kwa maana hiyo vuta tu subira tumejipanga vizuri, tunazitazama hizi barabara zote ili sasa eneo hili tuweze kulifungua na tuweze kutoa huduma muhimu hii ya barabara. Ahsante sana.

NAIBU SPIKA: Mheshimiwa Josephine Genzabuke swali la nyongeza.

MHE. JOSEPHINE J. GENZABUKE: Mheshimiwa Naibu Spika, ahsante, barabara ya kutoka Uvinza kuelekea kwenye Daraja la Kikwete - Malagarasi, barabara hii iliahidiwa kujengwa kwa pesa za kutoka Abu Dhabi. Nataka Serikali iniambie ni lini sasa kipande hiki cha kilometa 48 kitakamilika?

NAIBU SPIKA: Mheshimiwa Naibu Waziri wa Ujenzi, Uchukuzi na Mawasiliano majibu.

NAIBU WAZIRI WA UJENZI, UCHUKUZI NA MAWASILIANO (MHE. ELIAS J. KWANDIKWA): Mheshimiwa Spika, ni kweli kwanza nikupongeze Mheshimiwa Genzabuke kwa sababu unafahamu na unafuatilia sana juu ya barabara hii na ni faraja kwa wakazi wa Kigoma na Tabora na wananchi wengine kwa ujumla kwamba hii barabara muhimu kutoka Tabora kwenda Kigoma sasa maeneo yote pamoja na hili eneo yameshapata mkandarasi kwa maana ya ujenzi, kwa maana hiyo zile taratibu za kimanunuzi zilikuwa zimekamilishwa na kweli tumepata fedha kutoka Abu Dhabi

na pia tumeonyesha kwenye bajeti Mheshimiwa Mbunge anafahamu kwamba tumeonesha kwamba ujenzi unakwenda kuanza.

Kwa hiyo vuta tu subira zile taratibu za kimanunuzi zinaendelea vizuri na nikuhakikishie muda siyo mrefu utaona mkandarasi yuko *site* anaendelea na ujenzi katika eneo hili la Uvinza-Malagarasi kilometa 48 ambazo Mheshimiwa Mbunge unafahamu na umeizungumza hapa.

NAIBU SPIKA: Mheshimiwa Nape Nnauye swali la nyongeza.

MHE. NAPE M. NNAUYE: Mheshimiwa Naibu Spika, nakushukuru kwa kunipa nafasi niulize swali dogo la nyongeza.

Pamoja na kazi nzuri inayofanywa na Kiwanda cha Dangote, lakini yale magari makubwa ya Dangote yanapita barabara ya kutoka Mtwara kuja Mnazi Mmoja kwenda Mtama - Masasi. Ile barabara hali yake haikutengenezwa kubeba magari makubwa ya kiasi kile kwa hiyo hali yake imekuwa mbovu sana. Kila mara unafanyika ukarabati na barabara inaendelea kuwa mbovu. Sasa Serikali inachukua hatua gani kumaliza tatizo hili la ubovu wa hii barabara kwa kila mara?

NAIBU SPIKA: Mheshimiwa Naibu Waziri wa Ujenzi, Uchukuzi na Mawasiliano majibu.

NAIBU WAZIRI WA UJENZI, UCHUKUZI NA MAWASILIANO (MHE. ELIAS J. KWANDIKWA): Mheshimiwa Naibu Spika, ni kweli barabara hii imekuwa ikifanyiwa matengenezo lakini Mheshimiwa Nape atakubali kabisa kwamba hii barabara ni ya zamani, hii barabara ina zaidi ya miaka 30 na imekuwa ya muda mrefu na hata ukisoma kibao pale imeandikwa T2 (T Namba 2) na uone hata kwenye usajili wake ni kati ya barabara ambazo ni za zamani sana kwa maana hiyo iko haja sasa ya kufanyia *rehabilitation* kwa maana ya matengenezo makubwa na wiki iliyopita nilijibu hapa kwamba Serikali tumejipanga kwa ajili ya kuijenga upya

barabara hii kutoka Mtwara kuja Mnazi Mmoja na kutoka Mnazi Mmoja kwenda Masasi kwa ufadhili wa *World Bank*.

Kwa hiyo, Mheshimiwa Nape vuta subira ule utaratibu wa kawaida wa kifedha na kimanunuzi unaendelea. Tutakwenda kuifumua barabara hii na kuitengeneza kabisa ili iwe mpya kwa hiyo niwahakikishie wananchi wa Mtama, wananchi wa Mtwara, wananchi wa Lindi na Watanzania kwa ujumla kwamba tunakuja kufanya maboresho makubwa ya barabara hii.

NAIBU SPIKA: Waheshimiwa Wabunge tunaendelea na Wizara ya Viwanda na Biashara. Mheshimiwa Frank George Mwakajoka, Mbunge wa Tunduma sasa aulize swali lake.

Na. 386

Kutafuta Masoko kwa Wakulima Nchini

MHE. FRANK G. MWAKAJOKA aliuliza:-

Je, ni lini Serikali itatafuta masoko ya uhakika ya ndani na nje kwa wakulima wanaozalisha mazao ya chakula kama mahindi na mpunga?

NAIBU WAZIRI WA VIWANDA NA BIASHARA alijibu:-

Mheshimiwa Naibu Spika, kwa niaba ya Waziri wa Viwanda na Biashara, napenda kujibu swali la Mheshimiwa Frank George Mwakajoka, Mbunge wa Tunduma kama ifuatavyo:-

Mheshimiwa Naibu Spika, Wizara yangu kupitia mmalaka ya maendeleo ya biashara Tanzania yaani *TanTrade* imekuwa ikiratibu jitihada mbalimbali za upatikanaji wa masoko ya mazao mbalimbali yanayozalishwa Nchini yakiwemo mahindi na mpunga.

Mheshimiwa Naibu Spika, jukumu la utafutaji masoko ndani na nje ya nchi ikiwemo masoko ya mazao ya chakula ni jukumu endelevu. Utekelezaji wa jukumu hilo huhusisha Taasisi ya *TanTrade*, Balozi za Tanzania nje ya nchi, Bodi za Mazao, Soko la Bidhaa za Mazao na sekta binafsi. Lengo la kutumia Balozi zetu nje ya nchi ni kupata taarifa za kina kuhusu mahitaji ya masoko ya mazao na bidhaa za Tanzania katika nchi husika. Kwa jitihada hizo, yamepatikana masoko ya mchele na mahindi katika nchi ya Oman, Misri, Rwanda, Jamhuri ya Kidemokrasia ya Congo, Zambia, Burundi na Visiwa vya Comoro. Aidha, kupitia *TanTrade* tulipokea maombi ya sekta binafsi kutoka nchi ya Rwanda ya kununua tani 102,000; nchi ya Burundi tani 100,000; Zambia tani 3000 na Visiwa vya Comoro tani 3000 za mahindi kwa kupindi cha mwaka 2018/2019. Kwa mujibu wa takwimu za *TRA* tayari tani 39,218 za mahindi zimeshauzwa.

Mheshimiwa Naibu Spika, Wizara kupitia Bodi ya Usimamizi wa Mfumo wa Stakabadhi za Ghala na Soko la Bidhaa, imeendelea kuhamasisha Mfumo wa Stakabadhi za Ghala kutumika katika mazao ya kilimo ikiwemo mahindi na mpunga ili kuyafikia masoko ya ndani na nje ya nchi. Vilevile Wizara imeendelea kuhamasisha sekta binafsi kujenga viwanda ili kupata soko la uhakika la mazao ya kilimo. Viwanda vimeendelea kuongezeka vikiwemo vya *EPZA*, kufufuliwa kwa vinu vya nafaka vya Iringa, Arusha, Mwanza na Dodoma chini ya Bodi ya Nafaka na Mazao Mchanganyiko na kile cja Mlali - JKT kilichoinduliwa tarehe 8 Aprili, 2019 na Mheshimiwa Dkt. John Pombe Magufuli, Rais wa Jamhuri ya Muungano wa Tanzania na vingine vingi vinavyoendelea kuanzishwa na wafanyabiashara wadogo na wakubwa nchini.

NAIBU SPIKA: Mheshimiwa Frank Mwakajoka, swali la nyongeza.

MHE. FRANK G. MWAKAJOKA: Mheshimiwa Naibu Spika, ahsante kwa kunipa nafasi niweze kuuliza swali la nyongeza.

Pamoja na majibu ya Serikali ya kuonesha masoko mbalimbali nje ya nchi, lakini ukweli tu ni kwamba Serikali hii imekuwa ikizuia sana wafanyabiashara wanaopata masoko nje kwa kisingizio kwamba kuna njaa na haijawahi hata siku moja kuweka mpango wa kufidia hasara ambazo zinatokana na zuio hilo la Serikali.

Sasa Je, Serikali imejiandaa namna gani kuhakikisha kwamba inawapa taarifa wakulima hawa na wafanyabiashara kwamba haya masoko yapo kwasbaabu Bunge sasa hivi haliko *live*?

Mheshimiwa Naibu Spika, lakini swali la pili; Mheshimiwa Waziri amesema kwamba kuna mpango wa stakabadhi ghalani lakini katika mazao haya ambayo ni ya mpunga pamoja na mahindi hasa katika Nyanda za Juu Kusini mpango huu haujaanza kufanyakazi. Serikali ina mpango gani wa kuweka utaratibu huu wa stakabadhi ghalani katika mazao ya mahindi na mpunga kwenye Nyanda za Juu Kusini?

NAIBU SPIKA: Mheshimiwa Naibu Waziri wa Viwanda na Biashara, majibu.

NAIBU WAZIRI WA VIWANDA NA BIASHARA: Mheshimiwa Naibu Spika, niseme tu kwamba kimsingi ufanyaji wa biashara katika nchi yoyote ile ni lazima uende sambamba na kuzingatia mahitaji halisi ya wananchi wake kwa faida ya wananchi wake. Lakini niseme tu kwamba kwa hali iliopo sasa tunacho chakula cha kutosha na nipende kuwajulisha Watanzania wote na wafanyabiashara kutoka ndani na nje ya nchi kwamba fursa ya kuuza mazao hayo nje ipo na pale ambapo mfanyabiashara atakwama basi aweze kuwasiliana na sisi kupitia simu zetu, kupitia mitandao ya Wizara ya Viwanda na Biashara, lakini pia Wizara ya Kilimo ambayo tunashirikiana ili kuondoa vikwazo ambavyo vinaweza kuwa vinamzuia mfanyabiashara kufanya shughuli zake.

Mheshimiwa Naibu Spika, lakini la pili kuhusu Stakabadhi Ghalani; kimsingi ni kwamba mfumo huo

umeshaanza. Nimeshawahi kutembelea baadhi ya maeneo, kwa mfano, pale Tunduru tayari mfumo unatumika kwa masoko ya mpunga, soya pale Namtumbo na maeneo mengine, kwa hiyo niseme tu kwamba huu mfumo ni mzuri kwa sababu unamuwezesha mkulima kwanza kupeleka mazao yao kwa pamoja sehemu moja na kupata soko la uhakika lakini vilevile kuzingatia ubora unaohitajika.

NAIBU SPIKA: Mheshimiwa John Wegesa Heche swali la nyongeza.

MHE. JOHN W. HECHE: Mheshimiwa Naibu Spika, nakushukuru sana na mimi nilitaka kumuuliza Waziri kuhusu mazao, sisi kule Tarime tuko mpakani, kwa mfano, upande wa Kenya, tumbaku wananunua kwa bei juu na soko lipo, kahawa wananunua bei juu soko lipo, mahindi wananunua bei juu kuliko Tanzania na soko lipo na watu wa Tarime wanalima wenyewe, wanaweka mbolea wenyewe. Kwa nini mnawazuia kupeleka mazao yao kwenye soko na bei ya uhakika na wanapolipwa kwa muda?

NAIBU SPIKA: Mheshimiwa Naibu Waziri wa Viwanda na Biashara, majibu.

NAIBU WAZIRI WA VIWANDA NA BIASHARA: Mheshimiwa Naibu Spika, kama nilivyoeleza ni kwamba kuna mazao ya kimkakati na mazo ya chakula ya kawaida na Serikali kimsingi haijazuia kuuza tunatafuta masoko, kinachohitajika ni kufuata taratibu zinazotakiwa ili pia tuweze kuwa na uratibu mzuri wa kusema kwamba katika mwaka huu, kwa mfano, katika zao fulani tumeuza nini, kwa sababu kama hakuna uratibu maalum itakuwa hata tukiulizwa swali hatuwezi kujibu kwasababu mtu anakuwa ameua kwa njia za panya na Serikali pia inakuwa imekosa mapato mengine ambayo yanahitajika pale inapotakiwa kutozwa katika mazao hayo.

NAIBU SPIKA: Mheshimiwa Allan Kiula, swali la nyongeza.

MHE. ALLAN J. KIULA: Mheshimiwa Naibu Spika, nashukuru kwa kunipa nafasi ya kuuliza swali la nyongeza.

Mheshimiwa Waziri ametoa maelezo mazuri sana kuhusu utafutaji wa masoko ambao unafanywa na *TanTrade*, lakini inaonesha kwamba hizo taarifa *TanTrade* wanakaa nazo. Na nafikiri kwamba *TanTrade* wanatakiwa wazipeleke hizo taarifa kwa wahusika, kwa maana watu wetu wa vijijini ambao ndio wakulima.

Je, *TanTrade* wana mkakati gani wa taarifa hizo kufika zinakohitajika badala ya Wizara kujibu hapa kwa sababu hii ni Wizara sasa tunataka *TanTrade* ifikishe taarifa kwa wakulima?

NAIBU SPIKA: Mheshimiwa Naibu Waziri wa Viwanda na Biashara, majibu.

NAIBU WAZIRI VIWANDA NA BIASHARA: Mheshimiwa Naibu Spika, ahsante sana, kwanza nimpongeze yeye pamoja na waliouliza maswali ya awali kwa jinsi ambavyo wanafuatilia suala la mazao haya na kwa manufaa ya wakulima wetu.

Mheshimiwa Naibu Spika, niseme tu kwamba *TanTrade* kama Taasisi tunawataka kutoa elimu mara kwa mara, na sasa hivi pia kupitia maonesho ambayo yanategema kufanyika katika viwanja vya Sabasaba pale Temeke ni fursa nzuri na kubwa kwa wakulima kuweza kujifunza na kupata taarifa mbalimbali kuhusiana na uongezaji wa thamani mazao, lakini pia kupata masoko yanayotakiwa. Kwa hiyo, nimuombe tu kwamba Mheshimiwa Mbunge na yeye mwenyewe akiwa ni sehemu yetu basi anapofanya mikutano yake aweze kuwafikishia wananchi taarifa hizi.

NAIBU SPIKA: Mheshimiwa Kahigi, swali la nyongeza.

MHE. ALFREDINA A. KAHIGI: Mheshimiwa Naibu Spika, nakushukuru kwa kunipa nafasi kuongeza swali la nyongeza.

Mheshimiwa Naibu Spika, sambamba na mazao ya chakula sisi Mkoa wa Kagera tunalima mazao ya matunda, mazao ya maparachichi. Ni Majimbo mengi ambayo wanalima mazao ya parachichi kutokana na mvua zinapatikana kwa wingi, lakini maparachichi hayo yanaozea kwenye mashamba, hawana soko la kuuza hayo maparachichi yao.

Ni lini Serikali itawatafutia soko la uhakika la kuuza maparachichi hayo? Kwa sababu nchi ya Uganda wanalima maparachichi kama sisi, lakini wanayasifirisha kuyapeleka nchi za nje. Ninaomba uwasaidie na wenyewe wananchi wa Kagera kutafutiwa masoko. Ahsante. (*Makofi*)

NAIBU SPIKA: Mheshimiwa Naibu Waziri wa Viwanda na Biashara, majibu.

NAIBU WAZIRI VIWANDA NA BIASHARA: Mheshimiwa Naibu Spika, ni kweli mazao ya maparachichi na matunda kwa ujumla yanafursa kubwa sana ya kuweza kupata soko ndani na nje ye nchi na habari njema ni kwambakuanzia leo na hata kesho pale Mbeya wadau wa mazao ya matunda ikiwemo matunda na mbogamboga tupo katika kujadili namna gani ya kuweza kuongeza tija katika mazao haya na niseme tu kwamba kwa upande wa wenzetu Mkoa wa Mbeya pia wamefanya vizuri sana kuwekeza katika viwanda vya matunda hususani kwenye maparachichi. Lakini changamoto zilizokuwa zinawakabili mojawapo ni namna ya usafirishaji wa mazao hayo mpaka nje kwa sababu imekuwa ni lazima wapeleke kwanza mpaka Kenya halafu baada ya hapo ndio yaweze kwenda nje, lakini kwa hatua tuliyonayo sasa kwa uwepo wa viwanja vya ndege ambavyo vimeimarishwa na ndege zetu katika mambo ambayo tunaenda kuyaangalia ni namna gani kunawekezwa fursa za uhifadhi ya mazao hayo ili yasiharibike mapema, lakini pia kuwa na taasisi za kitafiti ambazo zitaweza kutoa ripoti rasmi yaani *accredited labs* (maabara maalum) ambazo zitakuwa zimeanza kuhakiki na kuwezesha mazao yetu kuuzwa moja kwa moja nje ya nchi naamini kwamba na Mkoa wa Kagera utakuwa ni miongoni mwa wanufaika.

NAIBU SPIKA: Waheshimiwa Wabunge tunaendelea na Wizara ya Mambo ya ndani ya Nchi Mheshimiwa Hawa Subira Mwaifunga, Mbunge wa Viti Maalum swali lake litaulizwa na kwa niaba ya Mheshimiwa Cecil Mwambe.

Na. 387

Ajali za Barabarani Kuwa Tishio kwa Maisha ya Watanzania

MHE. CECIL D. MWAMBE (K.n.y. MHE. HAWA S. MWAIFUNGA) aliuliza:-

Ajali za barabarani bado zimekuwa tishio kubwa kwa maisha ya Watanzania, kutokana na ajali hizo tunapoteza nguvu kazi ya Taifa na familia nyingi zinabaki zikitaabika.

Je, Serikali imejipanga vipi kukabiliana na ajali hizo?

NAIBU SPIKA: Mheshimiwa Naibu Waziri wa Mambo ya Ndani ya Nchi, majibu.

NAIBU WAZIRI WA MAMBO YA NDANI YA NCHI alijibu:-

Mheshimiwa Naibu Spika, kwa niaba ya Waziri wa Mambo ya Ndani ya Nchi napenda kujibu swali la Mheshimiwa Hawa Subira Mwaifunga, Mbunge wa Viti Maalum kama ifuatavyo:-

Mheshimiwa Naibu Spika, kutokana na athari kubwa za ajali za barabarani kwa Taifa Serikali ina mkakati madhubuti wa kupambana na tatizo hili. Mikakati hiyo ni pamoja na kuongeza wigo wa elimu ya usalama barabarani kwa watumiaji wa vyombo hivyo kwa njia ya redio, luninga na machapisho na vipeperushi.

Aidha, mikakati mingine ni kuboresha mifumo ya utendaji kazi maeneo ya ukaguzi wa mabasi na maroli, mfumo wa ufuatiliaji wa magari barabarani na mfumo wa uwekaji nukta katika leseni za madereva utakaodhibiti tabia za madereva wazembe.

Mheshimiwa Naibu Spika, kupitia Baraza la Taifa la Usalama Barabarani Serikali ilibuni na kutekeleza mikakati hii ya kupunguza ajali barabarani ambao katika awamu tatu zilizotekelezwa mpaka sasa umefanikiwa kupunguza ajali kwa asilimia 43. Aidha, awamu ya nne ambayo inaendelea kutekelezwa tumejipanga kupunguza ajali kwa asilimia 35.

NAIBU SPIKA: Mheshimiwa Cecil Mwambe, swali la nyongeza.

MHE. CECIL D. MWAMBE: Mheshimiwa Naibu Spika, nikushukuru kwa kunipa nafasi ya kuuliza maswali mawili ya nyongeza.

Swali la kwanza Mheshimiwa Naibu Waziri je, yupo tayari kuwaeleza Watanzania ni namna gani wanatakiwa kuzitumia alama za barabarani ikiwemo pamoja na *zebra cross* kwa sababu sasa hivi hata kama hakuna mtu lakini kuna askari wanasimama maeneo hayo na kuwavizia watu ili wakipita wawakamate sehemu inayofuata? (*Makofi*)

Mheshimiwa Naibu Spika, swali la pili kumekuwa na tabia mbaya sana ya askari wetu wa usalama barabarani kwa vijana wetu wa bodaboda na hii nadhani ni Tanzania nzima, wanapotaka kuwakamata huwa wanakimbiza na kuwachapa viboko migongani na wengine kuwavuta na wale vijana wanadondoka chini wanaumia. Ni nini tamko la Serikali kuhusu suala hili kwa sababu nia ni kuzuia ajali? (*Makofi*)

NAIBU SPIKA: Mheshimiwa Naibu Waziri wa Mambo ya Ndani ya Nchi, majibu.

NAIBU WAZIRI WA MAMBO YA NDANI YA NCHI: Mheshimiwa Naibu Spika, kuhusiana na elimu juu ya matumizi ya alama barabarani nadhani alama za barabarani ziko nyingi, kwa hiyo, kuanza kuzungumzia elimu hapa itachukua muda mrefu, lakini yeye ametoa mfano wa hii *zebra cross* ni kwamba utaratibu wake unatakiwa unapofika kwenye *zebra cross* unaangalia kulia, unaangalia kushoto, unaangalia kulia

tena halafu unakata kwa mwendo wa kawaida si kwa kukimbia wala mwendo wa taratibu na huo ndio utaratibu na gari ambapo inapopita inapokuja inatakiwa itakapoonna mtu amegusa kwenye ile *zebra cross* isimame na kumsubiri na sio kuongeza *speed* ili yule mtu asivuke.

Mheshimiwa Naibu Spika, kwa hiyo kuhusiana na swali lake la pili kwamba askari wanachapa viboko, askari wa Jeshi la Polisi hawachapi viboko, mimi hiyo sijawahi kuona pahala au kusikia kwamba kuna askari wa Jeshi la Polisi amechapa viboko badoboda. Kwa hiyo naomba nisizungumze hatua kwa sababu hakuna hilo tukio ambalo tumelipokea kuhusiana na tuhuma za askari polisi kuchapa viboko waendesha bodaboda. (*Makofi*)

NAIBU SPIKA: Mheshimiwa Fatma Toufiq.

MHE. FATMA H. TOUFIQ: Mheshimiwa Naibu Spika, ahsante kwa kunipa fursa ya kuuliza swali la nyongeza.

Kwa kuwa ajali za barabarani zimekuwa zikisababisha vifo na kuacha baadhi ya familia katika mazingira magumu kwa kupoteza wategemezi na pia wengine kupata ulemavu wa kudumu. Je, wahanga hao hulipwa bima au fidia yoyote ili kuwapunguzia machungu? Ahsante. (*Makofi*)

NAIBU SPIKA: Mheshimiwa Waziri wa Mambo ya Ndani ya Nchi.

WAZIRI WA MAMBO YA NDANI YA NCHI: Mheshimiwa Naibu Spika, ni kweli kwamba ajali za barabarani ziwe zimesababishwa na bodaboda, bajaji, baiskeli au magari zimekuwa zikisababisha vilema kwa wananchi au hata vifo na inapotokea yule aliyethirika kama ni kifo ama majeruhi anatakiwa kupitia Shirika la Bima ambalo ile gari imekingwa katika ajali aweze kufuatilia na mpaka aweze kulipwa mafao yake ya bima. Kwa hiyo, hili ni suala la kisheria na ninaomba Watanzania wote wafuatilie bima zao pale ambapo ajali zinatokea na pia niwaelekeze Jeshi la Polisi wamekuwa wakiwasumbua baadhi ya wananchi katika kuwapatia

document muhimu ikiwemo michoro ya ajali pamoja na *document* zingine ambazo Mashirika ya Bima yanazihitaji ili waweze kupata bima zao.

Mheshimiwa Naibu Spika, lakini pia bado Tanzania hapa Watanzania bado wanalalamika na hususani hawa bodaboda. Bodaboda hawa nilishatoa maelekezo kwa mujibu wa Ilani hii ya CCM, ibara ya nne kwamba Ilani hii ya CCM kwa makusudi kabisa CCM imeamua kupambana na umaskini, kwa makusudi kabisa CCM imeamua kutengeneza ajira na ikatamka hasa kwa vijana. Ni nia ya Serikali kuwalinda vijana hawa wanaopambana na umaskini na wanaotengeneza ajira. Nikaelekeza kuanzia siku ile ya bajeti hakuna bodaboda itakayokamatwa na askari wa usalama barabarani na kupelekwa kituoni kama bodaboda hiyo haipo kwenye makundi matatu yafuatayo narudia.

Mheshimiwa Naibu Spika, kundi la kwanza ni bodaboda ambayo imehusika kwenye uhalifu itapelekwa kituoni; bodaboda kundi la pili ni ile ambayo haina mwenyewe imekotwa, imetekelezwa itapatikana na kupelekwa kituoni; na kundi la tatu ni bodaboda ambayo yenyewe imehusika kwenye ajali ama ilikuwa imeibiwa imepatikana itakuwa kama kielelezo lakini makosa ya amebeba mshikaki, hana *element, side mirror* sijui imekuaje, wataendelea kupigwa adhabu zao na siku saba watatafuta faini bila bodaboda zao kupelekwa kituoni na nimesema tarehe 15 kama ambavyo imeandikwa kwenye Biblia kwamba siku ya kuja kwa mwana wa adamu mwana wa Mungu aliye hai hakuna ajuaye siku wala saa nitaanza kutembelea Vituo vya Polisi na ole wao nikute bodaboda hizi nilizokataza kwa nia njema ya CCM kwa watu wake zimewekwa kituoni, ahsante sana. (*Makofi*)

NAIBU SPIKA: Waheshimiwa Wabunge tunaendelea Mheshimiwa Zainab Athuman Katimba Mbunge wa Viti Maalum swali lake litaulizwa kwa niaba na Mheshimiwa Shally Raymond.

Na. 388

Kupambana na Matumizi ya Madawa ya Kulevya

MHE. SHALLY J. RAYMOND (K.n.y. MHE. ZAINAB A. KATIMBA) aliuliza:-

(a) Je, Serikali ipo tayari kuwaeleza Watanzania hususani vijana kuwa hatua gani zimechukuliwa na Serikali ya Awamu ya Tano katika kuwabaini, kuwachunguza na hatimaye kuwahukumu wale wote waliobainika kujihusisha na mtandao wa biashara za dawa za kulevya?

(b) Je, Serikali ina mkakati gani wa kuwasaidia vijana waliotumbukia kwenye dimbwi la matumizi ya dawa za kulevya?

NAIBU SPIKA: Mheshimiwa Naibu Waziri wa Mambo ya Ndani ya Nchi, majibu.

NAIBU WAZIRI WA MAMBO YA NDANI YA NCHI alijibu:-

Mheshimiwa Naibu Spika, kwa niaba ya Waziri wa Mambo ya Ndani ya Nchi napenda kujibu swali la Mheshimiwa Zainab Athuman Katimba, Mbunge wa Viti Maalum lenye sehemu (a) na (b) kama ifuatavyo:-

Mheshimiwa Naibu Spika, tokea Awamu ya Tano iingie madarakani imewabaini na kuwakamata watuhumiwa kama ambavyo inaorodheshwa hapa chini. Watumiaji wa dawa za kulevya za viwandani mwaka 2016 idadi ya makosa ni 679 na watuhumiwa waliokamatwa ni 1,269 ambao kati ya hao wanaume ni 1,127 na wanawake 142; mwaka 2017 idadi ya makosa ni 902 ambapo watuhumiwa 1,578 walikamatwa kati ya hao 1,485 ni wanaume na 93 ni wanawake; mwaka 2018 makosa yalikuwa ni 702 ambapo watuhumiwa 886 walikamatwa kati ya hao 796 ni wanaume na wanawake walikuwa 90 na mwezi Januari, 2019 hadi Machi, 2019 jumla ya makosa yalikuwa ni 133, watuhumiwa waliokamatwa ni 174 kati ya hao 162 ni wanaume na 12 ni wanawake.

Mheshimiwa Naibu Spika, madawa ya mashambani kwa maana ya mirungi na bangi; mwaka 2016 jumla ya makosa ya madawa ya mashambani ni 10,375 ambapo watuhumiwa walikuwa ni 26,031, kati ya hao wanaume 23,872 na watuhumiwa wanawake walikuwa 2,159; mwaka 2017 makosa ya madawa ya kulevya yalikuwa ni 8,956 na watuhumiwa walikuwa 12,529 wakati wanaume walikuwa 12,529 na wanawake walikuwa ni 1,112; mwaka 2018 makosa yalikuwa ni 7,539 watuhumiwa walikuwa 9,987 ambapo wanaume walikuwa ni 8,935 na wanawake walikuwa ni 1,052 na Januari, 2019 hadi Machi, 2019 makosa yalikuwa 1,842 ambapo wanaume walikuwa 2,340 na wanawake walikuwa 202.

Mheshimiwa Naibu Spika, baadhi watuhumiwa wamepelekwa mahakamani na wengine upelelezi wa kesi zao na mashauri yao unaendelea na uko kwenye hatua tofauti.

Mheshimiwa Naibu Spika, Jeshi la Polisi kupitia programu ya kuzuia uhalifu limeendelea kutoa huduma ya urekebishaji kwa waathirika wa dawa za kulevya kwa kutumia vikundi mbalimbali kama vile vya michezo nchini chini ya miradi ya kuzuia uhalifu kama vile familia yangu haina uhalifu na klabu ya usalama kwetu wetu kwanza.

NAIBU SPIKA: Mheshimiwa Shally Raymond, swali la nyongeza.

MHE. SHALLY J. RAYMOND: Mheshimiwa Naibu Spika, ahsante awali ya yote naishukuru Serikali kwa majibu mazuri na juhudi zote ambazo zimeshafanyika na zinaendelea kufanyika. Nina maswali mawili ya nyongeza.

Mheshimiwa Naibu Spika, Serikali ina taasisi zake ambazo zinashughulikia matatizo yao ikiwemo mireembe hapa Dodoma na Lushoto na kituo kilichopo Lushoto. Lakini taasisi hizo zina mapungufu katika rasilimali watu, je, Serikali imejipanga vipi sasa kuwezesha taasisi hizo ili wanapozidiwa

na wagonjwa hao waweze kupatiwa matibabu hayo kwa haraka?

Mheshimiwa Naibu Spika, swali la pili , madawa ya kulevya yana urahibu na pia yanaleta msongo wa mawazo ambayo yanapelekea vijana hawa au wote waliotumia kuwa katika hali ngumu sana ya kimaisha hata pale wanapotoka nje ya vituo ambavyo walikwenda kwa *rehab*.

Sasa Serikali ina mpango gani kuwezesha Chuo chetu cha Ustawi wa Jamii Tanzania ili waweze kupata wataalam ambao watakuwa wanapita au wanasambazwa katika mikoa yote kwenda kuwashughulikia vijana hawa ambao wameshapata shida hiyo? (*Makofi*)

NAIBU SPIKA: Mheshimiwa Naibu Waziri wa Mambo ya Ndani ya Nchi, majibu. Mheshimiwa Waziri wa Nchi, Ofisi ya Waziri Mkuu, majibu. (*Makofi*)

WAZIRI WA NCHI, OFISI YA WAZIRI MKUU, SERA, BUNGE, KAZI, VIJANA, AJIRA NA WENYE ULEMAVU: Mheshimiwa Naibu Spika, kwanza kabisa niungane na Watanzania wote lakini vilevile niungane na Waheshimiwa Wabunge wote na hasa Kamati ya UKIMWI na Mapambano dhidi ya Dawa za Kulevya kuwashukuru wadau wote ambao wameshirikiana na Serikali katika kuhakikisha vita dhidi ya dawa za kulevya nchini inafanikiwa kwa kiasi kikubwa, ninawashukuru sana. (*Makofi*)

Mheshimiwa Naibu Spika, lakini nichukue hatua nyingine kumpongeza sana Rais wetu Mheshimiwa Dkt. John Pombe Magufuli kwa nia yake ya dhati na dhamira ya dhati ya kuhakikisha kwamba nchi yetu inaondokana na tatizo la dawa za kulevya nchini. Mapambano haya ambayo yameongozwa na mamlaka yamesaidia kwa sasa kwa mujibu wa takwimu na tafiti tulizozifanya mapambano dhidi ya dawa za kulevya nchi tumeweza kufanikiwa kudhibiti uingiaji wa dawa za kulevya nchini kwa asilimia 95, baada ya kufikia hatua hiyo sasa tunakabiliana na hayo ambayo Mheshimiwa Mbunge ameyazungumza.

Mheshimiwa Naibu Spika, la kwanza tunakabiliana na suala zima la *harm reduction* kuhakikisha tunawarejesha katika hali nzuri waraibu wote ambao walikubwa na matatizo hayo. Yapi ambayo ni mpango wetu?

Mheshimiwa Naibu Spika, jambo la kwanza ambalo tumelifanya Ofisi ya Waziri Mkuu kupitia mamlaka ni kufungua kituo kikubwa cha tiba hapa Dodoma katika eneo la Itega ili warahibu wote ambao wataonekenwa wanahitaji matunzo ya ziada kupitia nchi nzima waweze kufanikiwa hapo, lakini kupitia madirisha ya hospitali zetu za rufaa katika maeneo mbalimbali kwenye mikoa, madirisha ambayo yanahudumia wagonjwa wa matatizo ya akili yatumika pia kutoa tiba ya *methadon* ili kuwahudumia warahibu wote ambao watapatikana kwenye mikoa mbalimbali. *(Makofi)*

Mheshimiwa Naibu Spika, lakini la tatu tumegundua warahibu wakitoka kwenye urahibu wanatakiwa wapatiwe shughuli mbalimbali za kufanya ili wasahau shughuli ile ya utumiaji wa dawa za kulevya, lakini waende katika shughuli ambazo zitawaongezea kipato. Ndani ya Ofisi ya Waziri Mkuu tunayo programu ya kukuza ujuzi, sasa tunataka kuwachukua na warahibu wote waliotengemaa tuwafundishe ujuzi, waweze kujiajiri, waondokane na matumizi ya dawa za kulevya, wawe raia wema na wachangie uchumi na maendeleo ya Taifa lao na maendeleo yao wao wenyewe. Kwa hiyo, nalishukuru sana Bunge na Watanzania wote kwa kazi nzuri ya kupambana na dawa za klulevya nchini. *(Makofi)*

NAIBU SPIKA: Waheshimiwa Wabunge kwa maelezo hayo nadhani kila mtu atakuwa swali lake limeshajibiwa kwenye hoja hii.

Tumalizie swali letu la mwisho, Mheshimiwa Margaret Simwanza Sitta, Mbunge wa Urambo, swali lake linaweza kuulizwa sasa.

Na. 389

Chuo cha Ualimu Urambo

MHE. MARGARET S. SITTA aliuliza:-

Katika Wilaya ya Urambo kulikuwa na Chuo cha Ualimu ambacho kilisaidia sana kuleta chachu ya maendeleo ya elimu na uchumi kwa wananchi wa Urambo.

(a) Je, ni sababu zipi zilizosababisha Chuo cha Ualimu Urambo kufungwa/kuhamishwa?

(b) Je, Serikali haioni iko haja ya kuangalia upya uwezekano wa kurudisha Chuo cha Ualimu Urambo?

NAIBU SPIKA: Mheshimiwa Naibu Waziri wa Elimu, Sayansi na Teknolojia, majibu.

NAIBU WAZIRI WA ELIMU, SAYANSI NA TEKNOLOJIA alijibu:-

Mheshimiwa Naibu Spika, kwa niaba ya Waziri wa Elimu, Sayansi na Teknolojia, napenda kujibu swali la Mheshimiwa Margaret Simwanza Sitta, Mbunge wa Urambo lenye vipengele (a) na (b) kama ifuatavyo:-

Mheshimiwa Naibu Spika, mwaka 1995 Serikali iliamua kubadilisha baadhi ya vyuo vya ualimu kuwa shule za sekondari, Urambo kikiwa kimojawapo. Uamuzi huo ulitokana na sababu zifuatazo; mahitaji makubwa ya shule za sekondari hasa katika ngazi ya kata pamoja na maamuzi ya Serikali kuhitimisha utoaji wa mafunzo ya ualimu kwa wahitimu wa darasa la saba Ualimu Daraja la Tatu B ili kuinua kiwango cha elimu na uwepo wa vyuo vingi vya ualimu ambavyo vinatosheleza mahitaji.

Mheshimiwa Naibu Spika, kutokana na sababu hizo Serikali ilikibadilisha Chuo cha Ualimu Urambo na kuanzisha Shule ya Sekondari Ukombozi ambayo ni shule ya kutwa.

Aidha, kwa kuifanya kuwa shule ya kutwa yaliyokuwa mabweni yaliharabatiwa na kubadilishwa kuwa madarasa sita na kujenga madarasa mengine sita na kuwezesha shule hiyo kudahili wanafunzi 888 ambapo idadi ya wasichana ni 426 na wavulana ni 462.

Mheshimiwa Naibu Spika, Serikali ina jumla ya vyuo vya ualimu 35 vya Serikali ambavyo hudahili wanachuo kutoka nchi nzima. Kuanzia mwaka 2016/2017 Serikali imefanyia upanuzi na ukarabati mkubwa vyuo 24 katika mwaka wa fedha 2018/2019 Serikali inaendelea kufanya ukarabati wa vyuo vingine kumi kwa lengo la kuendelea kuongeza nafasi za udahili ili kuendelea kutosheleza mahitaji ya walimu nchini.

NAIBU SPIKA: Mheshimiwa Margaret Sitta, swali la nyongeza.

MHE. MARGARET S. SITTA: Mheshimiwa Naibu Spika, ahsante sana kwa kunipa nafasi ya mimi kuuliza swali la nyongeza kama ifuatavyo:-

Mheshimiwa Naibu Spika, kwa kuwa sasa hivi tuna Sera ya Elimu Bure ambayo imeleta ongezeko kubwa sana la wanafunzi wanaojunga na shule na kwa kuwa bado hata *private sector* inaendelea kujenga vyuo vya ualimu.

Je, Serikali sasa haiwezi kuona kwamba, kuna umuhimu wa kuiweka Urambo kama eneo mojawapo ambalo Serikali itajenga kwa siku zijazo kutokana na mahitaji makubwa naamini ya walimu yanayohitajika sasa hivi kutokana na ongezeko la wanafunzi? Ahsante sana.

NAIBU SPIKA: Mheshimiwa Naibu Waziri wa Elimu, Sayansi na Teknolojia, majibu.

NAIBU WAZIRI WA ELIMU, SAYANSI NA TEKNOLOJIA: Mheshimiwa Naibu Spika, kama alivyosema mwenyewe kwa sasa Serikali haina lengo la kuongeza vyuo vingine vya ualimu kwa sababu tuna vyuo 35 na siku hizi fikra ya Serikali ni kujaribu

kuboresha zaidi na kupanua zilizopo kuliko kujenga utitiri wa vyuo na ninaomba nimhakikishie Mheshimiwa Mbunge kwamba kwa sasa kwa watu wa Tabora kuna vyuo viwili vya ualimu tayari, Chuo cha Walimu Ndala na kile cha Tabora, lakini kama mwenyewe anavyosema labda huko mbele kama itatokea haja ya kuhitajika kujengwa chuo kingine sio vibaya kufikiria ombi lake, lakini kwa sasa lengo ni kujaribu kuongeza ubora wa vyuo vilivyopo badala ya kukimbilia kujenga vyuo vingi ambavyo havina ubora.

NAIBU SPIKA: Waheshimiwa Wabunge tumefika mwisho wa kipindi chetu cha maswali. Nilete kwenu matangazo tuliyonayo siku ya leo na tangazo la kwanza linahusu wageni waliopo jukwaa letu la wageni, lakini pia jukwaa la Mheshimiwa Spika.

Wageni waliopo Jukwaa la Mheshimiwa Spika, ni wageni 108 wa Mheshimiwa Spika ambao ni walimu na wanafunzi wa Shule ya Msingi Kongwa na pia tunao wageni wengine watano. Wageni wa Shule ya Msingi Kongwa, sijui wamekaa upande gani na walimu wao? Karibuni sana wageni wa Mheshimiwa Spika kutoka Kongwa. *(Makofi)*

Waheshimiwa Wabunge tunao pia wageni watano wa Mheshimiwa Spika ambao ni wadau wa habari kutoka Jijini Dar es Salaam na hawa wanaongozwa na Ndugu Salome Kitomari ambaye ni Mwenyekiti *MISA Tanzania*, yupo pia Ndugu Joyce Shebe - Mwenyekiti wa *TAMWA*, karibu sana, yupo pia Ndugu Michael Gwimile ambaye ni Mjumbe wa Bodi ya *MISA Tanzania*, karibu sana, tunaye pia Ndugu Jesse Kwayu ambaye ni Mjumbe Jukwaa la Wahariri, karibu sana, tunaye pia Ndugu Sengiyumva Gasirigwa ambaye ni Mkurugeni wa *MISA Tanzania*, karibu sana na pia tunaye Ndugu Matogoro Jabhera ambaye ni Mhadhiri wa Chuo Kikuu cha Dodoma, karibuni sana. *(Makofi)*

Waheshimiwa Wabunge tunao pia wageni mbalimbali wa Waheshimiwa Wabunge na tunaanza na wageni wa Mheshimiwa Mwita Waitara ambaye ni Naibu Waziri, Ofisi ya Rais, TAMISEMI ambaye ni Mwenyekiti wa

Umoja wa Vijana wa CCM Wilaya ya Tarime, Ndugu Godfrey Francis Awili, karibu sana. *(Makofi)*

Tunao pia wageni watano wa Mheshimiwa Constantine Kanyasu ambaye ni Naibu Waziri wa Maliasili na Utalii ambao ni Wakurugenzi wa Kampuni ya Kutangaza Utalii Nje ya Nchi, *Vision 2025* kutoka Jijini Dar es Salaam wakiongozwa na Mkurugenzi Kiongozi Ndugu Omari Kibanda, sijui amekaa upande gani? Karibu sana. *(Makofi)*

Tunao pia wageni 71 wa Mheshimiwa Stanslaus Mabula ambao ni wapiga kura wake kutoka Mkoa wa Mwanza wakiongozwa na Ndugu Nehemia Wambura, karibuni sana. *(Makofi)*

Tunao pia wageni 110 wa Mheshimiwa Joram Hongoli ambao ni Wachungaji wawili, Walimu sita na Wanafunzi wa UKWATA kutoka Mkoa wa Njombe wakiongozwa na Mchungaji Mlunja, karibuni sana. *(Makofi)*

Tunaye pia mgeni wa Mheshimiwa Mwita Getere ambaye ni Mwenyekiti wa Umoja wa Vijana wa CCM Wilaya ya Bunda, Ndugu Gasper Petro Charles, karibu sana. *(Makofi)*

Tunaye pia mgeni wa Mheshimiwa Ignas Malocha ambaye ni mpiga kura wake kutoka Sumbawanga, Mkoa wa Rukwa, Ndugu Edward Zumba, karibu sana. *(Makofi)*

Waheshimiwa Wabunge, tunao pia wageni ambao wamekuja kwa ajili ya mafunzo, nao ni wakazi wawili wa Jiji la Dodoma waliokuja kujifunza, hawa ni Ndugu Julian Bruno na Ndugu Juma Maanya, karibuni sana Dodoma. *(Makofi)*

Waheshimiwa Wabunge hawa ndio wageni tulionao siku ya leo, lakini tunayo matangazo mengine; tangazo lingine linatoka kwa Katibu wa Bunge anawatangazia Waheshimiwa Wabunge wote kwamba zile sehemu za kuwekea nyaraka zenu yaani *pigeon holes* zimejaa; baadhi yenu nyaraka zenu bado ziko pale na zimekaa muda mrefu na hii si dalili njema Waheshimiwa Wabunge kwa sababu maana yake ni

kwamba nyaraka tunaletewa na hatusomi. Tukaziondoe zile nyaraka, ili tuwekewe nyingine za mambo yanayofuata. Kwa hiyo, mnakumbushwa Waheshimiwa Wabunge kupitia zile sehemu mnazowekewa taarifa zenu, yaani *pigeon holes* ili mtoe hizo taarifa zilizopo muweze kuwekewa taarifa nyingine.

Waheshimiwa Wabunge, lipo pia tangazo linalotoka Idara ya Utawala na Rasilimaliwatu Bungeni, mnatangaziwa Waheshimiwa Wabunge wote kuwa katika kuadhimisha Wiki ya Utumishi wa Umma kwa siku tano mfululizo yaani kuanzia leo tarehe 17 mpaka tarehe 21 Juni, 2019 Ofisi ya Bunge imeandaa utaratibu wa kupata mrejesho wa huduma inazotoa kwa wateja wake hususan Waheshimiwa Wabunge na wageni wanaotembelea Bunge. Ili kupata mrejesho huo ofisi imendaa banda la maonesho lililopo nyuma ya Ukumbi wa Msekwa pamoja na sanduku la maoni ambapo watakuwepo Maafisa wa Bunge watakaoendesha zoezi la mahojiano mafupi kwa Waheshimiwa Wabunge ambao ndio wateja wa ofisi hii wakubwa.

Hivyo, Waheshimiwa Wabunge wote mnaombwa kutembelea banda hilo na pia kutoa maoni yenu yatakayosaidia kuboresha utumishi wa hapa Bunge. Kwa hiyo, Waheshimiwa Wabunge mnakaribishwa sana kutoa maoni yenu ili huduma hapa Bunge ziweze kuboreshwa.

Waheshimiwa Wabunge, tangazo lingine linatoka kwa Waheshimiwa William Mganga Ngeleja, ambaye ni Mwenyekiti wa *Bunge Sports Club*; anawatangazia Waheshimiwa Wabunge wote matokeo ya michezo ya bonanza iliyochezwea siku ya Jumapili, tarehe 16 Juni, 2019 kati ya *Bunge Sports Club* na *CRDB Bank* kama ifuatavyo; kwanza mpira wa kikapu yaani *basket ball*, kwa upande wa wanaume; *Bunge Sports Club* ilipata magoli 53 na *CRDB* 51 na nyota wa mchezo huo alikuwa *Engineer* Ramo Makani. (*Makofi*)

Waheshimiwa Wabunge, Mpira wa pete yaani *netball*, *Bunge Queens* iliendelea kutoa dozi yake yenye uponyaji wa haraka kwa kuwafunga bila huruma watunza

fedha hawa wa *CRDB* magoli 35 kwa magoli mawili. Mfungaji aliyeongoza kwenye timu ya Bunge alikuwa ni Mheshimiwa Salma Kikwete na nyota wa mchezo huo alikuwa Mheshimiwa Bupe Mwakang'ata. (*Makofi/Kicheko*)

Waheshimiwa Wabunge, japokuwa huwa hakuna kamati inayoamua nani alikuwa nyota wa mchezo ama nani alifunga vizuri, lakini timu ya *netball* kwa ujumla wake ilifanya kazi nzuri sana. (*Makofi*)

Waheshimiwa Wabunge kuvuta kamba kwa upande wa wanaume na wanawake *Bunge Sports Club* waliibuka kidedea kwenye timu zote mbili. (*Makofi*)

Waheshimiwa Wabunge, mpira wa miguu kwa mara ya kwanza kwenye uwanja wa nyumbani *Bunge Sports Club* walipoteza mchezo huo baada ya kucheza dakika 90 na timu zote zikatoka suluhu na baadae timu ya *Bunge Sports Club* iliondolewa kwenye mchezo huu kwa kushindwa kwa *penalt* 3 kwa 1. Kwa hiyo, kwa mara ya kwanza *Ndugai Boys* walifungwa jana. Pigeni tu makofi. Kwa sababu, walipata nafasi ya pili, si mbaya sana. Hawakumuweka nyota nadhani ni kwa sababu walifungwa jana. (*Makofi*)

Waheshimiwa Wabunge tangazo letu lingine linahusu Mgeni Rasmi wa Bonanza hilo kwamba alikuwa ni Mheshimiwa Waziri Mkuu na Mwenyekiti wa *Bunge Sports Club* kwa niaba ya *club* nzima anatoa shukrani za pekee kwa Mheshimiwa Waziri Mkuu, lakini pia kwa Mheshimiwa Spika, kwa kuwepo na kwa kuhamasisha wananchi kuweza kujitokeza kwa wingi. (*Makofi*)

Waheshimiwa Wabunge nimeletewa karatasi nyingine kuhusu wageni, lakini taarifa nilizonazo Mheshimiwa Mtolea, hawa wageni wako hawajapata nafasi ya kuingia humu ndani, kwa hiyo, watakapopata nafasi watatangazwa.

MHE. AMINA S. MOLLEL: Mwongozo wako.

Mheshimiwa Naibu Spika, Mwongozo.

NAIBU SPIKA: Mheshimiwa Amina Mollel.

MWONGOZO WA SPIKA

MHE. AMINA S. MOLLEL: Mheshimiwa Naibu Spika, nakushukuru na ninaomba nisimame kwa Kanuni ya 47(1),(2) na kwa sababu ni taarifa ambazo pengine Serikali inahitaji kujiandaa, nitaomba nitumie Kanuni ya 49(1) na (2) ikikupendeza.

Mheshimiwa Naibu Spika, ninaomba nizungumzie tatizo lililopo katika Jiji la Dar es Salaam, hasa ugonjwa wa *dengue*. Ugonjwa huu umekuwa ni tishio hivi sasa katika Jiji la Dar es Salaam na taarifa zilizoko watu wamefariki wengi na ambao wengine kwa namna moja au nyingine hakuna taarifa sahihi.

Mheshimiwa Naibu Spika, Serikali imekuwa kimya kuhusiana na ugonjwa wa *dengue*. Na wanapokwenda hospitali kipimo ni shilingi 50,000 wanaambiwa kwa hiyo, watu wengi wanasita kupima kwa sababu ya hiyo shilingi 50,000. Kwa maana hiyo, ikikupendeza ninaomba kutumia Kanuni hiyo ya 49(1) na (2) ili basi angalao tuweze kupata taarifa au majibu kutoka kwa Serikali, nakushukuru.

NAIBU SPIKA: Waheshimiwa Wabunge, amesimama Mheshimiwa Amina Mollel akisema anatumia Kanuni ya 47 ambayo inahusu kusitisha shughuli zinazoendelea ili kuweza kujadili jambo la dharula; ametoa maelezo hapo kwamba pia anatumia Kanuni ya 49 ambayo inahusu Kauli za Mawaziri.

Waheshimiwa Wabunge, ugonjwa alioutaja Mheshimiwa Amina wa *dengue*, nadhani tangu ulipojitokeza Serikali imetoa taarifa mbalimbali katika vyombo mbalimbali. Sasa Mheshimiwa Amina Mollel kwa maelezo yake ni kana kwamba Serikali hajatoa maelezo kuhusu jambo hili, lakini jambo lingine alilolizungumza ni kuhusu bei ya hicho kipimo.

Sasa Waheshimiwa Wabunge utaratibu wa bei za vipimo hauwezi kujadiliwa humu ndani kwa sababu,

haijaletwa hoja mahususi kuhusu jambo hilo. Sasa tukisema tutaanza kujadili bei za vipimo wengine kwao bei kubwa ni *CT Scan*, wengine hata kipimo cha malaria ni bei kubwa. Kwa hivyo, hata hivyo hilo jambo pamoja na kwamba, linatusumbua kwa sasa, lakini si jambo la dharula kwa sababu lipo na Serikali imeshatoa taarifa kwenye vyombo mbalimbali.

Kwa maana hiyo, matumizi ya Kanuni ya 49 mimi naweza kusema kwamba kwa sababu hii inahusu Kauli za Mawaziri, Serikali ikiona kuna taarifa ya ziada ambayo haijaitoa bado mpaka sasa, yenyewe itaweza kuomba kibali ili iweze kutoa taarifa hiyo hapa Bungeni kwa kutumia hiyo Kanuni ya 49, lakini Kiti hakiwezi kutoa Mwongozo kwamba Serikali ilete kauli hiyo kwa sababu Serikali imeshatoa maelezo ya ugonjwa huu kwenye vyombo mbalimbali.

Waheshimiwa Wabunge, tutaendelea.

Katibu.

NDG. STEPHEN KAGAIGAI – KATIBU WA BUNGE:

MISWADA YA SHERIA YA SERIKALI

NDG. JOSHUA CHAMWELA – KATIBU MEZANI:

*Muswada wa Sheria ya Fedha wa mwaka 2019
(The Finance Bill, 2019)*

(Kusomwa Mara ya Kwanza)

NAIBU SPIKA: Waheshimiwa Wabunge, Muswada wa Sheria ya Fedha wa mwaka 2019 yaani *The Finance Bill, 2019* umeshasomwa mara ya kwanza na kwa taratibu zetu muswada huu utaelekea sasa kwenye Kamati yetu inayohusika na kwa utaratibu wetu muswada huu unaelekea Kamati ya Bajeti na kwa hivyo, utaendelea na utaratibu uliopo. Kwa hiyo, Kamati ya Bajeti itapelekewa Muswada huu, ili waendelee na taratibu nyingine na Wabunge mtashiriki mjadala hapo badae. Katibu.

ND. STEPHEN KAGAIGAI – KATIBU WA BUNGE:

HOJA ZA SERIKALI

Hali ya Uchumi wa Taifa kwa Mwaka 2018 na Mpango wa Maendeleo wa Taifa kwa Mwaka wa Fedha 2019/2020 na Mapendekezo ya Serikali kuhusu Makadirio ya Mapato na Matumizi kwa Mwaka wa Fedha 2019/2020

(Majadiliano Yanaendelea)

NAIBU SPIKA: Waheshimiwa Wabunge, tulishamsikia Mheshimiwa Mpango, sasa leo ni siku ya kusikia maoni ya Kamati ya Bunge. Kwa hivyo, kwa sasa nimuite Mwenyekiti wa Kamati ya Bajeti kwa ajili ya kusoma taarifa yake. Mheshimiwa George Simbachawene. *(Makofi)*

MHE. GEORGE B. SIMBACHAWENE – MWENYEKITI WA KAMATI YA KUDUMU YA BUNGE YA BAJETI: Mheshimiwa Naibu Spika, kwa sababu ya muda, nianze kwa kuomba Taarifa ya Kamati kama ilivyo kwenye kitabu yote iingie kwenye Kumbukumbu Rasmi za Bunge.

Mheshimiwa Naibu Spika, kwa mujibu wa Kanuni 105(8) ya Kanuni za Kudumu za Bunge Toleo la Januari, 2016 naomba kuwasilisha Taarifa ya Kamati ya Bunge ya Bajeti kuhusu Hali ya Uchumi wa Taifa kwa mwaka 2018, Mpango wa Maendeleo wa Taifa kwa mwaka wa fedha 2019/2020, Tathmini ya Utekelezaji wa Bajeti ya Serikali kwa mwaka 2018/2019 pamoja na Mapendekezo ya Makadirio ya Mapato na Matumizi ya Serikali kwa mwaka wa fedha 2019/2020.

Mheshimiwa Naibu Spika, Kamati imeendelea kutekeleza ipasavyo majukumu yake kikanuni na kisheria kama yalivyoainishwa kwenye Kanuni za Kudumu za Bunge Toleo la 2016, pamoja na Sheria ya Bajeti ya mwaka 2015. Aidha, Kamati imeendelea kushauri na kuisimamia Serikali katika kutekeleza bajeti yake kwa ufanisi na kwa nia ya kujenga na kuimarisha uchumi wa Taifa letu. Napenda kulitaarifu Bunge lako tukufu kuwa Serikali imekuwa ikitoa

ushirikiano wake wa kutosha kwa kamati katika kipindi chote na hivyo kuwa na uhusiano mzuri wa kikazi baina ya Kamati na Wizara ya Fedha na Mipango. Kamati inapenda kumpongeza Mheshimiwa Dkt. Philip Isdor Mpango - Waziri wa Fedha na Mipango, Mheshimiwa Dkt. Ashatu Kachwamba Kijaji - Naibu Waziri, Profesa Frolence Luoga - Gavana wa Benki Kuu, Ndugu Doto James - Katibu Mkuu na Naibu Makatibu Wakuu kwa ushirikiano, upendo uwazi na mshikamano waliouonyesha kwa kamati kila mara walipofika mbele ya Kamati. *(Makofi)*

Mheshimiwa Naibu Spika, aidha kwa namna ya pekee Kamati inapenda kumpongeza Mheshimiwa Rais, Dkt. John Pombe Joseph Magufuli kwa jitihada kubwa anazoonesha katika kujenga uchumi imara wa Taifa letu. Kamati inaunga mkono utaratibu wake wa kukutana na wafanyabisahara ili kusikiliza kero na maoni yao ili kujenga uchumi shirikishi na unaohusisha sekta binafsi kwa maslahi mapana ya Taifa. *(Makofi)*

Mheshimiwa Naibu Spika, taarifa hii inatoa taswira ya mwelekeo wa nchi kwa kuangalia viashiria mbalimbali vya uchumi, miradi ya kimkakati inayotekelezwa na Serikali, mwenendo wa mapato na matumizi. Pia imeainisha maeneo mbalimbali ambayo yanahitaji kufanyiwa kazi zaidi kwa ajili ya faida ya nchi yetu. Kamati pia iliangalia sera za fedha na kodi ambazo zimeweka mfumo bora wa kisheria unaosimamia mchakato mzima wa Bajeti ya Serikali kuanzia uandaaji, uidhinishaji, utekelezaji, ufuatiliaji, tathmini na utoaji taarifa kuhusu masuala ya Bajeti ya Serikali.

Mheshimiwa Naibu Spika, taarifa hii imegawanyika katika sehemu 12 kama zinavyoonekana katika taarifa ya Kamati.

Mheshimiwa Naibu Spika, tathmini na mwenendo wa viashiria vya uchumi kwa mwaka 2018; Kamati katika nyakati tofauti imekutana na Wizara ya Fedha na Mipango na kufanya majadiliano kuhusu viashiria mbalimbali vya uchumi jumla pamoja na mwenendo wa uchumi wa dunia pamoja

na uchumi wa Afrika Mashariki. Maeneo ambayo kamati imeyapitia na kufanya uchambuzi maeneo yafuatayo; ukuaji wa Pato la Taifa, mfumuko wa bei, mwenendo wa sekta ya benki, Deni la Taifa, urari wa biashara pamoja na mwenendo wa thamani ya shilingi.

Mheshimiwa Naibu Spika, mwenendo wa uchumi wa dunia; Tanzania ni moja ya nchi ambazo zinaweza kunufaika ama kuathirika kwa mwenendo wa uchumi wa dunia. Hivyo kamati ilipitia taarifa ya mwezi Aprili ya *World Economic Outlook 2019* inayoandaliwa na Shirika la Fedha la Kimataifa (IMF) na kuangalia maeneo mbalimbali ambayo yana fursa na athari zinazoweza kujitokeza kwa Tanzania. Taarifa hiyo imebainisha kwamba uchumi wa dunia ulikua kwa wastani wa asilimia 3.6 katika mwaka 2018/2019 na unatarajiwa kukua kwa asilimia 3.9 katika mwaka wa fedha 2019/2020.

Mheshimiwa Naibu Spika, masuala mengine ya muhimu yaliyobainishwa katika taarifa hiyo ni kuendelea kwa ugumu katika upatikanaji wa fedha kwenye masoko ya kimataifa baada ya nchi zilizoendelea kuongeza usimamizi katika sekta hiyo. Aidha, nchi zinazotarajiwa kuchangia kwa kiasi kikubwa pato la dunia ni India na China. Vilevie taarifa hiyo imetoa angalizo kuhusu uhasama ya kibiashara baina ya china na Marekani pamoja na Uingereza kujiondoa katika Umoja wa Ulaya. Aidha, taarifa hiyo imebainisha kwamba bidhaa za mitambo na mashine katika soko la dunia zimeshuka bei.

Mheshimiwa Naibu Spika, taarifa hiyo imeisaidia Kamati kuishauri Serikali masuala yafuatayo; moja ni kupunguza matarajio ya mikopo na misaada kutoka nje kutokana na hali ya fedha ya soko la dunia; pili kuendelea kutafuta masoko ya mazao katika nchi za China na India kwa kuwa zinaonekana zinaendelea kukua kwa kasi; tatu kuangalia uwezekano kuweka sera za kikodi mahususi ili kuvutia bidhaa za mitambo na mashine ambazo zimeshuka bei katika nchi zilizoendelea na mwisho ni kulinda bidhaa za chuma za ndani kwa sababu kwenye soko la dunia kuna bidhaa za chuma nyingi kuliko mahitaji.

Mheshimiwa Naibu Spika, mwenendo wa uchumi wa afrika mashariki; ukuaji wa uchumi wa nchi za Jumuiya ya Afrika Mashariki unaonesha kuwa uchumi wa Rwanda ulikua kwa asilimia 8.6 mwaka 2018 ikilinganishwa na asilimia 6.1 mwaka 2017; uchumi wa Uganda ulikua kwa asilimia 6.1 mwaka 2018 ikilinganishwa na asilimia 5.6 mwaka 2017; uchumi wa Kenya ulikua kwa asilimia 6.3 ikilinganishwa na asilimia 4.9 mwaka 2017. Kutokana na ukuaji huu wa uchumi katika nchi za Afrika Mashariki inaipa Tanzania fursa kubwa za kibiashara ikizingatiwa kwamba Tanzania kijiografia imepakana na nchi nne za Afrika Mashariki hivyo ukuaji huo wa uchumi wa Afrika Mashariki unaipa nafasi kubwa Tanzania kunufaika na soko la nchi hizo.

Mheshimiwa Naibu Spika, ukuaji wa Pato la Taifa; katika kipindi cha mwaka 2018 ulikuwa kwa asilimia 7.0. Hata hivyo, katika kipindi hicho tumekuwa na mabadiliko ya sekta zinazokuwa kwa kasi kila mwaka mfano mwaka 2016/2017 sekta iliyokua kwa kasi ni habari na mawasiliano ambayo ilikua kwa asilimia 13 na mwaka 2017/2018 sekta ya uchimbaji madini na mawe ndio iliyoongoza kwa ukuaji wa asilimia 17.5, mwaka 2018/2019 sekta ya sanaa na burudani ndiyo imeongoza kwa ukuaji wa asilimia 13.7 na sekta ya kilimo ambayo inaajiri wananchi walio wengi ukuaji wake umekuwa kwa wastani wa asilimia 3.5 katika kipindi cha miaka minne mfululizo. Hata hivyo ieleweke wazi kuwa sekta ya kilimo ndiyo yenye mchango mkubwa kuliko sekta nyingine zote katika Pato la Taifa. Katika kipindi cha miaka minne mfululizo sekta ya kilimo imechangia Pato la Taifa kwa wastani wa asilimia 27.7.

Mheshimiwa Naibu Spika, kwa takwimu hizi ni wazi kwamba endapo Serikali ingewekeza zaidi katika sekta ya kilimo kwa kuongeza upatikanaji wa pembejeo na mbegu bora, kilimo cha umwagiliaji, uzalishaji wa mifugo bora, uvuvi wa bahari kuu, maziwa na mito, ufugaji wa samaki pamoja na upatikanaji wa masoko ya uhakika ya mazao ya kilimo sekta hii ingeweza kukua kwa walau asilimia 10 na hivyo kuchangia kwenye Pato la Taifa kati ya asilimia 40 hadi 50 na hivyo kupunguza umaskini kwa kiasi kikubwa. Ieleweke wazi

kwamba sekta ya kilimo inaajiri zaidi ya asilimia 65 ya Watanzania wote hasa waishio vijijini.

Mheshimiwa Naibu Spika, urari wa biashara; katika kipindi cha miaka miwili 2017/2018 hadi mwaka 2018/2019 nakisi ya urari wa biashara imeongezeka kutoka dola za Marekani milioni 1,427.3 hadi kufikia dola za Marekani milioni 2,005.9 sawa na ongezeko la asilimia 40.5. Kwa kiasi kikubwa ongezeko hili limetokana na uagizaji wa vifaa vya ujenzi wa miundombinu ya reli, viwanja vya ndege, bandari na barabara. Mauzo yetu nje ya nchi yamekuwa kwa asilimia 0.7 na yamechangiwa na ongezeko la mauzo ya dhahabu nje ya nchi. Hata hivyo, mauzo ya kilimo ya biashara (*traditional crops*) yameshuka na hivyo kuongeza nakisi ya urari wa biashara.

Mheshimiwa Naibu Spika, Kamati inaishauri Serikali kuhakikisha wanatafuta masoko ya uhakika ya mazao yetu ya biashara pamoja na kuondoa vikwazo vinavyopunguza mauzo ya bidhaa na huduma mbalimbali nje ya nchi ili kupunguza nakisi hiyo. Jitihada hizi ziende sambamba na utekelezaji wa miradi mikubwa ambayo itawezesha baadhi ya bidhaa tunazoagizwa nje ya nchi kutengenezwa hapa nchini, mfano ni mradi wa makaa ya mawe na chuma wa Liganga na Mchuchuma ambao endapo utatatekelezwa utapunguza uagizaji wa bidhaa za chuma na *aluminium* kutoka nje ya nchi. Vilevile Kamati inaishauri Serikali kuendelea kuvutia mitaji kutoka nje kwa kufanya hivyo kutaleta mizania iliyo sawa kwenye urari wa biashara.

Mheshimiwa Naibu Spika, Deni la Taifa; ieleweke wazi kwamba ili Taifa lipate maendeleo ya haraka ni lazima likope katika vyanzo vya ndani na nje kwa sababu mapato ya ndani hayakidhi mahitaji ya kugharamia miradi mikubwa ya maendeleo. Katika kipindi cha mwaka mmoja Deni la Serikali limeongezeka kutoka shilingi bilioni 49,866.17 mwaka 2018/2019 hadi kufikia shilingi bilioni 51,036.42 mwaka 2019/2020 sawa na ongezeko la asilimia 2.2. Ongezeko hili kwa kiasi kikubwa linatokana na ugharamiaji wa miradi mikubwa ya kimkakati na yenye manufaa makubwa kwa Taifa, mathalani

ujenzi wa reli ya kati kwa kiwango cha *standard gauge*, mradi wa kufua umeme Mto Rufiji, ujenzi wa barabara na madaraja ya juu na kadhalika. Aidha, kwa vipimo vyote vya kimataifa Deni la Serikali ni himilivu. Hivyo Kamati inaendelea kuishauri Serikali kukopa katika vyanzo nafuu vya ndani na nje ili kutekeleza miradi ya maendeleo yenye manufaa mapana kwa uchumi na kupunguza mzigo wa deni kwa vizazi vya sasa na vijavyo.

Mheshimiwa Naibu Spika, mfumuko wa bei; mfumuko wa bei nchini umeendelea kuwa chini ya wigo wa nchi za Afrika Mashariki wa asilimia tano na mwaka 2018 mfumuko wa bei umekua kwa asilimia 3.2 kiwango hicho cha chini cha mfumuko wa bei kimechangiwa kwa kiasi kikubwa na upatikanaji wa chakula cha uhakika ambacho katika kapu la bidhaa zinazotumika kupima mfumuko wa bei, bidhaa za chakula zinachukua asilimia 38.5 na zisizo za chakula zinachukua asilimia 67.1. Hivyo ni wazi kwamba wakulima wa Tanzania ndiyo kwa kiasi kikubwa wameweza kushusha kiwango cha mfumuko wa bei, heko wakulima wa Tanzania. *(Makofi)*

Mheshimiwa Naibu Spika, mwenendo wa sekta binafsi; tangu mwaka 2016/2017 Serikali imekua ikichukua hatua mbalimbali zenye lengo la kuongeza ukwasi katika mablenki yaani kwa kutumia nyenzo mbalimbali. Hatua hiyo imehusisha kushusha viwango vya Benki Kuu kukopesha mablenki kutoka asilimia 12 hadi asilimia tisa. Hatua hii pamoja na hatua nyingine zilichangia kupunguza riba baina ya mablenki kutoka asilimia 4.08 hadi asilimia 2.95. Hatua hizi pia zimechangia mablenki kuwa na ukwasi wa zaidi ya viwango vinavyotakiwa na Benki Kuu ambapo uwiano wa mtaji wa benki kwa rasilimali ulikuwa asilimia 17.83 juu ya kiwango kinachohitajika cha asilimia 10.

Mheshimiwa Naibu Spika, pamoja na hatua hii njema ya Serikali inaonesha kwamba mablenki hayakuwa tayari kupunguza kiwango cha riba ya mikopo kwa sekta binafsi. Mfano viwango vya riba kwa mikopo binafsi imeshuka kutoka asilimia 17.59 hadi asilimia 17.23 tu sawa na kushuka kwa

asilimia 0.36 tu. Hivyo bado kuna haja ya Serikali kuyalazimisha mabenki kushusha riba hizo ili viendane na hatua zilizochukuliwa na Serikali. Suala hili liende sambamba na kuangalia viwango vya ubadilishaji wa fedha kati ya mabenki na maduka ya kubadilishia fedha kwani imedhihirika kwamba viwango vya kubadilisha fedha vya mabenki ni vikubwa kuliko maduka ya kubadilisha fedha.

Mheshimiwa Naibu Spika, mwenendo wa thamani ya shilingi; pamoja na kwamba mwenendo wa thamani ya shilingi umeimarika dhidi ya sarafu nyingine, thamani ya shilingi dhidi ya dola ya Marekani imeshuka kidogo lakini bado ni imara dhidi ya sarafu hiyo. Mfano dola ya Marekani mwezi Mei, 2018 ilibadilishwa kwa wastani wa shilingi 2,254 ukilinganisha na Shilingi 2,277 katika kipindi kama hicho mwaka 2019. Kwa kuwa sarafu hii ndiyo tunayoitumia zaidi katika biashara ni muhimu kwa Serikali kuhakikisha kunakuwa na juhudi za makusudi za kuongeza mauzo nje ya nchi kwani ndio njia pekee na ya uhakika ya kupandisha thamani ya shilingi.

Mheshimiwa Naibu Spika, utekelezaji wa Mpango wa Maendeleo wa Taifa kwa mwaka 2018/2019 na mapendekezo ya Mpango wa Maendeleo wa Taifa wa mwaka 2019/2020; Kamati ilipokea na kuchambua Mapendekezo ya Mpango wa Maendeleo wa Taifa wa mwaka 2019/2020. Aidha, ilipata fursa ya kupitia na kuchambua utekelezaji wa Mpango wa Maendeleo wa Taifa wa mwaka 2018/2019.

Katika uchambuzi huo, Kamati iliona kuwa Mpango wa Maendeleo wa Taifa wa mwaka 2018/2019 uliendelea kuwa na dhima ya kujenga uchumi wa viwanda ili kuchochea mageuzi ya uchumi na maendeleo ya watu na ililenga kutekeleza vipaumbele vinne ambavyo ni kujenga viwanda vya kukuza uchumi na ujenzi wa misingi ya uchumi wa viwanda, kufungamanisha maendeleo ya viwanda na maendeleo ya watu, kuweka mazingira wezeshi kwa uendeshaji na uwekezaji na mwisho kuimarisha usimamizi na utekelezaji wa mpango.

Mheshimiwa Naibu Spika, Kamati ilibaini kuwa kwa ujumla utekelezaji wa Mpango wa Maendeleo wa Taifa wa mwaka 2018/2019 ulikuwa wa kuridhisha. Changamoto iliyojitokeza ni kutopokea kiasi cha fedha za kutosha kwenye baadhi ya miradi ya maendeleo kama zilivyokasimiwa na kuidhinishwa na Bunge.

Aidha, mwenendo wa utolewaji wa fedha za maendeleo kutoka kwa washirika wa maendeleo nao ulikuwa si wa kuridhisha. Rejea Jedwali Namba 4 katika kitabu chetu cha hotuba.

Mheshimiwa Naibu Spika, pamoja na changamoto ya utolewaji wa fedha uliojitokeza, Kamati inapenda kuipongeza Serikali kwa hatua inayoridhisha ya utekelezaji wa miradi mikubwa hasa ile ya kielelezo iliyoinishwa katika Mpango wa Maendeleo wa Taifa wa mwaka 2018/2019. Hata hivyo, Kamati ingependa kutoa maoni na ushauri kama unayoonekana katika miradi husika.

Mheshimiwa Spika, mradi wa kwanza ni reli ya kati inayojengwa kwa *standard gauge*; Shirika la Reli Tanzania (TRC) lilipokutana na Kamati lilitoa taarifa kuwa kati ya mizigo yote inayopitia Bandari ya Dar es salaam asilimia arobaini inaenda nje ya nchi (*on transit*) asilimia tano tu ndiyo husafirishwa kwa reli na asilimia 35 husafirishwa kwa njia ya barabara. Sababu kubwa iliyoelezwa na TRC ni ufanisi hafifu unaotokana na ubovu wa miundombinu ya reli pamoja na upungufu wa vifaa na hasa mabehewa.

Mheshimiwa Naibu Spika, Kamati inaipongeza Serikali kwa kuamua kutatua changamoto hii kwa kuanza kujenga reli mpya ya kisasa kwa kiwango cha *standard gauge*. Serikali imefikia hatua ya kuridhisha katika ujenzi wa reli hiyo kwa kipande cha kutoka Dar es salaam hadi Morogoro na kwa kuanza shughuli za awali za ujenzi wa kipande cha Morogoro hadi Makutupora. Aidha, Kamati iliitaarifiwa kwamba Serikali ipo katika mchakato wa kutafuta fedha kwa ajili ya ujenzi wa kipande cha kuanzia Makutupora – Isaka - Mwanza na matawi ya kwenda Kigoma na Mpanda.

Mheshimiwa Naibu Spika, ili reli ya kisasa ya *standard gauge* ilete manufaa yaliyokusudiwa, ni lazima ijengwe kwa ukamilifu wake pamoja na matawi yake yote. Aidha, ujenzi wa reli hiyo ni lazima uende sambamba na uimarishaji wa bandari zetu pamoja na kuweka mazingira wezeshi ya uwekezaji katika maeneo ambayo reli hiyo itapita ili iweze kupata mizigo ya kutosha. Mchoro hapo chini katika kitabu unaonesha mtandao wa reli ya kati pamoja na matawi yake yote.

Mheshimiwa Naibu Spika, nizungumzie kidogo kuhusu reli ya *TAZARA*; japokuwa reli ya *TAZARA* si mojawapo ya miradi ya kielelezo, reli hii bado ina faida kubwa kwa kukuza uchumi wa nchi kupitia sekta ya usafirishaji. Kamati inaishauri Serikali kuendelea kuifanyia maboresho reli hii ili kusaidia usafirishaji wa mizigo kwenda Mikoa ya Nyanda za Juu Kusini na nchi za Zambia, Malawi, *DR Congo* na Msumbiji. Hatua hii itasaidia kulinda barabara zetu ambazo zinaharibiwa na uzito mkubwa wa mizigo inayobebwa kwa magari.

Mheshimiwa Naibu Spika, kwa kuwa reli hii inamilikiwa na nchi mbili, ni vyema Serikali ikapitia sheria na mikataba iliyoanzisha shirika hili ili kama kuna changamoto zozote ziweze kushughulikiwa. Maboresho hayo ya sheria na mikataba yatakapofanyika yazingatie maeneo mawili; kwanza, Tanzania kuweza kutumia miundombinu ya *TAZARA* kwa shughuli zake binafsi, lakini pili, kufikiria kuunganisha reli ya *TAZARA* na reli ya *standard gauge*. (*Makofi*)

Mheshimiwa Naibu Spika, Shirika la Ndege la Taifa (*ATCL*); Kamati inaona hatua ya kufufua Shirika la Ndege la Taifa ni ya kuungwa mkono kwa sababu italeta chachu ya maendeleo katika sekta ya utalii na usafirishaji lakini pia inatuletea heshima kubwa kama Taifa kwa kuwa na shirika bora na lenye ndege za kisasa na linalojiendesha kibiashara. leleweke wazi kuwa faida zinazotokana na mashirika ya ndege siyo za moja kwa moja na ndiyo maana mashirika mengi ya ndege duniani yanatengeneza hasara lakini bado yanaendelea kufanya shughuli ya usafiri wa anga.

Mheshimiwa Naibu Spika, vilevile Kamati inaishauri Serikali kuhakikisha inatangaza fursa kwa watumiaji wote wa ndege za ATCL kupata viza pindi wanapowasili nchini (*visa on arrival*). Hatua hii itasaidia wasafiri wengi wanaokuja nchini kutumia ndege za shirika letu.

Mheshimiwa Naibu Spika, nizungumzie mradi wa kufua umeme wa Bonde la Mto Rufiji (*Stiegler's Gorge*); Serikali imekuwa na msimamo thabiti wa utekelezaji wa ujenzi wa mradi wa uzalishaji wa megawati 2,115 za umeme katika Bonde la Mto Rufiji pamoja na kuwepo kwa ukinzani katika utekelezaji wa mradi huu. Kukamilika kwa mradi huu kutaleta mapinduzi makubwa si tu katika sekta ya nishati lakini pia katika sekta za kilimo, viwanda na huduma.

Aidha, kukamilika kwa mradi huu kutasaidia kupunguza gharama za umeme na hivyo kupunguza gharama za uzalishaji viwandani na utoaji huduma. Kamati inaunga mkono msimamo huu wa Serikali. (*Makofi*)

Mheshimiwa Naibu Spika, kanda maalum za kiuchumi; uanzishwaji wa kanda maalum za kiuchumi ni moja ya njia muhimu sana za kuwezesha nchi ambazo hazina maendeleo makubwa ya viwanda kupata manufaa katika uwekezaji wa uchumi wa viwanda. Kamati inaishauri Serikali kuendeleza maeneo haya kama yalivyoainishwa katika Mpango wa Maendeleo wa Miaka Mitano kwa kuzingatia kanda za maeneo yaliyoidhinishwa.

Mheshimiwa Naibu Spika, nizungumzie uchumi na ujenzi wa msingi wa uchumi wa viwanda; zaidi ya asilimia 65 ya Watanzania wanatajwa kujihusisha na kilimo, wengi wao wanajihusisha na kilimo cha kujikimu (*subsistence farming*) kwa kutumia jembe la mkono na kutumia mbegu duni na kutegemea mvua. Vilevile ni kiwango kidogo cha mazao ambacho kinaongezewa thamani na hivyo kupelekea mnyororo wa thamani wa mazao ya kilimo kutokuwa na tija. Jambo hili si tu limepelekea wakulima wetu kushindwa kuuza mazao yao kwa bei nzuri, lakini pia limesababisha kuwepo kwa upotevu mkubwa wa mazao (*post-harvest losses*).

Mheshimiwa Naibu Spika, kiwango cha uzalishaji wa mazao ambayo hapo awali yaliingizia taifa fedha nyingi za kigeni umeendelea kushuka, na hata yale ambayo uzalishaji umeongezeka kiwango cha kuongezeka ni kidogo kulinganisha na fursa iliyopo nchini. Jedwali namba tano linaonesha uhalisia huo.

Mheshimiwa Naibu Spika, ni vyema Serikali ikafanya tathmini ya kutambua na kutofautisha changamoto na mahitaji ya wakulima wadogo, wa kati na wakubwa ili hata namna ya kuyashughulikia iwe tofauti kulingana na kundi husika. Ukichanganya changamoto za makundi haya na kutafuta suluhisho moja, ni wazi kwamba huwezi kutatua changamoto hizi kwa sababu zinatofautiana na namna ya kuzitatua ni lazima iwe tofauti.

Mheshimiwa Naibu Spika, katika kutatua changamoto mbalimbali za Sekta ya Kilimo, kikiwemo kilimo cha umwagiliaji, Serikali imeanza kuchukua hatua ili kutatua changamoto hizo. Kwanza, imehamisha Tume ya Umwagiliaji kutoka Wizara ya Maji na Kwenda Wizara ya Kilimo.

Aidha, Wizara ya Maji ilikabidhiwa Mpango Kabambe wa Umwagiliaji unaoainisha maeneo ya kilimo na maji yalipo. Mpango huo ulilenga kuongeza eneo la kilimo cha umwagiliaji kutoka hekta 475,052 zilizopo hadi hekta 1,000,000 ifikapo mwaka 2035. Kamati inaishauri Serikali kutekeleza haraka mpango huu kwani mafanikio yake yanaweza kuleta mapinduzi makubwa katika sekta ya kilimo.

Mheshimiwa Naibu Spika, kwa sababu ya muda, mengine tunayaruka.

Mheshimiwa Naibu Spika, ni jambo la kushangaza pale unapokwenda nchi za nje kukuta mazao ya kilimo, hasa mbogamboga na matunda kama vile vitunguu swaumu, maparachichi na kadhalika ambayo yamezalishwa hapa nchini lakini utaona yameoneshwa kuwa yametokea nchi za jirani.

Mheshimiwa Naibu Spika, nilijua ni saa moja kwa sababu ya urefu wa hotuba na kwa sababu hiyo inabidi niyaruke yote. Kwa sababu nilijua ni saa moja na nilijiandaa kwa saa moja.

Mheshimiwa Naibu Spika, utekelezaji wa hatua mbalimbali za kikodi kwa mwaka wa fedha 2018/2019; katika mwaka wa fedha 2018/2019 Bunge lilifanya marekebisho katika sheria mbalimbali 17, sheria hizo zilikuwa na lengo la kuongeza mapato ya Serikali, kupanua wigo wa mapato, kuimarisha usimamizi wa mapato na matumizi pamoja na kuchochea ukuaji wa viwanda nchini. Katika uchambuzi wa utekelezaji wa sheria hizi, Kamati imebaini masuala yafuatayo:-

Mheshimiwa Naibu Spika, moja, mabadiliko yaliyofanywa katika Sheria za Kodi na Mapato kwa lengo la kuvutia viwanda vya madawa na ngozi yameonesha mafanikio kwa upande wa viwanda na madawa tu na hakuna mafanikio hayo katika sekta ya ngozi. Lakini pia msamaha wa Kodi ya Ongezeko la Thamani uliotolewa kwenye taulo za kike haukusaidia kupunguza bei ya bidhaa hiyo kwa watumiaji. Lakini pia kumekuwa na ongezeko la mapato yatokanayo na michezo ya kubahatisha. Pia uagizwaji wa mafuta ghafi ya kula kutoka nje umeshuka na hivyo kuchochea uzalishaji wa ndani.

Mheshimiwa Naibu Spika, ongezeko la mapato yanayotokana na mfumo wa stempu za kielektroniki kwa bidhaa zinazotozwa ushuru wa bidhaa, hata hivyo kuna changamoto za mfumo huu ambazo Serikali inaendelea kuzishughulikia, lakini pia kutotekelezwa kwa wakati kwa mabadiliko ya sheria yanayopitishwa na Bunge na kuridhiwa na Rais.

Mheshimiwa Naibu Spika, pamoja na hayo naomba nizungumzie hoja mahususi zilizowasilishwa mbele ya Kamati; Kamati inasisitiza kuwa Serikali ihakikishe inatafuta fedha kulipa madeni ya washitiri wa MSD shilingi bilioni 109 na madeni ya vituo vya kutoa huduma shilingi bilioni 27.7. Aidha,

madeni yaliyohakikiwa kiasi cha shilingi bilioni 147 yaanze kulipwa kwa sababu tayari yamehakikiwa.

Mheshimiwa Naibu Spika, hoja nyingine iliyokuja ni mkakati wa ujenzi wa Balozi zetu za nje; Kamati inashauri Serikali kuhakikisha kwamba inakuja na mbinu inayoweza kusaidia kujenga Balozi zetu kwa sababu kinachotokea katika Balozi zetu na hali zilizvyo kwa maeneo, na hasa Ubalozi wa Oman, bado kinatia aibu, ni vizuri Serikali ikaona cha kufanya, hata kuja na mpango mwingine wa namna ya ujenzi wa Balozi hizi.

Mheshimiwa Naibu Spika, eneo lingine ni utolewaji wa fedha za kukamilisha maboma yaliyojengwa na wananchi; pamoja na kwamba Serikali imetoa fedha kiasi cha bilioni 151.184 ambazo zilitengwa lakini bado Kamati inaona yapo maboma mengi kwa sababu Serikali ilipotoa fedha hizo ilielekeza kupeleka kwenye maboma mapya yaliyojengwa hivi karibuni na si yale yaliyokuwa yameanzishwa kwa nguvu za wananchi.

Mheshimiwa Naibu Spika, ulipaji wa madeni ya walimu; jumla ya madai ya walimu ni shilingi bilioni 61, Kamati inapendekeza kwamba madeni haya yawe yanalipwa kadri yanavyohakikiwa. (*Makofi*)

Mheshimiwa Naibu Spika, changamoto nyingine ni ya biashara ya ngozi; Kamati inaipongeza hatua ya Serikali kusamehe Ushuru wa Forodha kwenye malighafi, vipuri na mashine vinavyotumika katika kutengeneza bidhaa za ngozi. Lakini hata hivyo, Kamati bado inasisitiza kwamba sekta ya ngozi ipate punguzo la Ushuru wa Mauzo (*Export Levy*) ya ngozi ghafi kutoka asilimia 80 hadi 40.

Mheshimiwa Naibu Spika, changamoto nyingine ni ya Kodi ya Ongezeko la Thamani ambapo Kamati inaendelea kuisisitiza Serikali kuona umuhimu wa kutoa msamaha maalum (*special relief*) au kutoza kwa viwango vya asilimia sifuri kwa baadhi ya bidhaa zinazozalishwa na kutumiwa nchini pamoja na kutoa msamaha kwa malighafi za viwandani ili

kuziwezesha bidhaa zetu kuwa na ushindani katika soko la ndani na nje.

Mheshimiwa Naibu Spika, sura ya Bajeti kwa mwaka 2019/2020; kwa mujibu wa Hotuba ya Bajeti, Serikali imepanga kuchukua hatua mbalimbali za kifedha na za kibajeti kwa ajili ya kuongeza mapato ya Serikali na kukuza uchumi kupitia maendeleo ya viwanda. Hatua hizo ni pamoja na kupunguza na kuongeza viwango vya kodi na tozo mbalimbali kama ambavyo inaonekana kwenye hotuba.

Mheshimiwa Naibu Spika, sura ya Bajeti ya mwaka 2019/2020 inaonesha kuwa kutakuwa na ongezeko la kiasi cha shilingi bilioni 629, sawa na asilimia 1.9 ya bajeti yote. Aidha, kutakuwa na nakisi ya bajeti kwa asilimia 2.3 ya Pato la Taifa ukilinganisha na nakisi ya mwaka 2018 ambayo ilikuwa asilimia 3.2 ya Pato la Taifa.

Mheshimiwa Naibu Spika, mapendekezo na hatua mbalimbali za kikodi kwa mwaka wa fedha 2019/2020; Serikali kupitia hotuba yake imetoa mapendekezo na marekebisho ya mfumo wa kodi na tozo mbalimbali ambazo kimsingi Kamati ya Bajeti itakuja kujadili na kuyachambua kupitia Sheria ya Fedha ya mwaka 2019. Hata hivyo, Kamati ya Bajeti imepata fursa ya kupitia marekebisho hayo na mapendekezo yake yapo katika ukurasa wa 59 wa hotuba yetu.

Mheshimiwa Naibu Spika, maoni na ushauri wa Kamati; pamoja na uwepo wa changamoto za kibajeti kutoka kwa wadau wa maendeleo, mwelekeo wa sasa wa wadau ni kuhama katika kuchangia katika Mfuko wa Pamoja wa Bajeti na kuchangia moja kwa moja kwenye miradi. Kamati inaishauri Serikali kuhakikisha kwamba inaimarisha utaratibu na mkakati wa kutambua fedha zote zinazolingia nchini kwa ajili ya kutekeleza miradi mbalimbali kupitia taasisi, mamlaka, Idara na Wizara za Serikal pamoja na taasisi nyingine zisizo za Kiserikali na kuhakikisha kwamba zinatekeleza miradi iliyokusudiwa kwa tija na kwa maslahi ya taifa.

Mheshimiwa Naibu Spika, taulo za kijihifadhia kwa watoto wa kike waliopo shuleni;...

NAIBU SPIKA: Mheshimiwa Mwenyekiti, kengele ya pili imeshagonga, kwa hiyo naomba uhitimisha.

MHE. GEORGE B. SIMBACHAWENE – MWENYEKITI WA KAMATI YA KUDUMU YA BUNGE YA BAJETI: Mheshimiwa Naibu Spika, nihitimisha; napenda kumshukuru Mheshimiwa Mashimba Ndaki - Makamu Mwenyekiti na Wajumbe wote wa Kamati ambao wanafahamika na sitaki kurudia kuwasoma.

Mheshimiwa Naibu Spika, kwa namna ya pekee naomba kukushukuru wewe binafsi na Mheshimiwa Spika kwa namna ambavyo mmekuwa mkisimamia shughuli zetu za kibajeti. Lakini pia nimshukuru Ndugu Stephen Kagaigai, Katibu wa Bunge, pamoja na watendaji wote wa Ofisi ya Bunge kwa kuiwezesha Kamati kutekeleza majukumu yake ipasavyo.

Mheshimiwa Naibu Spika, aidha, kwa namna ya pekee napenda kuishuru Sekretarieti ya Bajeti, ikiongozwa na Ndugu Michael Kadebe - Mkurugenzi wa Idara ya Bajeti; Ndugu Mathew Kileo - Mkurugenzi Msaidizi wa Idara ya Bajeti na Makatibu wa Kamati Ndugu Godfrey Godwin, Ndugu Emmanuel Robby, Ndugu Lillian Masabala na Ndugu Maombi Kakozi kwa kuratibu shuguuli za Kamati pamoja na kutoa ushauri wa kitaalam na hatimaye kukamilika kwa taarifa hii.

Mheshimiwa Naibu Spika, baada ya maneno haya, naomba kuunga mkono hoja na ninaomba kuwasilisha.
(Makofi)

NAIBU SPIKA: Ahsante sana Mwenyekiti wa Kamati ya Bajeti.

TAARIFA YA KAMATI YA BUNGE YA BAJETI KUHUSU HALI YA UCHUMI WA TAIFA KWA MWAKA 2018 NA MPANGO WA MAENDELEO WA TAIFA KWA MWAKA 2019/20 PAMOJA NA TATHMINI YA UTEKELEZAJI WA BAJETI YA SERIKALI KWA MWAKA 2018/19 NA MAPENDEKEZO YA MAPATO NA MATUMIZI YA SERIKALI KWA MWAKA 2019/20 - KAMA ILIVYOWASILISHWA MEZANI

1.0. UTANGULIZI

Mheshimiwa Spika, kwa mujibu wa Kanuni 105 (8) ya Kanuni za Kudumu za Bunge Toleo la Januari 2016 naomba kuwasilisha Taarifa ya Kamati ya Bunge ya Bajeti kuhusu Hali ya Uchumi wa Taifa kwa mwaka 2018, Mpango wa Maendeleo wa Taifa kwa mwaka wa fedha 2019/20, Tathmini ya Utekelezaji wa Bajeti ya Serikali kwa mwaka 2018/19 pamoja na Mapendekezo ya Makadirio ya Mapato na Matumizi ya Serikali kwa mwaka wa fedha 2019/20.

Mheshimiwa Spika, Kamati imeendelea kutekeleza ipasavyo majukumu yake kikanuni na kisheria kama yalivyoainishwa kwenye Kanuni za Kudumu za Bunge toleo la 2016, pamoja na Sheria ya Bajeti ya mwaka 2015. Aidha, Kamati imeendelea kushauri na kuisimamia Serikali katika kutekeleza bajeti yake kwa ufanisi kwa nia ya kujenga na kuimarisha uchumi wa Taifa letu. Napenda kulitaarifu Bunge lako tukufu kuwa Serikali imekuwa ikitoa ushirikiano wake wa kutosha kwa Kamati katika kipindi chote na hivyo kuwa na uhusiano mzuri wa kikazi baina ya Kamati na Wizara ya Fedha na Mipango. Kamati inapenda kumpongeza Mheshimiwa Philip Mpango Waziri wa Fedha na Mipango, Mheshimiwa Ashatu Kijaji Naibu Waziri, Prof Frolence Luoga Gavana wa Benki Kuu, Ndg Doto James Katibu Mkuu na Manaibu Makatibu wa Wakuu kwa ushirikiano, upendo uwazi na mshikamano waliouonyesha kwa Kamati kila mara walipofika mbele ya Kamati.

Mheshimiwa Spika, taarifa hii inatoa taswira ya mwelekeo wa nchi kwa kuangalia viashiria mbalimbali vya uchumi, miradi ya kimkakati inayotekelezwa na Serikali, mwenendo wa mapato na matumizi. Pia, imeainisha maeneo mbalimbali ambayo yanahitaji kufanyiwa kazi zaidi kwa ajili ya faida ya

nchi yetu. Kamati pia iliingalia Sera za fedha na kodi ambazo zimeweka mfumo bora wa kisheria unaosimamia mchakato mzima wa Bajeti ya Serikali kuanzia uandaaji, uidhinishaji, utekelezaji, ufuatiliaji, tathmini na utoaji taarifa kuhusu masuala ya Bajeti ya Serikali.

Mheshimiwa Spika, Taarifa hii imegawanyika katika Sehemu Kuu kumi na mbili (12). Sehemu ya kwanza ni Utangulizi; Sehemu ya pili ni Tathmini ya Mwenendo wa Ukuaji wa Uchumi na Ustawi wa Jamii kwa mwaka 2018; Sehemu ya tatu ni Utekelezaji wa Mpango wa Maendeleo wa Taifa kwa Mwaka wa Fedha 2018/19; Sehemu ya nne ni Utekelezaji wa Bajeti ya Serikali kwa Mwaka wa Fedha 2018/19, Sehemu ya tano inahusu Utejekezaji wa Hatua Mbalimbali za Kikodi kwa Mwaka wa Fedha 2018/19, Sehemu ya sita inahusu mifuko mbalimbali iliyoanzishwa kisheria; Sehemu ya saba inahusu Utekelezaji wa Hoja Mahsusii zilizowasilishwa na Kamati za Kisekta wakati wa Kuchambua Bajeti ya Serikali, Sehemu ya nane imeelezea Sura ya Bajeti kwa mwaka wa fedha 2019/20; Sehemu ya tisa inahusu mapendekezo ya Hatua mbalimbali za kikodi kwa mwaka wa fedha 2019/20, Sehemu ya kumi ni maoni na ushauri wa Kamati; sehemu ya kumi na moja ni Maoni ya ujumla na sehemu kumi na mbili ni hitimisho.

2.0. TATHMINI YA MWENENDO WA VIASHIRIA VYA UCHUMI KWA MWAKA 2018

Mheshimiwa Spika, Kamati katika nyakati tofauti imekutana na Wizara ya fedha na Mipango na kufanya majadiliano kuhusu viashiria mbalimbali vya uchumi jumla pamoja na mwenendo wa uchumi wa Dunia pamoja na uchumi wa Africa Mashariki. Maeneo ambayo Kamati imeyapitia na kufanya uchambuzi maeneo yafuatayo ukuaji wa pato la Taifa, mfumuko wa bei, mwenendo wa sekta ya Benki, Deni la Taifa, Urari wa Biashara pamoja na mwenendo wa thamani ya shilingi.

2.1. Mwenendo wa Uchumi wa Dunia.

Mheshimiwa Spika, Tanzania ni moja ya nchi ambazo zinaweza kunufaika ama kuathirika na mwenendo wa uchumi

wa Dunia. Hivyo kamati ilipitia Taarifa ya Mwezi April ya *World Economic Outlook 2019* inayoandaliwa na Shirika la Fedha la Kimataifa (IMF) na kuangalia maeneo mbalimbali ambayo yana fursa na athari zinazoweza kujitokeza kwa Tanzania. Taaarifa hiyo imebainisha kwamba uchumi wa dunia ulikua kwa wastani wa **asilimia 3.6** katika mwaka 2018/19 na unatarajiwa kukua kwa **asilimia 3.9** katika mwaka wa fedha 2019/20.

Mheshimiwa Spika, masuala mengine ya muhimu yaliyobainishwa katika Taarifa hiyo ni kuendelea kwa ugumu katika upatikanaji wa fedha kwenye masoko ya kimataifa baada ya nchi zilizoendelea kuongeza usimamizi katika sekta hiyo. Aidha, nchi zinazotarajiwa kuchangia kwa kiasi kikubwa pato la Dunia ni India na China. Vilevie Taarifa hiyo imetoa angalizo kuhusu uhasama ya kibiashara baina ya china na Marekani pamoja na Uingereza kujiondoa katika umoja wa Ulaya (**BREXIT**). Aidha, Taarifa hiyo imebainisha kwamba bidhaa za mitambo na mashine katika soko la Dunia zimeshuka bei.

Mheshimiwa Spika, Taarifa hiyo imeisaidia Kamati kuishauri Serikali masuala yafuatayo. **Moja** ni kupunguza matarajio ya mikopo na misaada kutoka nje kutokana na hali ya fedha ya soko la Dunia. **Pili** kuendelea kutafuta masoko ya mazao katika nchi za China na India kwakuwa zinaonekana zinaendelea kukua kwa kasi, **Tatu** kuangalia uwezekano kuweka sera za kikodi mahususi ili kuvutia bidhaa za mitambo na mashine ambazo zimeshuka bei katika nchi zilizoendelea na **Mwisho** ni Kulinda bidhaa za chuma za ndani kwa sababu kwenye soko la Dunia kuna bidhaa za chuma nyingi kuliko mahitaji.

2.2. Mwenendo wa Uchumi wa Afrika Mashariki

Mheshimiwa Spika, ukuaji wa uchumi wa nchi za Jumuiya ya Afrika Mashiriki unaonesha kuwa uchumi wa Rwanda ulikuwa kwa **asilimia 8.6** mwaka 2018 ikilinganishwa na **asilimia 6.1** mwaka 2017; uchumi wa Uganda ulikuwa kwa **asilimia 6.1** mwaka 2018 ikilinganishwa na **asilimia 5.6** mwaka 2017;

uchumi wa Kenya ulikua kwa **asilimia 6.3** ikilinganishwa na **asilimia 4.9** mwaka 2017. Kutokana na Ukuaji huu wa uchumi katika nchi za Afrika Mashariki, inaipa Tanzania fursa kubwa za kibiashara ikizingatiwa kwamba Tanzania kijiografia imepakana na nchi nne za Afrika Mashariki hivyo ukuaji huo wa uchumi wa Afrika Mashariki unaipa nafasi kubwa Tanzania kunufaika na soko la nchi hizo.

2.3. Ukuaji wa Pato la Taifa

Mheshimiwa Spika, Ukuaji wa pato la Taifa kwa kipindi cha mwaka 2018 ulikuwa kwa **asilimia 7.0**. Hata hivyo, katika kipindi hicho tumekuwa na mabadiliko ya sekta zinazokuwa kwa kasi kila mwaka mfano mwaka 2016/17 sekta iliyokuwa kwa kasi ni Habari na mawasiliano ambayo ilikuwa kwa **asilimia 13**, mwaka 2017/18 Sekta ya uchimbaji madini na mawe ndio iliyoongoza kwa ukuaji wa **asilimia 17.5**, Mwaka 2018/19 Sekta ya Sanaa na Burudani ndiyo imeongoza kwa ukuaji wa **asilimia 13.7**. Sekta ya Kilimo ambayo inaajiri wananchi walio wengi ukuaji wake umekuwa kwa wastani wa **asilimia 3.5** katika kipindi cha miaka minne mfululizo. Hata hivyo ieleweke wazi kuwa sekta ya kilimo ndiyo yenye mchango mkubwa kuliko sekta nyingine zote katika pato la Taifa. Katika kipindi cha miaka minne mfululizo Sekta ya kilimo imechangia pato la Taifa kwa wastani wa **asilimia 27.7**.

Mheshimiwa Spika, kwa takwimu hizi ni wazi kwamba endapo Serikali ingewekeza zaidi katika sekta ya kilimo kwa kuongeza upatikanaji wa pembejeo na mbegu bora, kilimo cha umwagiliaji, uzalishaji wa mifugo bora, uvuvi wa bahari kuu, maziwa na mito, ufugaji wa samaki pamoja na upatikanaji wa masoko ya uhakika ya mazao ya kilimo sekta hii ingewezakua kwa walau **asilimia 10** na hivyo kuchangia kwenye pato la Taifa kati ya **asilimia 40 hadi 50** na hivyo kupunguza umaskini kwa kiasi kikubwa. Ieleweke wazi kwamba Sekta ya Kilimo inaajiri zaidi ya **asilimia 65** ya Watanzania hasa waishio vijijini

Jedwali Na. 1. Sekta ya Kilimo, Ukuaji, uzalishaji na Mchango wake kwenye Pato la Taifa.

Na	Mwaka	2015	2016	2017	2018
1.	Uzalishaji kwa Bei za Soko (TZS milioni)	38,146,529	42,747,407	45,068,790	49,927,568
2	Uchangaji kwenye Pato la Taifa %	27	27	29	28
3	Ukuaji wa Sekta %	2.9	2.3	3.6	5.3

Chanzo. *Benki Kuu ya Tanzania*

2.4. Urari wa Biashara.

Mheshimiwa Spika, katika kipindi cha miaka miwili 2017/18 hadi mwaka 2018/19 nakisi ya urari wa biashara imeongezeka kutoka **Dola za marekani milioni 1,427.3** hadi kufikia **Dola za marekani milioni 2,005.9** sawa na ongezeko la **asilimia 40.5**. Kwa kiasi kikubwa ongezeko hili limetokana na uagizaji wa vifaa vya ujenzi wa miundombinu ya reli, viwanja vya ndege, bandari na barabara. Mauzo yetu nje ya nchi yamekuwa kwa **asilimia 0.7** na yamechangiwa na ongezeko la mauzo ya dhahabu nje ya nchi. Hata hivyo, mauzo ya kilimo ya biashara "*Traditional Crops*" yameshuka na hivyo kuongeza nakisi ya urari wa biashara. Kamati inaishauri Serikali kuhakikisha wanatafuta masoko ya uhakika ya mazao yetu ya biashara pamoja na kuondoa vikwazo vinavyopunguza mauzo ya bidhaa na huduma mbalimbali nje ya nchi ili kupunguza nakisi hiyo. Jitihada hizi ziende sambamba na utekelezaji wa miradi mikubwa ambayo itawezesha baadhi ya bidhaa tunazoagiza nje ya nchi kutengenezwa hapa nchini. Mfano ni mradi wa Makaa ya Mawe na Chuma wa Liganga na Mchuchuma ambao endapo utatatekelezwa utapunguza uagizaji wa bidhaa za chuma na aluminium kutoka nje ya nchi. Vilevile Kamati inaishauri Serikali kuendelea kuvutia mitaji kutoka nje (FDI) kwa kufanya hivyo kutaleta mizania iliyo sawa kwenye urari wa biashara.

Jedwali Na.2 Urari wa Biashara (USD – milioni)

Na	Uagizwaji na Uingizwaji wa Bidhaa	2017/18 Machi	2018/19 Machi
1.	Thamani ya Mauzo nje ya Nchi	8,488.2	8,544.5
2.	Thamani ya Bidhaa zinazoingia nchini	9,916.1	10,550.4
3.	Nakisi ya Urari	1,427.30	2,005.9

Chanzo: Wizara ya Fedha na Mipango, Taarifa ya Utekelezaji wa Bajeti ya Serikali

2.5. Deni la Serikali.

Mheshimiwa Spika, leleweke wazi kwamba ili Taifa lipate maendeleo ya haraka ni lazima likope katika vyanzo vya ndani na nje kwa sababu mapato ya ndani hayakidhi mahitaji ya kugharamia miradi mikubwa ya maendeleo. katika kipindi cha mwaka mmoja Deni la Serikali limeongezeka kutoka **shilingi bilioni 49,866.17** mwaka 2018/19 hadi kufikia **shilingi bilioni 51,036.42** mwaka 2019/20 sawa na ongezeko la **asilimia 2.2**. Ongezeko hili kwa kiasi kikubwa linatokana na ugharamiaji wa miradi mikubwa ya kimkakati na yenye manufaa makubwa kwa Taifa, mathalani Ujenzi wa Reli ya Kati kwa kiwango cha *standard Gauge* (SGR), Mradi wa kufua umeme Mto Rufiji, ujenzi wa barabara na madaraja ya juu nakadhalika. Aidha, kwa vipimo vyote vya kimataifa Deni la Serikali ni himilivu. Hivyo Kamati inaendelea kuishauri Serikali kukopa katika vyanzo nafuu vya ndani na nje ili kutekeleza miradi ya maendeleo yenye manufaa mapana kwa uchumi na kupunguza mzigo wa deni kwa vizazi vya sasa na vijavyo.

Jedwali. Na.3 Mwenendo wa Deni la Serikali

Na	Mwaka	2012/13	2013/14	2014/15	2015/16	2016/17	2017/18
1.	Deni la Ndani la Serikali	3,519	3,962	3,809	4,607	5,988	6,468
2.	Deni la Nje la Serikali	10,216	11,743	13,092	14,012	14,875	16,035
3.	Jumla ya Deni la Serikali	13,735	15,704.6	16,900.9	18,619.1	20,862.6	22,503.2

Chanzo: Wizara ya fedha na Mipango Benki Kuu Taarifa ya Taarifa ya Mwaka 2017/18

2.6. Mfumuko wa Bei

Mheshimiwa Spika, mfumuko wa bei nchini umeendelea kuwa chini ya wigo wa nchi za Afrika Mashariki wa **asilimia 5**. Mwaka 2018 mfumuko wa bei umekuwa kwa **asilimia 3.2** kiwango hicho cha chini cha mfumuko wa bei kimechangiwa kwa kiasi kikubwa na upatikanaji wa chakula cha uhakika ambacho katika kapu la bidhaa zinazotumika kupima mfumuko (*CPI-Consumer Price Index*) wa bei, bidhaa za chakula zinachukua **asilimia 38.5** na zisizo za chakula zinachukua **asilima 67.1**. Hivyo ni wazi kwamba Wakulima wa Tanzania ndiyo kwa kiasi kikubwa wameweza kushusha kiwango cha mfumuko wa bei, **heko wakulima wa Tanzania**.

2.7. Mwenendo wa Sekta ya Benki

Mheshimiwa Spika, tangu mwaka 2016/17 Serikali imekua ikichukua hatua mbalimbali zenye lengo la kuongeza ukwasi katika mabenki yaani (*Expansionary Monetary Policy*) kwa kutumia nyenzo mbalimbali. Hatua hiyo imehusisha kushusha viwango vya Benki kuu kukopesha mabeki kutoka **asilimia 12.0** hadi **asilimia 9** (*SMR-Statutory Minimum Reserve*). Hatua hii pamoja na hatua nyingine zilichangia kupunguza riba baina ya mabenki kutoka **asilimia 4.08** hadi **asilimia 2.95**. Hatua hizi pia zimechangia mabenki kuwa na ukwasi wa zaidi ya viwango vinavyotakiwa na Benki kuu ambapo uwiano wa mtaji wa Benki kwa rasilimali ulikuwa **asilimia 17.83** juu ya kiwango kinachohitajika cha **asilimia 10**.

Mheshimiwa spika, pamoja na hatua hii njema ya Serikali inaonyesha kwamba mabenki hayajawa tayari kupunguza kiwango cha riba ya mikopo kwa sekta Binafsi. Mfano viwango vya riba kwa mikopo binafsi imeshuka kutoka **asilimia 17.59** hadi **asilimia 17.23** tu sawa na kushuka kwa **asilimia 0.36** tu. Hivyo, bado kuna haja ya Serikali kuyalazimisha mabenki kushusha riba hizo ili viendane na hatua zilizochukuliwa na Serikali. Suala hili liende sambamba na kuangalia viwango vya ubadilishaji wa fedha kati ya mabenki na Maduka ya kubadilishia fedha kwani imedhirika kwamba viwango vya kubadili fedha vya mabenki ni vikubwa kuliko maduka ya kubadilisha fedha.

2.8. Mwenendo wa thamani ya shilingi

Mheshimiwa Spika, pamoja na kwamba mwenendo wa thamani ya Shilingi umeimarika dhidi ya sarafu nyingine, thamani ya shilingi dhidi ya dola ya marekani imeshuka kidogo lakini bado ni imara (Stable) dhidi ya sarafu hiyo. Mfano dola Dola ya Marekani mwezi Mei, 2018 ilibadilishwa kwa wastani wa **Shilingi 2,254** ukilinganisha na **Shilingi 2,277** katika kipindi kama hicho mwaka 2019. Kwa kuwa sarafu hii ndiyo tunayoitumia kaidi katika biashara ni muhimu kwa Serikali kuhakikisha kunakuwa na juhudi za makusudi za kuongeza mauzo nje ya nchi kwani ndio njia pekee na ya uhakika ya kupandisha thamani ya shilingi.

Kielelezo Namba 1. Mwenendo wa Thamani ya Shilingi dhidi ya Dola ya Marekani

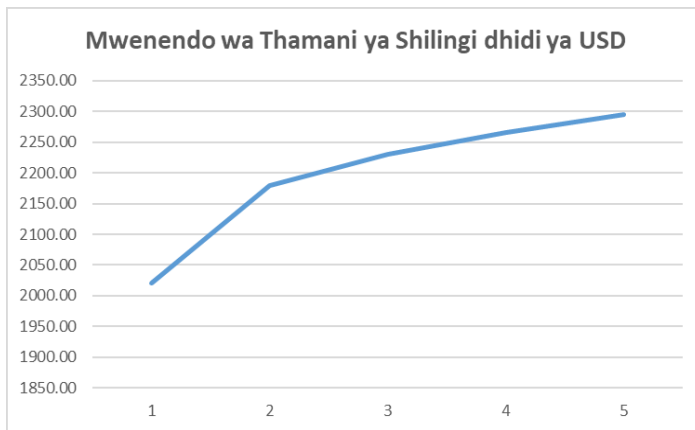

3.0. UTEKELEZAJI WA MPANGO WA MAENDELEO WA TAIFA KWA MWAKA 2018/29 NA MAPENDEKEZO YA MPANGO WA MAENDELEO WA TAIFA WA MWAKA 2019/20

Mheshimiwa Spika, Kamati ilipokea na kuchambua Mapendekezo ya Mpango wa Maendeleo wa Taifa wa mwaka 2019/20. Aidha, ilipata fursa ya kupitia na kuchambua utekelezaji wa Mpango wa Maendeleo wa Taifa wa Mwaka 2018/19. Katika uchambuzi huo, Kamati iliona kuwa Mpango wa Maendeleo wa Taifa wa Mwaka 2018/19 uliendelea kuwa na Dhima ya **"Kujenga Uchumi wa Viwanda ili kuchochea Mageuzi ya Uchumi na Maendeleo ya Watu"** na ililenga

kutekeleza vipaumbele vinne ambavyo ni Kujenga Viwanda vya kukuza uchumi na ujenzi wa misingi ya uchumi wa viwanda, Kufungamanisha Maendeleo ya Viwanda na Maendeleo ya Watu, Kuweka Mazingira Wezeshi kwa uendeshaji na uwekezaji na mwisho Kuimarisha usimamizi na utekelezaji wa Mpango.

Mheshimiwa Spika, Kamati ilibaini kuwa kwa ujumla utekelezaji wa Mpango wa Maendeleo wa Taifa wa Mwaka 2018/19 ulikuwa wa kuridhisha. Changamoto iliyojitokeza ni kutopokea kiasi cha fedha za kutosha kwenye baadhi ya miradi ya maendeleo kama zilivyokasimiwa na kuidhinishwa na Bunge. Aidha, mwenendo wa utolewaji wa fedha za maendeleo kutoka kwa Washirika wa Maendeleo nao ulikuwa si wa kuridhisha. Rejea Jedwali Namba 4.

Jedwali Na. 4: Mchanganuo wa Fedha za Maendeleo zilizotengwa kwa Mwaka wa Fedha 2018/19 na zilizotolewa hadi kufikia mwezi Aprili, 2019.

CHANZO	BAJETI ILYOTENGWA (Trilioni TShs)	FEDHA ILYIYOTOLEWA (Bilioni TShs)	ASILIMIA YA FEDHA ILYIYOTOLEWA
Fedha za Ndani	9.88	4.89	49.49%
Fedha za Nje	2.13	0.55	25.82%
JUMLA	12.01	5.44	45.30%

Chanzo: Taarifa ya Utekelezaji wa Bajeti ya Serikali kwa Kipindi cha Robo Tatu Mwaka 2018/19

Mheshimiwa Spika, takwimu zinaonyesha kuwa hadi kufikia mwezi Aprili, 2019 fedha za maendeleo zilizokuwa zimetolewa ni **shilingi trilioni 5.44** sawa na **asilimia 45.30** ya fedha zote za maendeleo. Kati ya fedha hizo fedha za ndani zilikuwa **shilingi trilioni 4.89** sawa **asilimia 49.49** ya fedha zote za ndani na shilingi trilioni 0.55 sawa na **asilimia 25.82** ya fedha zote kutoka nje. Mwenendo huu wa utolewaji wa fedha unaonyesha kuwa, baadhi ya miradi iliyokuwa imepangwa kutekelezwa katika kipindi hicho haikutekelezwa.

Mheshimiwa spika, pamoja na changamoto ya utolewaji wa fedha uliojitokeza, Kamati inapenda kuipongeza Serikali kwa hatua inayoridhisha ya utekelezaji wa miradi Mikubwa hasa ile ya Kielelezo iliyoainishwa katika Mpango wa Maendeleo wa Taifa wa Mwaka 2018/19. Hata hivyo, Kamati ingependa kutoa maoni na ushauri ufuatao;

3.1. Miradi ya Kielelezo (Flagship Projects)

Mheshimiwa Spika, Baadhi ya Miradi kielelezo ambayo imetekelezwa na Serikali ni Mradi wa kuzalisha umeme wa Mto Rufiji, Mradi wa Ujenzi wa reli ya kati kwa kiwango cha *standard gauge* na mradi wa kuboresha Shirika la ndege la ATCL. Miradi hii itakapokamilika itakuwa kichocheo kikubwa (*Catalyst*) cha maendeleo katika sekta za viwanda, utalii, usafirishaji na Kilimo. Maoni ya Kamati kuhusu Miradi ya Kielelezo (Flagship Projects) ni kama ifuatavyo;

3.1.1. Reli ya Kati (Standard Gauge Railway)

Mheshimiwa Spika, Shirika la Reli Tanzania (TRC) lilipokutana na Kamati lilitoa taarifa kuwa, kati ya mizigo yote inayopitia Bandari ya Dar es salaam asilimia arobaini (40%) inaenda nje ya nchi (On Transit) asilimia tano (5%) tu ndiyo husafirishwa kwa reli na asilimia thelathini na tano (35%) husafirishwa kwa njia ya barabara. Sababu kubwa iliyoelezwa na TRC ni ufanisi hahfifu (*inefficiency*) unaotokana na ubovu wa miundombinu ya reli pamoja na upungufu wa vifaa na hasa mabehewa.

Mheshimiwa Spika, Kamati inaipongeza Serikali kwa kuamua kutatua changamoto hii kwa kuanza kujenga reli mpya ya kisasa kwa kiwango cha *standard gauge*. Serikali imefikia hatua ya kuridhisha katika ujenzi wa reli hiyo kwa kipande cha kutoka Dar es salaam hadi Morogoro na kwa kuanza shughuli za awali za ujenzi wa kipande cha Morogoro hadi Makutupora. Aidha, Kamati inatambua kwamba Serikali ipo katika mchakato wa kutafuta fedha kwa ajili ya ujenzi wa kipande cha kuanzia Makutupora- Isaka - Mwanza na matawi ya kwenda Kigoma na Mpanda.

Mheshimiwa Spika, Ili reli ya kisasa ya *Standard gauge* ilete manufaa yaliyokusudiwa ni lazima ijengwe kwa ukamilifu

wake pamoja na matawi yake yote. Aidha, ujenzi wa reli hiyo ni lazima uende sambamba na uimarishaji wa Bandari zetu pamoja na kuweka mazingira wezeshi ya uwekezaji katika maeneo ambayo reli hiyo inapita ili iweze kupata mizigo ya kutosha. Mchoro hapo chini unaonyesha mtandao wa reli ya kati pamoja na matawi yake

Kielelezo Na. 2 Mtandao wa Reli ya Kati nchini pamoja na matawi yake.

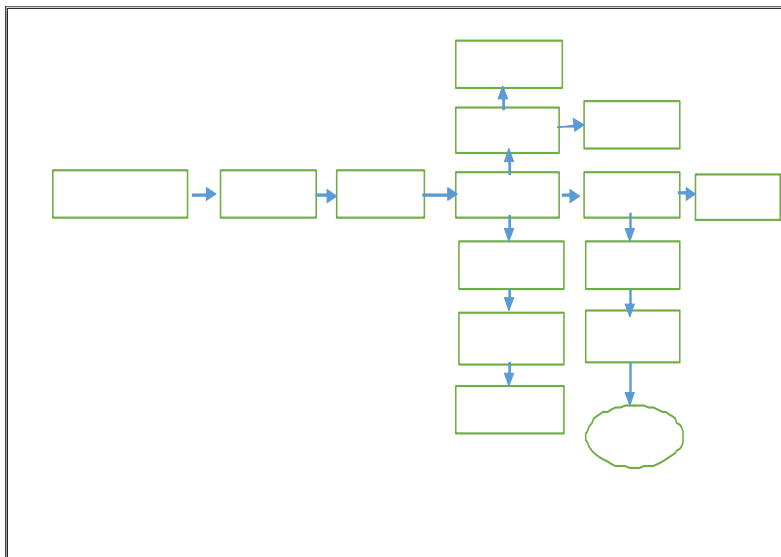

3.1.2. Reli ya TAZARA

Mheshimiwa Spika, japokuwa reli ya TAZARA si mojawapo ya miradi ya kielelezo, Reli hii bado inafaida kubwa kwa kukuza uchumi wa nchi kupitia sekta ya usafirishaji. Kamati inaishauri Serikali kuendelea kuifanyia maboresho reli hii ili kusaidia usafirishaji wa mizigo kwenda mikoa ya Nyanda za juu Kusini na nchi za Zambia, Malawi, DRC Congo na Msumbiji. Hatua hii itasaidia kulinda barabara zetu ambazo zinaharibiwa na uzito mkubwa wa magari ya mizigo. Aidha, takwimu zinaonesha kuwa mizigo inayosafirishwa na reli hii imeendelea kupungua. Mfano katika kipindi cha Julai, 2018 hadi Machi, 2019 TAZARA ilisafirisha mizigo **Tani 134,743** za shehena ikilinganishwa na **Tani 176,858** zilizosafirisha katika kipindi kama hicho mwaka 2017/18.

Mheshimiwa Spika, kwa kuwa Reli hii inamilikiwa na nchi mbili, ni vema Serikali ikapitia Sheria na Mikataba/Makubaliano iliyoanzisha Shirika hili ili kama kuna changamoto zozote ziweze kushughulikiwa. Maboresho hayo ya sheria na mikataba yatakatanyika yawezeshe mambo mawili; **kwanza**, Tanzania kuweza kutumia miundombinu ya TAZARA kwa shughuli zake binafsi na **Pili**, yawezeshe kuunganisha Reli ya Tazara na Reli ya Kati (SGR).

3.1.3. Shirika la Ndege la Taifa (ATCL)

Mheshimiwa Spika, Kamati inaona hatua ya kufufua Shirika la Ndege la Taifa (ATCL) ni ya kuungwa mkono kwa sababu italeti chachu ya maendeleo katika sekta za utalii, usafirishaji lakini pia inatuletea heshima kubwa kama Taifa kwa kuwa na Shirika bora na lenye ndege za kisasa na linalojiendesha kibiashara. Ieleweke wazi kuwa faida zitokanazo na mashirika ya ndege si za moja kwa moja na ndio maana mashirika mengi ya ndege Duniani yanatengeneza hasara lakini bado yanaendesha shughuli za usafiri wa anga. Vile vile, Kamati inaishauri Serikali kuhakikisha inatangaza fursa kwa watumiaji wote wa ndege za ATCL kupata visa pindi wanapowasili nchini (*visa on arrival*), hatua hii itasaidia wasafiri wengi wanaokuja nchini kutumia ndege za shirika letu.

Mheshimiwa Spika, aidha Kamati inaipongeza Serikali kwa kufanya marekebisho kwenye Sheria ya Kodi ya Ongezeko la Thamani kwenye masuala yanayohusu Shirika la ndege la Taifa (ATCL) na mashirika mengine. Hatua hizi za kikodi zitasaidia kuongeza safari za ndege ndani na nje ya nchi na hivyo kuchangia mapato ya Serikali. Pia, Kamati inaendelea kuishauri Serikali kuendelea kuboresha viwanja vya ndege ili kuongeza idadi ya safari za ndani.

3.1.4. Mradi wa Kufua Umeme katika Bonde la Mto Rufiji (Stiegler's Gorge)

Mheshimiwa Spika, Serikali imekuwa msimamo thabiti wa utekelezaji wa ujenzi wa mradi wa kuzalisha MW 2,115 za umeme katika Bonde la Mto Rufiji pamoja na kuwepo kwa ukinzani katika utekelezaji wa mradi huu. Kukamilika kwa mradi huu kutaleta mapinduzi makubwa si tu katika sekta ya

nishati lakini pia katika sekta za Viwanda na huduma. Aidha, kukamilika kwa mradi huu kutasaidia kupunguza gharama za umeme na hivyo kupunguza gharama za uzalishaji viwandani na utoaji wa huduma. Kamati inaunga mkono msimamo huu wa Serikali

Mheshimiwa Spika, Hata hivyo, Kamati inaishauri Serikali kuhakikisha kazi ya ujenzi wa mradi huu inaenda sambamba na utekelezaji wa miradi inayoambatana na Mradi huu. Miradi inayopaswa kutekelezwa sambamba na mradi huu ni pamoja na mradi wa ujenzi wa skimu ya umwagiliaji pamoja na mradi wa kuandaa matumizi bora ya ardhi katika maeneo yanayozunguka mradi. Miradi hii midogo pamoja na kuleta manufaa ya kiuchumi lakini pia itasaidia sana kulinda mazingira ya eneo la mradi wa kufua umeme na hivyo kuufanya mradi kuwepo kwa muda mrefu (*sustainable*).

3.1.5. Mradi wa Uwekezaji wa Kurasini (*Kurasini Logistics Park*)

Mheshimiwa Spika, Taarifa za Serikali zinaonyesha kuwa eneo la mradi huu lina ukubwa wa ekari 62 na hadi sasa Serikali imeshalipa fidia ya zaidi ya shilingi **bilioni 101** kwa ajili ya kulipa **wananchi wapatao 1,019**. Taarifa za Serikali zinaonyesha pia kwamba Serikali inakamilisha utaratibu wa kulipa fidia watu wanne ambao walikataa makadirio ya fidia ya awali. Kwa Taarifa ya Serikali hivi sasa Kampuni mbili zimeonyesha nia ya kuwekeza katika eneo hili. Kamati bado hairidhishwi na kasi ya uendeelezaji eneo hili la kimkakati (*Potential*) na tayari Serikali imekwisha kuwekeza fedha nyingi. Hivyo, Kamati inaishauri Serikali kutekeleza mradi huo mapema iwezekanvyo kwa mfumo wowote utakaohakikisha kwamba maslahi ya Taifa yanazingatiwa.

3.1.6. Kanda Maalum za Kiuchumi

Mheshimiwa Spika, uanzishwa wa kanda maalum za kiuchumi ni moja ya njia muhimu sana ya kuziwezesha nchi ambazo hazina maendeleo makubwa ya viwanda kupata manufaa katika uwekezaji wa uchumi wa viwanda. Kamati inaishauri Serikali kuendeleza maeneo hayo kama ilivyobainishwa katika Mpango wa Maendeleo wa Miaka Mitano kwa

kuzingatia kanda na maeneo yaliyoainishwa. Mafanikio makubwa yameonekana katika eneo maalum la uwekezaji la Benjamini Mkapa *Special Economic Zone*, Hata hivyo kumekuwa na changamoto katika maeneo mengine.

Mheshimiwa Spika, Katika eneo Maalum la Uwekezaji Bagamoyo kamati ilitaarifiwa kuwa eneo la Teknolojia (*Technological Park*) pamoja na ujenzi wa viwanda kumi na mbili (12) katika eneo maalum la uwekezaji (Special Economic Zone – SEZ) utekelezaji wake umeanza. Aidha, Mradi wa ujenzi wa Bandari ya Bagamoyo Serikali imekusudia kuutekeleza kwa utaratibu wa ubia (PPP). Kwa kuzingatia umuhimu wa Bandari hii, Kamati inaishauri Serikali kushughulikia kwa haraka changamoto zinazopelekea mradi huu kutoanza sambamba na kuzingatia maslahi mapana ya Taifa. Vilevile Kamati inaona kuwa ni vema mradi huu ukatekelezwa sambamba na ujenzi wa kipande cha reli kinachounganisha Bandari na reli ya kisasa ya Kati (SGR).

3.2. Kukuza Uchumi na Ujenzi wa Msingi wa Uchumi wa Viwanda

Mheshimiwa Spika, ili kuweka mazingira bora yatakaongeza kasi ya ukuaji wa uchumi na kuweka misingi imara ya uchumi wa viwanda, siyo tu Serikali inapaswa kuwekeza katika maeneo yatakayowezesha kukuza uzalishaji viwandani, bali pia inapaswa kuboresha shughuli za utafiti wa teknolojia na bidhaa za viwandani. Baadhi ya maeneo ambayo endapo yatawekewa mkazo na Serikali kwa kuwekeza rasilimali fedha na rasilimali watu kwa kiwango cha kutosha yatakuza uchumi na kujenga misingi ya uchumi wa viwanda ni pamoja na Kiwanda cha kuunganisha Matrika – TAMCO pamoja Kongane ya Viwanda TAMCO Kibaha, Kituo cha zana za Kilimo na Ufundi Vijijini – CAMATEC, Shirika la Utafiti na Maendeleo ya Viwanda Tanzania – TIRDO, Shirika la Uhandisi na Usanifu wa Mitambo – TEMDO pamoja na Shirika la Viwanda Vidogo- SIDO.

Mheshimiwa Spika, Maeneo mengine ambayo yana umuhimu mkubwa katika kukuza uchumi na kuweka msingi wa uchumi wa viwanda ni pamoja na Kilimo, mifugo, uvuvi,

madini pamoja na utafutaji mafuta na gesi. Maeneo haya ndiyo msingi wa uchumi wa viwanda kwani ndiyo hutoa malighafi. Ili kauli mbiu ya ujenzi wa viwanda iweze kuleta mafanikio yanayotazamiwa ni lazima Serikali ikaongeza msukumo unaostahili katika kuboresha sekta hizo.

3.2.1. Kilimo

Mheshimiwa Spika, Zaidi ya **asilimia 65** ya Watanzania wanaotajwa kujihusisha na kilimo wengi wao wanajihusisha na kilimo cha kujikimu (subsistence farming) cha kutumia jembe la mkono, kutumia mbegu duni na kutegemea mvua. Vile vile ni kiwango kidogo cha mazao ambacho kinaongezwa thamani na hivyo kupelekea mnyororo wa thamani wa (*Value Chain*) mazao ya kilimo kuwa kutokuwa na tija. Jambo hili si tu limepelekea wakulima wetu kushindwa kuuza mazao yao kwa bei nzuri lakini pia limesabibisha kuwepo kwa upotevu mkubwa wa mazao (*Post-harvest losses*)

Mheshimiwa Spika, kiwango cha uzalishaji wa mazao ambayo hapo awali yalilingizia Taifa fedha nyingi za kigeni umeendelea kushuka na hata yale ambayo uzalishaji umeongezeka, kiwango cha kuongezeka ni kidogo ukilinganisha na fursa (*potential*) iliyopo nchini. Jedwali Na. 5 linaonyesha uzalishaji wa mazao ya asili ya biashara katika kipindi cha kuanzia mwaka 2016/17 hadi 2018/19

Jedwali Na. 5: Uzalishaji wa Mazao ya Asili ya Biashara

AINA YA MAZAO	2016/17 (Tani)	2017/18 (Tani)	2018/19 (Tani) Hadi Machi, 2019
Tumbaku	58,639.00	50,522.00	16,460.40
Koroshu	265,238.00	313,826.00	224,824.42
Mkonge	36,533.00	40,635.00	15,480.54
Chai	26,975.00	34,000.00	19,412.16
Sukari	330,843.00	303,752.00	327,729.25
Pareto	2,150.00	2,400.00	1,800.00
Kahawa	48,329.00	45,245.40	61,925.00
Pamba	132,934.00	222,039.00	0.00 (Msimu wa ununuzi unaanza Mei – Agosti)

Chanzo: Wizara ya Kilimo, 2019

Mheshimiwa Spika, Pamoja na kutambua juhudi mbalimbali zinazochukuliwa na Serikali ili kuongeza uzalishaji wa mazao ya biashara nchini, ni vema Serikali ikafanya tathmini ili kutambua na kutofautisha changamoto na mahitaji ya wakulima wadogo, wa kati na wakubwa ili hata namna ya kushughulikia iwe tofauti kulingana na kundi husika. Ukichanganya changamoto za makundi haya na kutafuta suluhisho moja ni wazi kwamba huwezi kutatua changamoto hizo kwa sababu zina tofautiana na na namna ya kuzitatua ni tofauti pia.

Mheshimiwa Spika, lazima tukubali kwamba maendeleo ya kweli ya kilimo katika karne hii ya 21 hayawezi kupatikana kwa kutegemea wakulima wadogo pekee wanaolima mmoja mmoja kwa kutumia utaratibu wa karne ya 19. Ni lazima Serikali ihamasishe uanzishwaji na uendelezaji wa mashamba makubwa ambayo si tu yataongeza uzalishaji lakini pia yatawezesha wakulima wadogo wanaozunguka mashamba hayo makubwa kunufaika endapo kutawekwa utaratibu mzuri.

Mheshimiwa Spika, pamoja na nchi yetu kuwa na eneo kubwa linalofaa kwa kilimo, bado uzalisha wa mazao wa wakulima wetu nchini umekuwa ni wa kiwango cha chini. Moja ya sababu kubwa ni utegemezi wa mvua za msimu. Hali ya ukame utokanao na mabadiliko ya tabianchi huathiri sana uzalishaji katika kilimo kinachotegemea mvua. Suluhisho pekee la kutatua changamoto hii ni kuanzisha kilimo cha umwagiliaji. Hapa nchini eneo hili bado halijawekewa mkazo unaostahili kwani Takwimu za Serikali zinaonyesha kuwa, kati ya **hekta milioni 29.5** zinazofaa kwa kilimo cha umwagiliaji ni **hekta 475,052** sawa na asilimia 5 ndiyo zinamwagiliwa. Kiwango hiki ni kidogo sana.

Mheshimiwa Spika, Serikali imeanza kuchukua hatua ili kutatua changamoto hii ambapo iliihamisha Tume ya Umwagiliaji kutoka Wizara ya Maji na kwenda kwa Wizara ya Kilimo. Aidha, wizara ya Maji ilikabidhi Mpango Kabambe wa umwagiliaji unaoainisha maeneo ya kilimo na maji yalipo. Mpango huo ulilenga kuongeza eneo la kilimo cha

umwagiliaji kutoka **hekta 475,052** zilizopo mwaka 2018/19 hadi kufikia **hekta Milioni Moja (1,000,000)** mwaka 2035. Kamati inaishauri Serikali kutekeleza haraka Mpango huu kwani mafanikio yake yatawezesha kuleta mapinduzi makubwa katika sekta ya Kilimo nchini. Aidha, wakati Serikali inapotekeleza mpango huu izingatie pia kuondoa changamoto zifuatazo;

- i. Uharibifu wa Vyanzo vya Maji;
- ii. Ubora hafifu wa nyenzo za umwagiliaji;
- iii. Ukosefu wa Soko la uhakika la mazao;
- iv. Utunzaji mabovu wa miundombinu ya umwagiliaji iliyopo;
- v. Technolojia duni katika umwagiliaji;
- vi. Upungufu wa wataalamu wa umwagiliaji;
- vii. Ukosefu wa Mitaji ya kutosha katika sekta ya Kilimo ili kuwezesha uanzishari wa miradi ya umwagiliaji.

Mheshimiwa Spika, ni jambo la kushangaza pale unapokwenda nchi za nje na kukuta mazao ya kilimo hasa mbogamboga na matunda kama vile vitunguu swaumu, maparachichi, n.k ambayo kwa hakika kabisa yamezalishwa nchini kwetu lakini utaona yameonyeshwa kuwa yametokea nchi za jirani. Tujiulize, nani ni chanzo cha tatizo na ni nini tunashindwa kufanya ili kuweze kuuza moja kwa moja kwenye masoko ya kimataifa. Serikali inapaswa kufanyia kazi kwa haraka eneo hili kwa kufanya yafuatayo: -

- i. kwanza kuhakikisha wakulima wetu wanapata elimu ya kilimo bora ili wazalishe mazao yenye kiwango chenye bora (quality products),
- ii. pili Serikali irahisishe taratibu za kuuza nje ya nchi mazao zikiwemo mbogamboga na matunda,
- iii. tatu Serikali ifanyike tathmini ya uhitaji wa kiwango na aina ya mazao yanayohitajika katika masoko ya kimataifa na
- iv. nne Serikali izitumie balozi zetu kuwatafutia wakulima wetu masoko ya mazao yao na kuwaunganisha na masoko hayo.

3.2.2. Mifugo na Uvuvi

Mheshimiwa Spika, Pamoja nchi yetu kuwa na rasilimali kubwa ya mifugo na samaki bado hatujaweza kunufaika na rasilimali hizo na kupata manufaa yanayostahili. Wakati umefika sasa wa kuacha kujipongeza kwa kuwa na idadi kubwa ya mifugo, kuwa na ukanda mrefu wa bahari na kuwa na maziwa na mito mingi badala yake tujielekeza kuongeza kasi ya kutumia baraka hizo tulizopewa na Mwenyezi Mungu kuneemesha watu wetu na Taifa letu.

Mheshimiwa Spika, Serikali imeanza kutekeleza mipango ya kuendeleza sekta hizi iliyoipanga katika Mpango wa Maendeleo wa Mwaka 2018/19 kwa kufufua Shirika la TAFICO na kuanza mchakato wa kujenga Bandari ya uvuvi. Pamoja na Serikali kuanza kushughulikia changamoto zilizopo katika sekta hii. Kamati inaishauri Serikali kufanya uamuzi kwa haraka ni wapi bandari hiyo itajengwa ili utekelezaji wake uanze.

Mheshimiwa Spika, pamoja na kupata faida za moja kwa moja kutokana na mazao yatokanayo na sekta hizi kwa mfano, nyama, maziwa na samaki ni vema tukafikiria kuweka mazingira yatakayotupa faida nyingi zaidi kwa kuhakikisha kunakuwa na mnyororo wa thamani (*Value Chain*) katika sekta hizi. Sote tunakubaliana kuwa kwasasa bado kuna changamoto kubwa sana katika eneo la usindikaji na ufanyaji wa biashara ya mazao yatokanayo na mifugo na uvuvi. Vilevile, hata kiwango kidogo kinachosindikwa mara nyingi kinakumbana na changamoto ya kukosekana kwa soko la uhakika ama kushindwa kushindana na bidhaa zinazoingizwa kutoka nje ya nchi.

3.2.3. Madini

Mheshimiwa Spika, Kamati inaunga mkono hatua ya Serikali ya kufanya mabadiliko kwenye sheria mbalimbali kwa lengo la kuboresha biashara ya madini nchini. Mathalani uanzishaswaji wa masoko ya madini katika mikoa ya Chunya, Geita, Arusha na Shinyanga. Hata hivyo, Serikali iendeleo kuboresha mazingira ya utendaji wa kazi ya masoko haya pamoja na kuweka usimamizi na udhibiti wa biashara ya madini nchini. Pamoja na mabadiliko ya Sheria yaliyofanyika

hatua za kiutawala za kusimamia mabadiliko hayo zimekuwa zikisababisha kero kwa wafanyabiashara wa madini. Serikali itafute namna rahisi na bora zaidi itakayopunguza usumbuzu na kero kwa wachimbaji na wafanyabiashara wa madini ili masoko haya yawe na maana Zaidi.

Mheshimiwa Spika, bado kuna tatazo kwa baadhi ya wafanyabiashara kutorosha dhahabu kwenda nje ya nchi kwani kiwango cha **kilo 600** za dhahabu zilizouzwa katika soko la Geita ni kiwango kidogo sana cha dhahabu inayozalishwa na kuuzwa katika eneo la kanda ya ziwa. Aidha, kukamatwa kwa **kilo 300** za dhahabu iliyokuwa ikiisafirishwa bila kufuata utaratibu kunaonyesha dhahiri kwamba bado kuna changamoto katika biashara ya madini nchini.

Mheshimiwa Spika, Mji wa Arusha umewahi kuwa moja ya vitovu muhimu vya biashara ya madini ya vito (*Gem Trade Fair*) barani Afrika. Hata hivyo, kutokana na usimamizi duni na uwepo wa kodi nyingi na zenye viwango vikubwa zilipelekea wafanyabiashara kukimbia soko hili na wengine kufanya biashara zao kwa njia ya magendo. Pamoja na kutambua hatua mbalimbali ambazo Serikali imezichukua ikiwemo ujenzi wa ukuta wa Mererani na kufanya mabadiliko katika sheria mbalimbali bado biashara ya madini ya vito haiajrejea kama ilivyokuwa awali. Kamati inaishauri Serikali kuboresha masoko yaliyopo na kuweka mazingira wezeshi yatakayowavutia wafanyabiashara wa vito kutoka ndani na nje ya nchi kuja kununua na kuuza madini yao Jijini Arusha.

3.3. Kufungamanisha Maendeleo ya Viwanda na Maendeleo ya Watu

Mheshimiwa Spika, maendeleo ya kweli na yatakayodumu kwa muda mrefu (*sustainable*) ni lazima kuhakikisha kuwa maendeleo ya vitu yanaenda sambamba na maendeleo ya watu (J.K Nyerere). Ili kufikia hatua hii, Mpango wa Maendeleo wa taifa ulijikita kuleta mabadiliko chanya kwa kujenga miundombinu na kununua vifaa kwa ajili ya Elimu na Afya, kuhakikisha kunakuwa na upatikanaji wa maji safi na salama mijini na vijijini, kuweka programu za kuwaendeleza Wanawake na Vijana, kukuza utamaduni, Sanaa na michezo

pamoja kutunza mazingira na kupambana na mabadiriko ya tabia nchi yanayosababishwa na uharibufu wa mazingira.

3.3.1. Elimu

Mheshimiwa Spika, pamoja na juhudi za Serikali kuboresha Sekta ya Elimu nchini, sekta hiyo bado inakabiliwa na changamoto mbalimbali. Changamoto hizo ni ukosefu wa miundombinu na vifaa vya kufundishia, nyumba zawalimu, matundo ya vyoo uchache wa mabweni ya wanafunzi hasa wa kike pamoja na uchache wa walimu hasa walimu wa sayansi. Aidha, bado mfumo wetu wa Elimu hauwaandai vijana kujiri na badala yake unawandaa kujiriwa. Kamati inaishauri Serikali kuboresha miundombinu ya msingi hasa ujenzi wa mabweni ya watoto wa kike na matundu ya vyoo kwenye shule pamoja na kufanya tathmini na kupitia mfumo mzima wa elimu nchini ili kuona kama bado unaleta tija kwa karne hii na kizazi cha sasa.

3.3.2. Hifadhi ya Mazingira na Mabadiliko ya tabia nchi

Mheshimiwa Spika, katika mwaka wa fedha 2018/19 Serikali ilipanga kutekeleza miradi mbalimbali ili kulinda mazingira. Kamati inaipongeza Serikali kwa kupiga marufuku matumizi ya mifuko ya plastiki, kupiga marufuku kufanya shughuli za kiuchumi karibu na vyanzo vya maji pamoja na kuendesha kampeni ndogo za upandaji miti. Hata hivyo, pamoja na juhudi hizi za Serikali bado hakujawa na mafanikio ya kuridhisha ya kupambana na uharibifu wa mazingira kwa sababu zifuatazo;

i. Mfuko wa Mazingira ulioanzishwa kwa lengo hili kushindwa kufanya kazi yake kwa ufanisi kwa sababu ya changamoto za kisheria

ii. Mfuko wa Mazingira kukosa fedha za kutosha ili kutekeleza majukumu yake ipasavyo

Mheshimiwa Spika, Kamati inaishauri Serikali kuleta haraka mapendekezo ya marekebisho ya Sheria ya Mazingira ya Mwaka 2004 ili kufanya marekebisho na kuondoa changamoto zinazoukwamisha Mfuko huo. Kamati inaishauri

Serikali kuanzisha chanzo kipya cha mapato ili kuuwezesha Mfuko huu kuwa na fedha za kujiendesha na kuleta imani kwa Taasisi mbalimbali za Kimataifa zinazojihusisha na mazingira kuchangia katika mfuko huo.

3.4. Mazingira wezeshi kwa uendeshaji Biashara na Uwekezaji Nchini

Mheshimiwa Spika, Ripoti ya Benki ya Dunia ya Mwaka ya Mwaka 2018 kuhusu mazingira ya kufanya biashara inaonyesha kuwa Tanzania imeshika nafasi ya 137 kati ya nchi 190 kwa urahisi wa kufanya biashara. Tanzania imeporomoka kutoka nafasi ya 132 iliyokuwepo mwaka 2017. Vigezo ambavyo Tanzania haikufanya vizuri ni pamoja na urahisi wa kuanzisha biashara, upatikanaji wa vibali vya ujenzi, usajili wa mali pamoja na kutatua vikwazo zinavyoweka kusababisha kufilisika (*Insolvency*). Maeneo mengine ni pamoja na biashara mipakani na upatikanaji wa mikopo.

Mheshimiwa Spika, Kamati inaipongeza Serikali kwa kuandaa *Blue Print* ambayo endapo itasimamiwa vizuri italeti mapinduzi makubwa katika eneo la ufanyaji biashara na uwekezaji. Kamati pia inaipongeza Serikali kwa kuandaa *Blue Print Action Plan* ambayo imeweka muda maalum wa utekelezaji wa changamoto zote zilizoainishwa katika *Blue Print*. Hii ni hatua kubwa na muhimu sana. Pamoja na pongezi hizo kwa Serikali, Kamati inaishauri serikali kuendelea kuweka mazingira mazuri kwa kufanya yafuatayo;

i. Kuboresha miundombinu kama vile barabara hasa barabara za kwenye maeneo yenye fulsa za kiuchumi pamoja na barabara zinazounganisha nchi yetu na nchi jirani, kuboresha reli, kuboresha utendaji kazi wa bandari zetu na kuongeza upatikanaji wa nishati ya kutosha na ya bei nafuu;

ii. Kukamilisha haraka kuwepo kwa na *One Stop Centre* ya uwekezaji na Biashara kwa ngazi ya Wilaya na Mikoa;

iii. Kuongeza kasi ya usajili watu na mali zao, usajili uanzie katika Serikali za Mitaa, Kata, Wilaya na Hatimaye na ngazi ya Taifa.

iv. Serikali ikamilishe haraka mchakato wa kuwapa wananchi vitambulisho vya Taifa. Aidha, ianze kuandaa utaratibu utakaowezesha Tanzania kuwa na kitambulisho kimoja kitakachokuwa na taarifa zote za muhusika.

3.5. Maeneo mengine Muhimu kwa kukuza Uchumi na Ustawi wa Taifa

Mheshimiwa Spika, pamoja na maeneo yaliyotajwa hapo juu yapo maeneo ambayo lazima yafanyiwe kazi ili kukuza Uchumi na Ustawi wa Taifa. Maeneo hayo ni yafuatayo;

3.5.1. Huduma za Kifedha

Mheshimiwa Spika, uwekezaji katika Sekta ya Viwanda pamoja na sekta ya Kilimo hasa kilimo cha mazao ya biashara huhitaji fedha nyingi, huchukua muda mrefu kutoa faida na umegubikwa na vihatarishi vingi. Ukweli huu umepelekea maeneo haya kutokuwa na mvuto kwa Benki nyingi za biashara katika utoaji wa mikopo ambayo ingesaidia sana katika uwekezaji.

Mheshimiwa Spika, ni maoni ya Kamati kuwa Benki ya rasilimali na Benki (TIB) ya Kilimo (TADB) zinapaswa kuwa njia thabiti ya upatikanaji wa mikopo kwa ajili ya sekta hizi muhimu. Kwa mantiki hiyo, Kamati inaishauri Serikali kuziongeza mtaji benki hizi ili ziweze kutoa mikopo.

3.5.2. Kuimarisha ushiriki wa sekta binafsi

Mheshimiwa Spika, utekelezaji wa baadhi ya Miradi ya Maendeleo iliyoainishwa katika Mpango kwa miaka iliyopita ulikwama kwa sababu ya kukosa fedha za kutekeleza miradi hiyo. Sababu kubwa ikiwa ni Serikali kutegemea kwa asilimia kubwa fedha zake yenyewe kutekeleza miradi yake.

Mheshimiwa Spika, Pamoja na kuipongeza Serikali kwa kuainisha baadhi ya miradi ambayo itatekelezwa na Sekta binafsi, Kamati inaona bado Serikali haijafanya juhudi za kutosha za kuweka mazingira wezeshi ili Sekta Binafsi ishiriki katika utekelezaji wa Miradi iliyoainishwa katika Mpango Maendeleo.

3.5.3. Urasimishaji wa sekta isiyo rasmi

Mheshimiwa Spika, Idadi kubwa ya wafanyabiashara wadogo wanajihusisha na shughuli za ujasilimali ambazo nyingi hazipo katika mfumo rasmi hivyo kusababisha ugumu katika kuzilea ili zikue na baadae kuchangia katika mapato ya kodi. Kwa kiasi kikubwa shughuli hizi zinachangia ukuaji wa uchumi, hata hivyo hazichangii katika mapato ya Serikali.

Mheshimiwa Spika, Kwa kutambua changamoto hii Serikali imeanza kutoa Vitambulisho vya wajasilimali na wafanyabiashara wadogo kwa lengo ni kuwaingiza katika mfumo rasmi. Vilevile, Serikali imeanza kusajiri wakulima wote nchini kwa nia ya kawatambua na kuwaendeleza hatua hii ni nzuri. Pamoja na changamoto za utekelezaji wa hatua hizi, Kamati inaamini kwamba hatua hizi zikikamilika zitarahisisha utambuzi kwa nia ya kujenga na kuendeleza sekta isiyo rasmi ili iweze kukua na hatimaye mchango kuonekana katika pato la Taifa.

3.5.4. Diplomasia ya Uchumi (Economic Diplomacy)

Mheshimiwa Spika, Eneo hili ni muhimu katika kusaidia Serikali kupata mapato kupitia uhamasishaji wa vivutio vilivyopo ili kupata wawekezaji wa kigeni kwenye sekta za kilimo, uvuvi, utalii, miundombinu, Biashara na huduma. Hata hivyo, suala hili bado halijaweza kulinufaisha Taifa kama inavyotakiwa. Kamati inaishauri Serikali kufanya diplomasia ya kiuchumi kulingana na aina ya nchi; faida za kiuchumi ambazo Taifa linaweza kunufaika na nchi husika pamoja na mahusiano ya kihistoria baina ya Tanzania na Nchi husika. Kamati inaamini endapo Serikali itazingatia ushauri huu Taifa letu litanufaika diplomasia ya uchumi.

3.6. Mpango wa Maendeleo wa Taifa kwa Mwaka 2019/20

Mheshimiwa Spika, Mpango wa Maendeleo wa Taifa wa Mwaka 2019/20 ni wa nne katika utekelezaji wa Mpango wa Maendeleo wa Miaka Mitano wa Mwaka 2015/16 – 2020/21. Utekelezaji wa Mpango wa Taifa wa Mwaka 2019/20 umezingatia utekelezaji wa miradi ya miaka ya nyuma ambayo bado haijakamilika.

Mheshimiwa Spika, Bajeti ya Miradi ya Maendeleo imeongezeka kwa mwaka 2019/20 na kufikia **Shilingi Bilioni 12,248.6** kutoka **Shilingi Bilioni 12,000.27** zilizotengwa mwaka 2018/19. Uwiano wa Bajeti ya Utekelezaji wa Mpango wa Maendeleo wa Taifa kwa mwaka 2017/18, 2018/19 na Mwaka 2019/20 ni kama unavyoonyeshwa katika jedwali Na. 6 hapa chini;

Jedwali Na. 6: Uwiano wa Bajeti ya Utekelezaji wa Mpango wa Maendeleo wa Taifa kwa mwaka 2017/18 – 2019/20 (Trilioni Tshs)

NA	CHANZO	2017/18	HAISI	%YA HAISI	2018/19	HAISI HADI APRILI, 2019	%HADI APRILI	2019/20
1.	Fedha za Nchi	807	5.39	66.79	9.88	4.89	49.49	9.74
2	Fedha za Nje	303	2.22	73.27	2.13	0.55	25.82	2.52
3	JUMLA	11.99	7.61	63.57	12.01	5.44	45.30	12.25

Chanzo: Mpango wa Maendeleo wa Taifa wa Mwaka 2018/19 na 2019/20

Mheshimiwa Spika, Jedwali hapo juu linaonesha kuwa katika mwaka mwaka 2017/18 Serikali iliweza kutoa **asilimia 63.57** ya bajeti ya maendeleo iliyokuwa imeidhinishwa. Kwa mwaka 2018/19 hadi kufikia mwezi Aprili, 2019 Serikali ilikuwa imetoa **asilimia 45.3** ya fedha za maendeleo zilizoidhinishwa na Bunge.

Mheshimiwa Spika, Kamati inaishauri Serikali kutenga bajeti kwa kuzingatia mwendendo wa upatikanaji wa fedha kwa ajili ya kugharamia miradi ya maendeleo. Aidha, Kwa kuwa fedha za misaada na mikopo kutoka nje si za uhakika na hata zikitolewa hazitolewi kwa wakati. Kamati inashauri Serikali ijumuishe katika bajeti yake fedha kutoka kwa wahisani pale fedha hizo zinapokuwa zimeshatolewa na kiwango cha fedha za nje kinachowekwa kwenye bajeti kiwe 1% tu ya bajeti yote isipokuwa kama fedha hizo zinakuwa tayari zimetolewa. Vilevile, Kamati inaishauri Serikali kuweka mikakati ya kupanua wigo wa kodi, kuimarisha usimamizi na utawala wa kodi pamoja na kubadili mtazamo wa kuongeza

mapato na badala yake kujiekeza katika kuchochea uzalishaji.

4.0. UTEKELEZAJI WA BAJETI YA SERIKALI KWA MWAKA WA FEDHA 2018/19

Mheshimiwa Spika, Katika mwaka wa fedha 2018/19 Serikali ilipanga kukusanya na kutumia jumla ya **Shilingi milioni 32,475,950**. Kati ya fedha hizo **Shilingi milioni 20,468,676** zilikuwa ni kwa ajili ya matumizi ya kawaida na **Shilingi milioni 12,007,273** zilikuwa ni kwa ajili ya miradi ya maendeleo. Bajeti ya mwaka 2018/19 ilikuwa imeongezeka kwa **asilimia 2.4** ukilinganisha na Bajeti ya mwaka 2017/18 ya **Shilingi milioni 31,710,000**. Hatua hii ni ya kupongeza kwa sababu inaonyesha nia ya dhati ya Serikali kuwa na Bajeti halisi na inayotekelezeka.

Mheshimiwa Spika, Hadi kufikia mwezi machi 2019 Serikali ilikuwa imekusanya jumla ya **Shilingi milioni 18,660,000** sawa na **asilimia 57.4** ya kukusanya **Shilingi milioni 32,475,950**. Kati ya fedha zilizokusanya jumla ya **Shilingi milioni 14,024,571** zilitumika kwa ajili ya matumizi ya kawaida sawa na **asilimia 68.5** ya lengo la kutumia **Shilingi milioni 20,468,676**. Aidha kwa upande wa fedha za maendeleo jumla ya **shilingi milioni 3,285,932** ziliztumika kugharamia miradi mbalimbali ya maendeleo sawa na **asilimia 27.3** ya lengo la kutumia jumla ya **Shilingi milioni 12,007,273**

4.1. Uchambuzi wa mwenendo wa Mapato.

Mheshimiwa Spika, Kamati ilipata fursa ya kuchambua mwenendo wa ukusanyaji wa mapato ya Serikali kutoka katika vyanzo mbalimbali na kubaini masuala yafuatavyo.

4.1.1. Makusanyo ya Mapato yasiyotokana na Kodi

Mheshimiwa Spika, hadi kufikia mwezi Machi Serikali ilikuwa imekusanya maduhuli yenye jumla ya **Shilingi milioni 1,880,309** ambayo ni sawa na **asilimia 87.1** ya lengo la kukusanya jumla ya **shilingi 2,158,630** Hatua hii ni ya kupongeza hata hivyo kamati inaitahadharisha Serikali pamoja na Mamlaka zote zinazokusanya maduhuli kuweka **uwiano sawa kati ya**

ukusanyaji wa mapato na kulea sekta ambazo inazisimamia.

Endapo mkazo utawekwa katika kukusanya mapato tu na kusahau jukumu la msingi la kulea na kukuza sekta hizo mapato haya yatakuwa ya muda mfupi na sio endelevu. Vilevile, Kamati imebaini kuna baadhi ya mafungu yana uwezo mkubwa wa kuchangia maduhuli hata hivyo yamekuwa na mafanikio hafifu. Mfano fungu 68 ujenzi uchukuzi na mawasiliano limechangia **asilimia 33** tu na fungu 39 Jeshi la kujenga Taifa halikuchangia kitu.

4.1.2. Mchango na Gawio la Mashirika na Kampuni ambazo Serikali ina Hisa.

Mheshimiwa Spika, Katika mwaka wa fedha 2018/19 Serikali ilikusudia kukusanya jumla ya **shilingi Milioni 597,770** kutokana na gawio la **asilimia 15** kutoka kwenye Mashirika na Taasisi za Umma, pamoja na gawio la hisa kutokana na kampuni ambazo Serikali imewekeza. Hadi kufikia mwezi machi 2019 Serikali ilikuwa imekusanya jumla ya **shilingi milioni 592,054** sawa na **asilimia 99.04**, hatua hii ni ya kupongeza na kuungwa mkono kwani inaonyesha dhamira ya Serikali ya awamu ya Tano katika kuhakikisha kwamba inakusanya mapato yake kama inavyostahili. Aidha, Kamati inaipongeza Ofisi ya Msajiri wa Hazina pamoja na Wizara ya Fedha na Mipango kwa jitihada hii kubwa. Vilevile Kamati inayapongeza makampuni yote kwa kutoa gawio kama inavyostahili Mfano TTCL, NMB, CRDB na PUMA Hata hivyo, Kamati inaendelea kuishauri Serikali kuangalia uwezekano wa kuwekeza zaidi kwenye Mashirika haya kwani ni wazi kwamba Serikali itakusanya zaidi ikiwekeza zaidi.

4.1.3. Makusanyo ya Kodi

Mheshimiwa Spika, Katika mwaka wa fedha 2018/19 Serikali iliku sudia kukusanya mapato ya kodi yenye jumla ya **Shilingi milioni 18,000,219** hadi kufikia mwezi machi 2019 Serikali ilikuwa imekusanya **Shilingi milioni 11,722,823** sawa na **asilimia 65.1** ya lengo. Uchambuzi wa Kamati umebaini kwamba Mamlaka ya Mapato Tanzania (TRA) katika kipindi cha miezi 9 (*1st, 2nd and 3rd quarters*) kwa wastani imekusanya Shilingi milioni **1,305,181** hivyo ni wazi kwamba kuna uwezekano mkubwa wa mamlaka kukusanya Jumla ya **Shilingi milioni 15,662,169**

na hivyo kutofikia lengo kwa **asilimia 12.9** sawa na kutokukusanya **Shilingi milioni 2,338,049.13**. Hivyo Kamati inaishauri Serikali kuimarisha usimamizi wa kodi pamoja na kuziba mianya ya ukwepaji wa kodi ili iweze kufikia malengo yake.

Mheshimiwa Spika, Kamati imebaini pia kwamba hadi mwezi machi kiasi cha Kodi ya ongezeko la thamani iliyokuwa imekusanywa ni **Shilingi milioni 3,579,924 sawa na asilimia 22** ya makusanyo yote hadi mwezi machi ya **shilingi milioni 11,722,823**. Hata hivyo kamati imebaini kwamba kwa mujibu wa kifungu cha 66(5) cha Sheria ya Kodi ya Ongezeko la Thamani Sura 148 kinamtaka Kamishna wa Mamlaka ya Mapato kufanya marejesho ya VAT ndani ya Siku 90. Pamoja na jitihada za Serikali kufanya marejesho ya kodi hiyo bado kiwango ambacho hakijarejeshwa kinakadiliwa kuwa **Shilingi milioni 694,000** ambayo ni sawa na **asilimia 19.3** ya makusanyo hadi machi. Hivyo, Kamati inaishauri Serikali kuangalia uwezekano wa kupunguza deni hilo kidogo kidogo kutokana na kodi wanazodai TRA *“Offsetting VAT returns via future tax liability”*

Mheshimiwa Spika, Katika nyakati tofauti tofauti kumekuwa na malalamiko juu ya utendaji kazi wa Mamlaka ya Mapato Tanzania. Hata hivyo, pamoja na malalamiko hayo chombo hichi ndicho kilichofanikisha kupandisha ukusanyaji wa mapato ya kodi kutoka wastani wa **shilingi bilioni 800** kwa mwezi hadi **shilingi trilioni 1.3** kwa mwezi. Kamati inaipongeza Mamlaka ya Mapato Tanzania kwa mafanikio haya makubwa lakini pia inatambua baadhi ya mapungufu ambayo yanatakiwa kurekebishwa na chombo hiki ili kujenga mahusiano mazuri na walipa kodi na kuhakikisha mapato yanaendelea kuongezeka.

4.1.4. Mapato ya Serikali za Mitaa.

Mheshimiwa Spika, hadi kufikia mwezi machi Serikali za Mitaa zilikuwa zimekusanya jumla ya **Shilingi milioni 469,990** ambayo ni sawa na **asilimia 63.8** yalengo la kukusanya **Shilingi milioni 735,589** kwa mwaka. Hata hivyo kamati inaona kwamba itakuwa vigumu kwa Serikali za mitaa kufikia malengo hayo

hasa ukizingatia kwamba utaratibu wa utoaji wa vitambulisho umepunguza wigo wa mapato kwa Serikali za Mitaa. Kamati inaishauri Serikali itakapokuwa inafanya tathmini ya ukusanyaji wa mapato kwa Serikali za mitaa kuzingatia athari ya vitambulisho hivyo ambavyo kimsingi vina nia njema ya kuwatambua na kuwarasimisha wafanyabiahara wadogo.

4.1.5. Misaada na Mikopo nafuu kutoka Nje

Mheshimiwa spika, Katika mwaka 2018/19 Serikali ilikadiria kupokea jumla ya **Shilingi milioni 2,676,645** kutokana na misaada na mikopo yenye masharti nafuu ya kibajeti na kisekta. Hadi kufikia mwezi machi Serikali ilikuwa imepokea jumla ya **Shilingi milioni 1,300,628** sawa na **asilimia 48.5** yalengo. Kiasi kikubwa cha mikopo na misaada kilipokelewa kwa ajili ya miradi ya maendeleo ambayo kwa ujumla wake ni **Shilingi milioni 1,015,636** sawa na **asilimia 78** ya fedha zote zilizopokelewa. Kamati inaendelea kuihimiza Serikali kutekeleza mpango wake wa ushirikiano na wadau wa maendeleo (*DCF-Development Cooperation Framework*) ili kuendelea kupokea misaada na mikopo hiyo kwakuwa makusanyo ya ndani hayajakidhi mahitaji yaliyokusudiwa.

2.2. Uchambuzi wa mwenendo wa Matumizi.

Mheshimiwa Spika, hadi kufikia mwezi Machi Serikali ilikuwa imetoa ridhaa ya matumizi ya jumla ya **Shilingi milioni 17,310,502** sawa na **asilimia 54.7** ya matumizi yote ya **Shilingi milioni 32,475,950**. **Shilingi milioni 14,024,571** zilitolewa kwa ajili ya matumizi ya kawaida na **Shilingi milioni 3,285,931** zilitolewa kwa ajili ya utekelezaji wa miradi ya maendeleo.

4.2.1. Matumizi ya Kawaida.

Mheshimiwa Spika, katika uchambuzi wa matumizi ya kawaida Kamati imebaini kwamba Serikali ilifanya mapitio ya Bajeti na kubadilisha kiwango cha matumizi ya kawaida yaliyopitishwa na Bunge kutoka **Shilingi milioni 20,468,676** hadi kufikia **Shilingi milioni 20,824,491**. Hivyo kiwango cha matumizi ya kawaida kilichokwisha tolewa cha **Shilingi milioni 14,024,571** ni sawa na **asilima 68.5 ya lengo**. Mwenendo huu unaonyesha kwamba Serikali inaweza kutekeleza Bajeti yake ya matumizi ya kawaida kwa kati ya **asilimia 80 hadi 85**. Hatua

hii ni kupongeza kwa sababu itapunguza ongezeko la madeni ya watumishi na watoa huduma kwa kiasi kikubwa.

4.2.2. Matumizi ya Maendeleo

Mheshimiwa Spika, Katika mwaka wa fedha 2018/19 Serikali ilipanga kutumia jumla ya **Shilingi milioni 12,007,273** kwa ajili ya miradi ya maendeleo. Hata hivyo hadi kufikia mwezi machi kiasi kilichotolewa ni **Shilingi milioni 3,285,931** sawa na **asilimia 27.3**. Kati ya fedha zote za maendeleo zilizotolewa, fedha za ndani ni **Shilingi 3,113,850** na fedha za nje na **Shilingi milioni 172,081**. Kati ya fedha zote za maendeleo za ndani Mafungu matatu ya Wizara ya Elimu Fungu 46, Wizara ya Ujenzi uchukuzi na Mawasiliano-Uchukuzi Fungu 62 na Wizara ya Ujenzi uchukuzi na Mawasiliano-Ujenzi 98 yametumia jumla ya **Shilingi milioni 1,685,049** sawa na **asilimia 51.3** ya fedha zote za maendeleo. Kamati inaendelea kusisitiza Serikali kuendelea kutoa fedha kwa mafungu mengine yenye manufaa mapana kwa wananchi kama vile afya, kilimo na maji.

Jedwali Na.7 Mwenendo wa makusanyo ya mapato Julai-Machi 2019 (*shilingi milioni*)

Na	Aina ya Chanzo	Bajeti 2018/19	Kiasi kilichotolewa hadi machi	Asilimia ya Bajeti 2018/19
A	Mapato ya Kodi	18,000,219	11,722,081	65.1
1.	Ushuru wa Forodha	1,210,423	867,098	71.6
2.	Ushuru wa Bidhaa- Nje	1,282,006	866,380	67.6
3.	Ushuru wa Bidhaa- Ndani	1,287,915	927,028	72.0
4.	Kodi ya ongezeko la thamani-Nje	2,397,484	1,671,770	69.7
5.	Kodi ya Ongezeko la thamani-Ndani	3,148,538	1,908,154	60.6
6.	Kodi ya Mapato	6,109,593	3,883,581	63.6
7.	Kodi nyingine	2,564,260	1,598,069	62.3
B	Mapato yasiyotokana na Kodi	2,158,770	1,880,310	87.1
8.	Michango na Gawio la Mashirika	597,770	592,054	99.0
9.	Wizara Nyingine na Mikoa	1,561,000	1,288,256	82.5
10.	Mapato ya Serikali za Mtaa	735,589	469,990	63.9
D	Mikopo ya ndani	5,793,669	2,827,420	48.8
	Mikopo ya ndani	1,193,669	233,320	19.5
	Mikopo ya ndani -Roll over	4,600,000	2,594,100	56.4
E.	Jumla Mapato ya Ndani	20,158,989	14,072,381	69.8
F.	Jumla Mapato ya Nje	2,676,645	1,300,628	48.6
11.	Misaada na Mikopo ya Kibajeti	545,765	125,396	23.0
12.	Mifuko ya Kisekta	125,864	159,596	126.8
13.	Miradi ya Maendeleo	2,005,016	1,015,636	50.7

Chanzo: Wizara ya Fedha na Mipango-Utekelezaji wa Bajeti ya Serikali katika Robo ya Tatu

5.0. UTEJEKEZAJI WA HATUA MBALIMBALI ZA KIKODI KWA MWAKA WA FEDHA 2018/19

5.1. Utekelezaji wa Hatua za Kikodi pamoja na Sheria ya Forodha ya Jumuiya ya Afrika Mashariki katika Mwaka wa fedha 2018/19.

Mheshimiwa Spika, Katika mwaka wa fedha 2018/19 Bunge lilifanya marekebisho katika sheria mbalimbali 17 sheria hizo zilikuwa na lengo la kuongeza mapato ya Serikali, kupanua wigo wa mapato, kuimarisha usimamizi wa mapato na matumizi pamoja na kuchochea ukuaji wa viwanda nchini. Katika uchambuzi wa utekelezaji wa sheria hizi Kamati imebaini masuala yafuatayo: -

i. Mabadiliko yaliyofanywa katika sheria ya kodi ya mapato kwa lengo la kuvutia viwanda vya madawa na ngozi yameonyesha mafanikio kwa upande wa viwanda vya madawa tu na hakuna kiwanda hata kimoja cha ngozi kinachojengwa ama kinachotarajiwa;

ii. Msamaha wa kodi ya ongezeko la thamani ulitolewa kwenye taulo za kike haukusaidia kupunguza bei ya bidhaa hiyo kwa watumiaji;

iii. Kumekuwa na ongezeko la mapato yatokanayo na michezo ya kubahatisha;

iv. Uingizwaji wa mafuta ghafi ya kula kutoka nje umeshuka na hivyo kuchochea uzalishaji wa ndani wa mafuta. Hata hivyo bado kuna changamoto ya mbegu bora za alizeti nchini;

v. Msamaha wa riba na adhabu (*Tax Amnesty*) umeoshesha mafanikio makubwa katika utekelezaji wake;

vi. Utekelezaji wa Akaunti Jumuiifu ya Fedha (*TSA-Treasury Single Account*) umekuwa na mafanikio makubwa pamoja na kuwepo na changamoto za upatikanaji wa mtandao wa uhakika kwa Baadhi ya maeneo;

vii. Ongezeko la Mapato yaliyotokana na mfumo wa Stempu za Kielektroniki (ETS-Electronic Tax Stamp) kwa bidhaa zinazotowza ushuru wa bidhaa, Hata hivyo kuna changamoto za mfumo huu ambazo Serikali inaendelea kuzifanyia kazi.

viii. Kutokutekelezwa kwa wakati kwa Mabadiliko ya Sheria yanayopitishwa na Bunge na kuridhiwa na Rais; pamoja na

Mheshimiwa Spika, kwa ujumla utekelezaji wa Sheria ya Fedha umekuwa na mafanikio makubwa pamoja na baadhi ya changamoto ambazo bado Serikali inaendelea kuzifanyia kazi.

6.0. UTEKELEZAJI WA MIFUKO MAHSUSI ILIYOANZISHWA KISHERIA

Mheshimiwa Spika, Kamati ya Bajeti imefanya uchambuzi wa baadhi ya Mifuko iliyoanzishwa kisheria na ambazo fedha zake zipo *ring-fenced* kwa malengo maalum ya kutekeleza miradi mahsusi ya maendeleo. Kwa mantiki hiyo, ni vema Bunge lako tukufu likapata taswira ya utekelezaji wa Mifuko hii ili liweze kushauri Serikali ipasavyo: -

6.1. Mfuko wa Taifa wa Maji -(NWDF)

Mheshimiwa Spika, Katika mwaka wa fedha 2018/19 Mfuko wa Maji wa Taifa uliidhinishwa kukusanya jumla ya **Shilingi 158,500,000,000**, Hadi kufikia mwezi Machi 2019 Mfuko ulikuwa umepokea jumla ya **Shilingi 106,373,473,885.70** sawa na **asilimia 67.11** ya makadirio ya makusanyo kwa mwaka 2018/19.

Mheshimiwa Spika, Kamati inaipongeza Wizara ya Fedha na Mipango kwa kuhakikisha kwamba fedha zote zilizokusanywa kutokana chanzo hiki zimepelekwa kwenye mfuko wa Maji unaosimamiwa na Wakala Maji Mjini na Vijijini. Pamoja na pongezi Kamati ina ushauri ufuatao:-

i. Usimamizi na Utekelezaji wa miradi ya maji.

Mheshimiwa Spika, Kutokuwepo na ufanisi mzuri wa usimamizi wa miradi ya maji na udanganyifu kutoka kwa wakandarasi

juu ya gharama za utekelezaji wa baadhi ya miradi ya maji kumesababisha miradi mingi kutokukamilika kwa wakati. Kamati inashuri Wakala wa Maji kuhakikisha inashughulikia mapungufu yaliyokuwepo na yaliyopo ili kuhakikisha kwamba miradi ya maji inatekelezwa kwa kuzingatia thamani ya fedha (*Value for Money*).

ii. **Ulipaji wa hati za madai za miradi ya maji (*Certificate*).**
Mheshimiwa Spika, Kati ya madai ya **shilingi bilioni 104** ya *certificate* za maji yaliyopelekwa Hazina, madai ya **shilingi bilioni 88** ndio yaliyolipwa. Kati ya fedha hizo **shilingi bilioni 44** zililipwa mwezi Machi, 2019 na **shilingi bilioni 44** zimelipwa tarehe 30 Aprili, 2019. Kamati inaishuri Serikali kuhakikisha kila madai yanapopelekwa yanalipwa kwa wakati ili kuharakisha utekelezaji wa miradi ya maji ambayo mingi inasuasua.

iii. **Ulipaji wa kodi kwa miradi inayotekelezwa na fedha za wafadhili.**

Mheshimiwa Spika, Serikali ilifanya marekebisho kwenye sheria za *Income Tax* na *VAT* ili kutoa msamaha wa kodi ya mapato na ongezeko la thamani kwa miradi inayotekelezwa kwa fedha za wafadhili. Mabadiliko haya yalilenga kukwamua miradi iliyokuwa imekwama. Hata hivyo, katika kusimamia utekelezaji wa mabadiliko hayo ya sheria hayakusaidi miradi iliyokusudiwa ambayo ilikuwa imekwama. Kamati inaitaka Serikali kuhakikisha mabadiliko hayo ya sheria yanatimiza lengo lililokusudiwa la kuondoa mkwamo wa miradi yote ya wafadhiri ikiwemo iliyokuwa imekwama.

iv. **Msamaha wa kodi ya Ongezeko la Thamani (VAT) kwenye mitambo ya kuchimba visima vya maji.**

Mheshimiwa Spika, pamoja na Serikali kusamehe tozo ya maji iliyokuwa ikitozwa kwenye visima binafsi, Kamati inashuri pia Serikali isamehe Kodi ya Ongezeko la Thamani kwenye mitambo ya kuchimba visima vya maji ili kuwezesha mitambo hii kuingizwa nchini kwa gharama nafuu na hivyo kuongeza kasi ya utekelezaji wa miradi ya maji. Aidha, msamaha huo uzingatie aina ya vifaa vinavyotumika kwenye shughuli za

uchimbaji wa visima na malambo. Suala la uchimbaji na uvunaji maji lisichukuliwe kama huduma ya kibiashara.

6.2. Mfuko wa Nishati Vijijini - REA.

Mheshimiwa Spika, katika mwaka wa fedha 2018/19, mfuko uliidhinishiwa jumla ya **Shilingi 412,083,000,000** Kati ya fedha hizo **shilingi bilioni 332.38** inatokana na tozo ya mafuta, **shilingi bilioni 43** tozo ya umeme na **shilingi bilioni 36.7** inatokana na michango ya Wabia wa Maendeleo. Hadi Aprili 2019, Serikali ilikusanya na kupeleka kwenye Mfuko wa Nishati vijijini jumla ya **shilingi 393,311,656,303.78** sawa na **asilimia 95** ya Bajeti ya Mfuko. Kati ya fedha hizo, kiasi cha **shilingi 269,314,357,286.49** kinatokana na makusanyo ya tozo ya mafuta na kiasi cha **shilingi 36,250,040,427.02** kinatokana na tozo ya umeme na kiasi cha **shilingi 87,747,258,590.27** ni fedha kutoka kwa Washirika wa Maendeleo zinazopelekwa moja kwa moja katika miradi.

Mheshimiwa Spika, Kamati inaipongeza Serikali kwa kuhakikisha makusanyo yote yamaepelekwa kwenye mfuko husika. Hata hivyo, Kamati baada ya kupitia Taarifa za Mfuko huu inaipongeza Serikali na Wizara Nishati kwa kuhakikisha kwamba vifaa vinavyopatikana nchini vinatumika katika ujenzi wa miradi ya Umeme kwasasa Transforma, Nyaya, Nguzo, Mita zinatengenezwa na viwanda vilivyopo nchini. Hata hivyo, bado kuna vifaa havipatikani nchini mfano vikombe, Kamati inaishauri Serikali kuweka mazingira wezeshi kwa wawekezaji watakaofungua viwanda vya kuzalisha vifaa ambavyo havipatikani nchini ili kupunguza uagizaji nje wa vifaa ambavyo malighafi zake zinaweza kupatikana nchini.

6.3. Mfuko wa Barabara – ROAD FUND.

Mheshimiwa Spika, katika mwaka wa fedha 2018/19, Mfuko wa Barabara uliidhinishiwa **shilingi 243,267,550,920** kwa ajili ya ujenzi na ukarabati wa barabara zilizo chini ya Mamlaka ya Serikali za Mitaa kupitia wakala wa Barabara Mijini na Vijijini (TARURA) na **Shilingi 636,166,000,000** zilitengwa kwa ajili ya ukarabati na ujenzi wa barabara za mikoa na kitaifa kupitia Wakala wa Barabara Tanzania – TANROADS.

Mheshimiwa Spika, Hadi kufikia mwezi Machi, 2019, TANROADS ilikuwa imepokea **shilingi 360,499,171,108** na TARURA **shilingi 154,499,320,946** ikiwa ni fedha zote zilizokuwa zimekusanywa kwa kipindi hicho.

Mheshimiwa Spika, wakati wa mapitio wa taarifa ya Mfuko, Kamati ilibaini kuwa Mfuko haukidhi mahitaji halisi ya utengenezaji wa barabara nchini. Tathmini inaonesha kuwa uwezo wa Mfuko wa Barabara umekuwa ukishuka mwaka hadi mwaka; mathalani kwa mwaka wa fedha 2016/17 ulishuka kutoka **asilimia 49** mpaka **asilimia 43** kwa mwaka wa fedha 2017/18 kutokana na ongezeko la Mtandao wa Barabara zinazohudumiwa na TANROADS NA TARURA. Katika mwaka wa fedha 2018/19, Mfuko unakadiriwa kukidhi mahitaji ya matengenezo ya barabara nchini kwa asilimia 51 tu ya mahitaji halisi. Ingawa inaonekana Serikali imepeleka fedha nyingi kwenye miradi ya barabara lakini bado kiwango hicho hakikidhi mahitaji ukilinganisha na mtandao wa barabara nchini ya TARURA na TANROADS. Serikali ilitoa Taarifa kwa kamati kuwa imemteuwa mshauri elekezi ili kufanya tathmini ya urefu wa barabara zinazosimamiwa na TANROADS na TARURA pamoja na kufanya tathmini ya mahitaji ya fedha kwa Mamlaka hizo ili kuweka uwiano na mgawanyo wa mapato kwa mfuko wa barabara (road funds)

Mheshimiwa Spika, Kamati inaisistiza Serikali kuharakisha mchakato huo utakaobainisha urefu wa mtandao wa barabara pamoja na mahitaji ya fedha kati ya TARURA na TANROADS na hatimaye kupata vyanzo vipya vya mapato ambavyo vitatunisha Mfuko wa Barabara ili uweze kukidhi mahitaji ya ujenzi na ukarabati wa barabara nchini. Suala hili lichukuliwe kwa uzito wake ukizingatia manufaa mapana yanayotokana na uwepo wa miundombinu ya msingi katika kukuza Pato la Taifa.

6.4. Mfuko wa Reli. Railway Development Fund

Mheshimiwa Spika, Hadi Machi 2019, Serikali ilikusanya jumla ya **shilingi 187,189,600,703.74** sawa na **asilimia 74** ya bajeti ya Mfuko ya **shilingi 252,639,947,853** ambapo kiasi chote kilipelekwa katika Mfuko wa Reli kupitia Fungu 62 – Uchukuzi

kwa ajili ya ukarabati na ujenzi wa miundombinu ya Reli. Kamati inaipongeza Wizara ya fedha na Mipango kwa kuhakikisha kwamba kiwango chote cha fedha zilizokusanywa kimepelekwa kwenye mfuko. Aidha, Kamati pia inaipongeza Serikali kwa kuendelea kulipa madeni ya wakandarasi kupitia fedha za Mfuko ambapo hadi sasa jumla ya **shilingi bilioni 21** zimelipwa na kiasi kilichobaki cha **shilingi bilioni 7** kilipwe katika mwaka wa fedha huu unaomalizika.

Mheshimiwa Spika, kwa kuwa chanzo cha Mfuko wa Reli (*RDL-Railway Development Levy*) kinaonekana kuwa cha uhakika na endelevu, na kwa kuwa ili reli iweze kuwa na manufaa ni lazima ikamilike kwa mtandao wake wote, kama tulivyoonyesha katika kielelezo namba 2 Kamati inaishauri Serikali kuangalia uwezekano wa kutumia mapato ya mfuko kama dhamana na kupata mkopo mkubwa utakaowezesha kukamilisha mtandao wote wa reli katika muda mchache kwa kipindi cha kati ya miaka mitatu hadi mitano kuanzia sasa. Ili reli hiyo iweze kuwa na tija ni lazima ikamilike yote na kwa haraka kwa madhumuni ya kwenda sambamba na ushindani wa sekta ya usafirishaji katika Nchi za Afrika mashariki na Kati.

6.5. Mfuko wa Taifa wa Dhamana ya Mazingira.

Mheshimiwa Spika, Mfuko wa mazingira ulianzishwa kwa mujibu wa Sheria ya Mazingira ya Mwaka 2004 kifungu cha 213(1) chini ya Ofisi ya Makamu wa Rais. Mfuko huu haujaanza kazi rasmi kutokana na kuwepo kwa changamoto mbalimbali za kisheria, kimfumo na kiutendaji. Changamoto hizo ni pamoja na Sheria kutotambua Mfuko kama Taasisi inayojitegemea, uhaba wa fedha za kianzio, Mfuko kushindwa kusajiliwa na Msajili wa Hazina, Serikali, wadau na washrika wa maendeleo kutoshawishika kuchangia katika Mfuko. Changamoto hizi zimesababisha Bodi kushindwa kutekeleza majukumu yake ipasavyo. Hivi sasa Mfuko unategemea bajeti ya Serikali kupitia Ofisi ya Makamu wa Rais. Hata hivyo ilibainika kuwa fedha hizo zimekuwa hazitolewi na Serikali kama zilivyo idhinishwa na Bunge. Matalani kwa mwaka fedha 2018/19 Mfuko uliidhinishwa

kiasi cha **shilingi Bilioni 2** hadi mwezi machi 2019 fedha zilizotolewa ni shilingi **milioni 34** tu.

Mheshimiwa Spika, Suala la mazingira ni suala mtambuka na ndio msingi wa maendeleo yote nchini, hakuna shughuli yoyote ya kiuchumi ambayo inafanywa nje ya mazingira. Kamati inaitaka Serikali kukamilisha haraka mabadiliko ya Sheria ya mazingira ya mwaka 2004 ili kutatua changamoto ambazo zimesababisha mfuko kutokufanya kazi kikamilifu. Kuchelewa kuanza kazi kwa mfuko huo maana yake tumeruhusu mazingira yaendeleo kuharibika na hivyo Taifa litaingia katika gharama kubwa siku za usoni katika kurekebisha mazingira hayo.

7.0. UTEKELEZAJI WA HOJA MAHSUSI ZILIZOWASILISHWA NA KAMATI ZA KISEKTA WAKATI WA KUCHAMBUA BAJETI YA SERIKALI

Mheshimiwa Spika, kwa mujibu wa Kanuni ya 105(1), ya Kanuni za Kudumu za Bunge Toleo la Januari, 2016, Kamati ya Bunge ya Bajeti ilitekeleza jukumu la kuchambua na kujadili hoja mahsusi ishirini na mbili (22) zilizojitokeza kwenye Kamati za Kisekta wakati wa kujadili utekelezaji wa Bajeti za Wizara kwa mwaka wa fedha 2018/19 na makadirio ya Mapato na Matumizi ya Wizara hizo kwa mwaka wa fedha wa 2019/20. Kamati ilitekeleza jukumu hili kwa kufanya mashauriano na Serikali ambapo kimsingi Serikali imetoa majibu na ufafanuzi wa hoja husika kwenye Kikao kilichofanyika kati ya Kamati ya Uongozi ya Bunge na Serikali.

Mheshimiwa Spika, Kamati inawapongeza Wenyeviti, Makamu wenyeviti, wajumbe na Sekretarieti za kamati zote za kisekta kwa ushirikiano na mshikamano walioipa Kamati ya Bajeti katika kipindi chote. Aidha, Pamoja na majibu na ufafanuzi uliotolewa na Serikali, Kamati inatoa maoni na ushauri kwa hoja nane (8) zifuatazo: -

7.1. Madeni ya bohari ya dawa (Medical Stores Department –MSD).

Mheshimiwa Spika, Kamati inasisitiza kuwa Serikali ihakikishe inatafuta fedha ya kulipa madeni ya washitiri (shilingi bilioni

109), madeni ya vituo vya kutoa huduma (**Shilingi bilioni 27.7**) na madeni ya mradi songe. Aidha, madeni yaliyohakikiwa kiasi cha **shilingi bilioni 147**, yaanze kulipwa haraka. Ulipwaji wa madeni haya utasaidia kuhakikisha upatikanaji wa dawa nchini, kutoathiri *Revolving Fund* ya MSD pamojana kurudisha imani kutoka kwa wafanyabiashara waliokopesha dawa Serikali

7.2. Mkakati wa ujenzi wa Balozi zetu nje ya nchi.

Mheshimiwa Spika, Kamati inaendelea kusisitiza kuwa suala hili litafutiwe ufumbuzi wa haraka, kwani hoja hii ni ya muda mrefu na Serikali imekuwa ikitoa majibu yanayobadilika kila mwaka. Kamati inaendelea kuishauri Serikali kuharakisha mchakato wa kuangalia uwezekano wa kujenga Ofisi za Balozi zetu nje ya nchi pamoja na nyumba za watumishi wa balozi hizo kwa kutumia mifumo mbalimbali ya kugharamia ujenzi (*Financing Structure*). Hatua hii itaepusha Serikali kutenga fedha zake za ndani kwa ajili ya kutekeleza miradi hiyo kama inavyofikiria kufanya hivi sasa. Mawazo ya Serikali ya kujenga kwa kutumia fedha za ndani (*cash budget*) hayawezi kutatua changamoto hii ukizingatia kuwa hata fedha za maendeleo zilizokuwa zinatengwa kwa shughuli hii hazikutolewa kwa muda wa miaka mitatu mfululizo.

7.3. Utolewaji wa fedha za kukamilisha maboma yaliyojengwa na wananchi.

Mheshimiwa Spika, Pamoja na kuwa Serikali imetoa kiasi cha shilingi **bilioni 69** kwa mgawanyo wa **Shilingi bilioni 39** kwa ajili ya Zahanati na Vituo vya afya na **Shilingi bilioni 28** kwa ajili ya shule, Kati ya shilingi **bilioni 151.184** zilizotengwa kwa ajili ya kukamilisha miradi ya maboma. Lakini pia Kamati imepata Taarifa kutoka Serikalini kuwa kwa mwaka wa fedha 2018/19 Serikali imetoa kiasi cha jumla ya **shilingi bilioni 173.5** kwa mchanganuo ufuatao **shilingi bilioni 68.8** ni fedha za ndani na **shilingi bilioni 104.7** ni fedha za nje. Pamoja na Taarifa hiyo ya Serikali bado maeneo mengi ya Halmashauri zetu maboma yaliyoanzishwa kwa nguvu za Wananchi hayajakamilika. Hii ni kwa sababu fedha zilizotolewa na Serikali zimekwenda kutekeleza miradi mipya ya shule na vituo vya afya kwa maelekezo ya Wizara husika na sio kumalizia

maboma. Aidha, Kamati inaitaka Serikali irudishe *Local Government Development Grant* ili iweze kusaidia upatikanaji wa fedha za kumaliza maboma ya Zahanati, Vituo vya Afya, madarasa na nyumba za Waalimu kwa shule za msingi na sekondari na Matundu ya Vyoo kama ilivyokuwa siku za nyuma.

7.4. Ulipaji wa madeni ya waalimu.

Mheshimiwa Spika, Jumala madai ya madeni ya Walimu yamefikia **Shilingi bilioni 61**. Kamati inatambua kuwa Serikali inaendelea kulipa madeni ambayo yamehakikiwa ya watumishi mbalimbali wakiwemo waalimu. Aidha, kwa kuwa madeni ya waalimu yamechukua muda mrefu, Kamati inaitaka Serikali kila inapomaliza uhakiki wa madeni husika iyalipe mara moja ili kupunguza mlundikano wa madeni hayo.

7.5. Changamoto ya Biashara ya Sekta ya Ngozi.

Mheshimiwa Spika, kamati inapongeza hatua ya Serikali kusamehe ushuru wa forodha kwenye malighafi, vipuri na mashine vinavyotumika katika kutengeneza bidhaa za nguo na ngozi. Hata hivyo kamati bado inasisitiza kwamba sekta ya ngozi ipate punguzo la ushuru wa mauzo nje (*export levy*) ya ngozi ghafi kutoka **asilimia 80** hadi **asilimia 40** ili kupunguza mlundikano wa ngozi uliopo nchini pamoja kuzuia uuzwaji wa ngozi nje ya nchi kwa njia ya magendo. Hivi sasa viwanda vya ndani havina uwezo wa kutumia ngozi yote inayozalishwa nchini. Kamati inasisitiza kuwa ni vema ushuru huu ukapungua ili kusaidia ngozi ghafi kusafirishwa nje ya nchi wakati Serikali ikiendelea na taratibu za kuweka mazingira wezeshi ya kufufua na kuanzisha viwanda vya kutosha kuchakata ngozi hadi ya hatua ya mwisho na kuzalisha bidhaa za ngozi nchini.

7.6. Changamoto ya Kodi ya Ongezeko la Thamani (VAT) kwenye Viwanda vyetu vya ndani.

Mheshimiwa Spika, Kamati inaendelea kuisisitiza Serikali kuona umuhimu wa wa kutoa msamaha maalumu (*Special relief*) au kutoza kwa kiwango cha asilimia sifuri (*zero rating*) kwa baadhi ya bidhaa zinazozalishwa na kutumiwa nchini pamoja na kutoa msamaha kwa malighafi za viwandani ili kuziwezesha bidhaa zetu kuwa na ushindani katika soko la

ndani na nje. Aidha, bado Serikali inatakiwa kuhakikisha inarejeshwa kodi ya ongezeko la thamani (*VAT-refunds*) kama kifungu cha 66(5) cha sheria kinavyotaka pamoja na kuangalia upya mfumo wa utozwaji kodi hiyo ili kusaidia ukuaji wa uchumi na kupunguza gharama za uzalishaji (*growth & production*) ya bidhaa mbalimbali nchini kwa nia ya kuchochea uchumi wa viwanda.

8.0. SURU YA BAJETI YA SERIKALI KWA MWAKA 2019/2020

8.1. Sura ya Bajeti

Mheshimiwa Spika, kwa mujibu wa Hotuba ya Bajeti ya Serikali, Serikali imepanga kuchukua hatua mbalimbali za kifedha na kibajeti kwa ajili kuongeza Mapato ya Serikali na kukuza uchumi kupitia maendeleo ya viwanda. Hatua hizo ni pamoja na kupunguza/kuongeza viwango vya kodi na tozo mbalimbali ili kuweka usawa katika utozwaji wa kodi, tozo na ushuru nchini. Kamati ya bajeti ilipokea na kuchambua utekelezaji wa Bajeti ya Serikali kwa mwaka 2018/2019 pamoja na ulinganisho wa makadirio ya bajeti ya Serikali kwa mwaka 2019/2020. Kamati imefanya uchambuzi huu ili kupata hali halisi ya mwelekeo wa Bajeti ya Serikali na kuona kwamba utekelezaji wake unazingatia misingi, shabaha na malengo ya bajeti tuliojiweka.

Mheshimiwa Spika, Kamati ilifanya uchambuzi kuhusu utekelezaji wa sera za kodi kwenye maeneo mbalimbali hasa maeneo yanayohusu Mapato ya Kodi na yasiyo ya kodi, Mapato ya Halmashauri, Mikopo ya ndani na Misaada na Mikopo ya Maharti nafuu na ya kibiashara kutoka nje. Aidha, Kamati ilibaini kuwa kumekuwa na mabadiliko kwenye baadhi ya maeneo ya mapato na matumizi kwa asilimia kadhaa kama inavyoonyeshwa katika jedwali hapo chini.

Jedwali Na. 8 Ulinganisho wa Sura Ya Bajeti ya Serikali kwa Mwaka 2018/2019 na mwaka 2019/2020 (milioni)

Na		2017/18	2018/19	2019/20	TOFAJI	UHAUSA	ASILI A
	MPAIO	A1	A2	A3	A3-A2		
1	Mapato ya Ntari	19,289,695	20,158,989	22,279,855	2,120,866	ongezeko	10.5
	▪ Mapato ya Kodi (TRA)	17,106,336	18,000,219	19,100,983	1,100,714	ongezeko	6.1
	▪ Mapato ya Iyoyoya Kodi	2,183,359	2,158,770	3,178,922	1,020,152	ongezeko	47.3
2	Mapato ya Halmashauri	687,306	735,589	765,483	29,894	ongezeko	4.1
3	Mikopo/Msaada kuika Mahitaji wa Mardaleo	3,971,103	2,616,645	2,783,676	107,081	ongezeko	4
	▪ Msaadana Mikopo Nafu-GES	941,258	545,765	272,813	-272,952	punguzo	50
	▪ Msaadana Mikopo Nafu ya Mdad	2,473,770	2,005,016	2,311,404	306,388	ongezeko	15.3
	▪ Msaadana Mikopo Nafu ya Kisekta	556,075	125,864	199,460	73,596	ongezeko	58.5
4	Mikopo ya Ntari na Ne	7,763,882	8,904,727	7,276,396	-1,628,331	punguzo	18.3
	▪ Mikopo yanayenyel Mahitaji ya Kibahara	1,594,985	3,111,088	2,316,404	-794,684	punguzo	25.6
	▪ Mikopo ya alinia 1.5 ya GDP (ndani)	1,220,668	1,193,669	1,499,774	306,105	ongezeko	25.5
	▪ Mikopo yanantari -Rolover	4,948,229	4,600,000	3,460,218	-1,139,782	punguzo	24.8
		A1	A2	A3	A3-A2		
	MAJUMZI						
5	Matumizi ya Kawaida	19,712,394	20,468,676	20,855,808	388,132	ongezeko	1.9
	o'w(i) Miko/Mkuu wa Serikali	9,461,433	10,044,480	9,721,127	-283,353	punguzo	2.8
	▪ Mipoya Riba Ntari	1,025,546	1,413,681	1,438,950	25,319	ongezeko	1.7
	▪ Mipoya Maji	4,948,229	4,600,000	3,460,218	-1,139,782	punguzo	24.8

NAKALA MTANDAO(ONLINE DOCUMENT)

	▪ Mafipo ya Maji na Riba/Ne	1,182,651	2,359,320	2,963,410	604,090	ongezeko	25.6
	▪ Michango ya Saikali kwenye Mifuko ya Hifachi ya Janii	1,195,882	1,195,866	1,255,971	60,105	ongezeko	5
	▪ Maitunzi Mingine ya Miko/Mkuu	435,633	435,663	602,578	166,915	ongezeko	38.3
	(i) Mshahara	7,205,768	7,369,731	7,558,974	189,243	ongezeko	26
	(ii) Maitunzi Mingine ya CC	3,045,193	3,094,465	3,576,706	482,241	ongezeko	15.6
	▪ Maitunzi yanayidindwa (protected expenditure)	1,985,245	1,902,325	160,000	-1,742,325	punguzo	91.6
	▪ Maitunzi ya Halmashauri (own source)	274,922	389,862	460,540	70,678	ongezeko	18.1
	▪ Maitunzi Mingine ya kuendesha ofisi	785,025	802,279	2,956,167	2,153,888	ongezeko	268.5
6	Maitunzi ya Maendeleo	11,999,592	12,007,273	12,248,602	241,329	ongezeko	2
	▪ Fedhaza Nchini	8,969,747	9,876,393	9,737,739	-138,654	punguzo	1.4
	▪ o/m Maitunzi ya Halmashauri	412,384	345,727	304,944	-40,783	punguzo	11.8
	▪ Fedhaza Nje	3,029,845	2,130,880	2,510,864	379,984	ongezeko	17.8
	JUMAYOIE	31,711,986	32,475,950	33,105,410	629,460	ongezeko	1.9

Chanzo: Wizara ya Fedha na Mipango

Mheshimiwa Spika, Sura ya Bajeti kwa mwaka 2019/2020 inaonesha kuwa kutakuwa na ongezeko la kiasi cha **shilingi bilioni 629.5** sawa na **asilimia 1.9** ya bajeti yote. Aidha kutakuwa na nakisi ya Bajeti ya **asilimia 2.3** ya **Pato la Taifa** ukilinganisha na nakisi ya mwaka 2018 ya **asilimia 3.2** ya Pato la Taifa. Nakisi hii iko ndani ya wigo wa nakisi inayoruhusiwa kwa nchi za Afrika Mashariki ya **asilimia 3** ya Pato la Taifa.

Kielelezo Na. 3 Ulinganisho Wa Bajeti Ya Serikali Kwa Mwaka 2018/19 Na Mwaka 2019/20

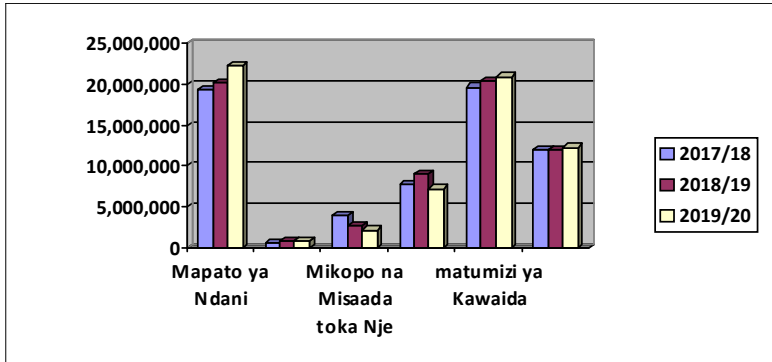

Chanzo: Wizara ya Fedha na Mipango

Mheshimiwa Spika, Bajeti ya Mwaka 2019/20 ukilinganisha na ya Mwaka 2018/19, inaonesha kuwa Mapato ya ndani yataongezeka kwa **shilingi bilioni 2,120.9** sawa na **ongezeko la asilimia 10.5**; Mapato ya Mamlaka za Serikali za Mitaa yataongezeka kwa **shilingi bilioni 29.894** sawa na ongezeko la **asilimia 4.1**; Mikopo na Misaada kutoka kwa washirika wa maendeleo itapungua kwa kiasi cha **shilingi bilioni 400.249** sawa na punguzo la **asilimia 14.9** na Mikopo ya Ndani na Nje nayo itapungua kwa kiasi cha **shilingi trilioni 1.628** sawa na punguzo la **asilimia 18.3**.

8.2. Sera za Mapato

Mheshimiwa Spika, hotuba ya Bajeti ya Serikali kwa mwaka 2019/2020, imeainisha hatua mbalimbali zitakazochukuliwa na Serikali katika kuboresha ukusanyaji wa mapato yatakayofikia jumla ya kiasi cha **shilingi trilioni 33.11**. Kati ya fedha hizo mapato ya ndani yanatarajiwa kuwa kiasi cha **shilingi trilioni 22.28** sawa na ongezeko la **asilimia 10.5**; kati ya hizo Mapato ya kodi ni **shilingi trilioni 19.10** sawa na ongezeko la **asilimia 6.1**; Mapato yasiyo ya kodi **shilingi trilioni 3.18** sawa na ongezeko la **asilimia 47.3** na Mapato ya Halmashauri **shilingi bilioni 29.894** sawa na ongezeko la **asilimia 4.1**. Kamati inaipongeza Serikali kwa hatua hii ya kuongeza mapato, hata hivyo inatoa angalizo kuwa kwa

upande wa mapato yasiyo na kodi Serikali ijielekeze kupanua wigo (*base*) pamoja na ufanisi katika ukusanyaji wake na sio kuongeza viwango (*rate*) vya ushuru, ada na tozo mbalimbali ambazo zimekuwa zilalamikiwa na wadau mbalimbali.

Mheshimiwa Spika, tathmini inaonesha kuwa kutakuwa na upungufu wa misaada na mikopo yenye masharti nafuu na misaada ya kibajeti kwa **asilimia 50**, mikopo ya nje yenye masharti ya kibiashara kwa **asilimia 25.6** na mikopo ya ndani – Rollover kwa **asilimia 24.8**. Katika hali hii ni wazi kwamba utegemezi wa wadau wa maendeleo si njia ya uhakika ya kujiletea maendeleo endelevu ni lazima kama Taifa tujenge utamaduni wa kila mara kufikiria kuongeza uwezo wetu wa kujitegemea kibajeti.

Kielelezo Na.4: Ulinganisho wa Mapato ya Serikali kwa Mwaka 2017/2018, 2018/2019 na 2019/2020 (Bilioni)

Chanzo: Wizara ya Fedha na Mipango

8.3. Sera za Matumizi

Mheshimiwa Spika, Mwaka wa fedha 2019/2020 Serikali imepanga kutumia kiasi cha shilingi **trilioni 33.11** kwa ajili ya matumizi ya kawaida na ya maendeleo. Kati ya fedha hizi kiasi cha shilingi **trilioni 20.86** ni kwa ajili ya matumizi ya kawaida sawa na **asilimia 63** ya bajeti yote na shilingi **trilioni 12.25** ni kwa ajili ya matumizi ya maendeleo sawa na **asilimia 37** ya bajeti yote. Tathmini inaonesha kuwa kwa mwaka wa fedha 2019/2020 mapato ya ndani yamezidi matumizi ya kawaida kwa kiasi cha **shilingi trilioni 1.423**. Hii ina maanisha

kuwa Serikali itaweza kugharamia matumizi yake ya kawaida kwa kutumia mapato yake ya ndani kwa **asilimia 100**.

Mheshimiwa Spika, Serikali inatarajia kutumia **shilingi trilioni 9.7** sawa na **asilimia 29** ya bajeti yote kwa ajili ya kugharamia Deni la Serikali ambalo kimsingi limepungua kwa **asilimia 2.8** ukilinganisha na mwaka 2018/2019. Aidha, Serikali itatumia kiasi cha shilingi **trilioni 7.558** kwa ajili ya mishahara sawa na ongezeko la **asilimia 2.6** na shilingi **trilioni 3.567** kwa ajili ya matumizi mengineyo sawa na ongezeko la **asilimia 15.6**. Aidha, takwimu zinaonesha kuwa maeneo mawili tu Deni la Taifa na Mishahara yamechukua kiasi kikubwa cha fedha **trillion 17.28**, sawa na **asilimia 52** ya bajeti yote na kiasi cha fedha kinachobaki **trilioni 15.82** kitatumika katika kugharamia miradi ya maendeleo na matumizi mengineyo (OC) na kwa mafungu mbalimbali. Kamati inaishauri Serikali kuhakikisha kuwa Bajeti inatekelezwa kama ilivyopangwa na fedha zinatolewa kwa wakati.

Mheshimiwa Spika, matumizi ya maendeleo, kwa mwaka wa fedha 2019/20 Serikali imetenga kiasi cha **shilingi trilioni 12.25** kwa ajili ya kugharamia miradi ya maendeleo sawa na **asilimia 37** ya bajeti sawa na ongezeko la **asilimia 2** la Bajeti ya maendeleo iliyotengwa mwaka 2018/19 ya **shilingi bilioni 241.329**. Kati ya fedha hizo kiasi cha **shilingi trilioni 9.74** ni fedha za ndani na **shilingi trilioni 2.51** ni fedha za nje. Tathmini inaonesha kuwa Serikali itategemea zaidi fedha za ndani katika kugharamia miradi ya maendeleo. Changamoto iliyopo ni uhakika wa upatikanaji wa fedha hizo kwani takwimu zinaonesha kuwa hadi kufikia mwezi Machi 2019, Serikali imeweza kutoa **asilimia 33.42** ya fedha za miradi ya maendeleo. Kamati inaishauri Serikali kuangalia njia mbalimbali za utekelezaji wa miradi ikiwa ni pamoja na njia ya ubia baina ya sekta ya umma na sekta binafsi ili kupunguza utegemezi wa fedha za nje zisizo na uhakika.

Kielelezo Na. 4: Mchanganuo wa Mgawanyo wa Bajeti ya Serikali kwa mwaka wa fedha 2017/2018, 2018/2019 na 2019/2020 (bilioni)

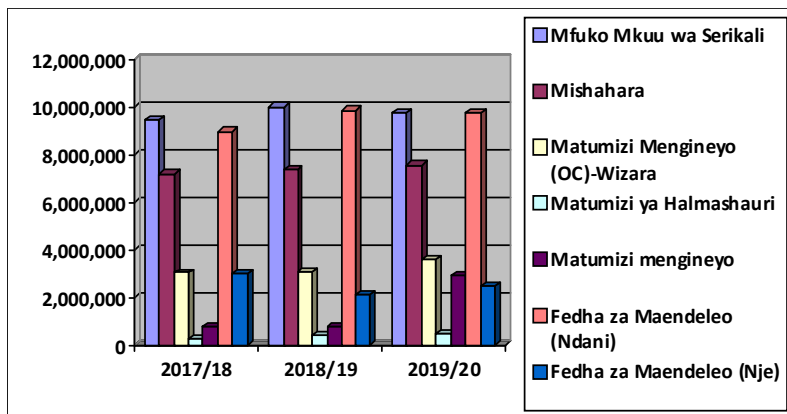

Chanzo. Wizara ya Fedha na Mipango

9.0. MAPENDEKEZO YA HATUA MBALIMBALI ZA KIKODI KWA MWAKA WA FEDHA 2019/20.

Mheshimiwa spika, Serikali kupitia Hotuba ya Bajeti ya Serikali (Ukurasa 34-85) imetoa mapendekezo ya marekebisho ya mfumo wa kodi, ada na tozo mbalimbali ambayo kimsingi Kamati ya Bajeti itakuja kujadili na kuyachambua kupitia Sheria ya Fedha ya Mwaka 2019. Hata hivyo, Kamati ya Bajeti imepata fursa ya kupititia marekebisho hayo ya Kikodi na Kiutawala yanayopendekezwa na Serikali na kubaini kwamba yana malengo yafuatayo: -

- i. Kupanua wigo wa ukusanyaji wa Mapato ya kodi kwa maeneo ambayo Serikali ilikuwa haikusanyi;
- ii. kuchochea uchumi wa viwanda pamoja na kulinda viwanda vilivyopo katika nchi jumuiya ya Afrika mashariki;
- iii. Kuchochea ukuaji wa sekta ya kilimo kwa kuondoa kodi ya ongezeko la thamani kwenye malighafi na mashine mbalimbali za kilimo;

iv. Kutoza kwa asilimia sifuri kodi ya ongezeko la thamani kwenye umeme unauzwa Zanzibar ili kupunguza gharama za umeme Tanzania Zanzibar;

v. Kuongeza muda wa kupokea na kusamehe riba na adhabu zinazotokana na makossa ya kikodi (*Tax amnesty*) kwa miezi sita zaidi; pamoja na

vi. Utekelezaji wa Mkakati wa Kuimarisha mazingira ya Biashara Nchini yaani "*Blue Print*".

Mheshimiwa Spika, Kamati inaipongeza Serikali kwa hatua hizo muhimu hata hivyo ina ushauri katika maeneo makuu mawili. **Kwanza**, kuhakikisha katika mwaka ujao wa fedha Muswada wa fedha (Finance Bill) unawasilishwa sambamba na Bajeti ya Serikali Bungeni ili kutoa fursa kwa Kamati na wadau kuchambua na kutoa maoni juu ya muswada huo kwa uhuru na kwa nafasi. **Pili**, kutafuta utaratibu wa kuishirikisha Kamati ya Bajeti kwa niaba ya Bunge kwa mapendekezo ambayo yanapelekwa katika jumuiya za Afrika Mashariki (EAC) na ile ya Maendeleo ya Kusini Mwa Afrika (SADC). Ombi hili linazingatia ukweli kwamba pindi mabadiliko hayo yanaporidhiwa na Baraza la Mawaziri wa Fedha, Uwekezaji na Biashara wa Afrika Mashariki na wale wa Jumuiya ya Maendeleo ya Kusini Mwa Afrika (SADC), Bunge linakosa fursa ya kushauri juu ya mabadiliko hayo.

10.0. MAONI NA USHAURI WA KAMATI

10.1. Mchango wa wadau wa maendeleo katika bajeti

Mheshimiwa Spika, Pamoja na uwepo wa mchango wa Kibajeti kutoka kwa wadau wa maendeleo, mwelekeo wa sasa wa wadau ni kuhama kutoka kuchangia katika mfuko wa pamoja wa bajeti (*GBS-General Budget Support*) na kuchangia moja kwa moja kwenye miradi ya maendeleo. Kamati inaishauri Serikali kuhakikisha kwamba inaimarisha utaratibu na mkakati wa kutambua fedha zote zinazolingia nchini kwa ajili ya kutekeleza miradi mbalimbali kupitia Taasisi, Mamlaka, ladara na Wizara za Serikali pamoja na Taasisi nyingie zisizo za Serikali na kuhakikisha zinatekeleza miradi iliyokusudiwa kwa tija na kwa maslahi ya Taifa.

10.2. Taulo za Kujihifadhia kwa watoto wa kike walioko mashuleni.

Mheshimiwa Spika, Katika mwaka wa fedha 2018/19 Serikali ilitoa msamaha kwa wazalishaji na waagizaji wa taulo za kike nchini ili kuongeza upatikanaji wa taulo hizo kwa bei nafuu. Pamoja na hatua hii, malengo hayo hayakufikiwa kwasababu; **Kwanza**, Serikali ilitarajia kupoteza jumla ya **Shilingi milioni 241** hata hivyo hadi mwezi machi 2019, Serikali ilikuwa imepoteza **Shilingi milioni 649** Hii inamaanisha kwamba, wafanyabiashara wengi wameagiza taulo nyingi kuliko ilivyotegemewa hata hivyo, hazikushuka bei kama ilivyotarajiwa; **Pili**, viwanda vya ndani vinavyozalisha taulo hizo, licha ya kupata msamaha huo, vimeshindwa kushindana na taulo kutoka nje kwa sababu bei zao zilikuwa za juu ukilinganisha na taulo za nje. Hali hii imetokana na kutokuwa na sifa ya kuomba kurejeshewa Kodi ya VAT waliyolipa wakati wa uzalishaji, kwani Serikali ilitoa msamaha kwa bidhaa hizo (*Exempt*) badala ya kutoza kodi VAT kwa asilimia sifuri (*Zero rating*) ambayo ingewawezesha wazalishaji wa ndani kurejeshewa kodi ya VAT na hivyo kuweza kushindana na taulo zinazolingia kutoka nje. Aidha, Kamati inashauri Serikali kuangalia uwezekano wa kununua taulo hizo na kuzigawa bure mashuleni hasa zile zinazoweza kutumika kwa kipindi kirefu (*re-usable*) ambazo huweza kutumika hata kwa mwaka mzima kwasababu msamaha wa kodi uliotolewa haukuweza kutatua changamoto hii.

10.3. Uhakiki na ulipaji wa madenii ya wakandarasi, Wazabuni, watoa huduma, watumishi na Marejesho ya Kodi ya Ongezeko la Thamani (VAT).

Mheshimiwa Spika, Kamati inaipongeza Serikali kwa kuendelea na uhakiki na kulipa madeni yake ambapo hadi kufikia mwezi machi 2019 kiasi cha **shilingi bilioni 472.51** zilikuwa zimelipwa. Kamati inaendelea kuishauri Serikali kuhakikisha inalipa madeni kila inapomaliza uhakiki ili kuepuka kupunguza mzukuko wa fedha katika uchumi pamoja na kushikilia mitaji ya wafanyabisahara na watoa huduma.

10.4. Mazingira uwekezaji na ufanyaji biashara nchini.

Mheshimiwa Spika, Tanzania ina fursa nyingi za kiuchumi na kibiashara ambazo hatujaweza kuzitumia kikamilifu. Hata hivyo, changamoto kubwa tunayokabiliana nayo ni mazingira yasio rafiki kwa uwekezaji na ufanyaji wa biashara nchini. Kamati inatambua kwamba Serikali katika kukabiliana na changamoto hizi ilianzisha na kutekeleza programu mbalimbali kama vile; Programu ya kuimarisha Mazingira ya Biashara (*BEST-Business Environment Strengthen in Tanzania*), kupitia Mpango Mkakati wake wa Kuboresha Mazingira ya Biashara nchini (*Roadmap for Improvement of Doing Business Enviroment in Tanzania*) pamoja na uanzishwaji wa maabara zilizoendeshwa na *Presidential Delivered Bureau-PDB* kupitia kwa program ya '*Big Results Now (BRN)*'. Pamoja na juhudi hizi bado changamoto ya mazingira duni ya uwekezaji na ufanyaji wa biashara yameendelea kuwepo. Kamati inaipongeza Serikali kwa kuja na "*Blue Print*" ambayo lengo lake ni kuboresha mazingira hayo ya uwekezaji na ufanyaji wa biashara nchini. Hata hivyo, mpango huo utakuwa na mafanikio endapo tu Serikali itafanya uhuishaji wa miuundo, sheria na kanuni mbalimbali zinazosimamia biashara na uwekezaji nchini ili kutimiza malengo ya '*Blue Print*' bila kuathiri maslahi mengine ya Taifa.

10.5. Ugawaji wa fedha za miradi ya maendeleo

Mheshimiwa Spika, katika mwaka wa fedha wa 2019/20 fedha nyingi za miradi ya maendeleo zimeelekezwa katika mafungu matatu yaani Ujenzi- Fungu 98, uchukuzi-fungu 62 na mawasiliano –Fungu 98; Jeshi la Polisi –Fungu 28 na Jeshi la Wanachi Tanzania – Fungu 57 na Wizara ya Elimu, Sayansi na Teknolojia – Fungu 46. Aidha sekta nyingine kama vile madini, afya, mifugo, uvuvi, viwanda na biashara, uwekezaji, utalii, kilimo n.k hazikupewa kipaumbele katika ugawaji wa fedha za maendeleo licha ya kwamba ndizo zinazotoa ajira kwa idadi kubwa ya wananchi. Kamati inashauri Serikali kupeleka fedha za maendeleo za kutosha kwenye sekta zinazoa ajiri idadi kubwa ya watu yaani kilimo, mifugo na uvuvi.

10.6. Utekelezaji wa miradi ya ubia

Mheshimiwa Spika, Kamati inatambua kuwa Serikali haiwezi kutekeleza miradi yote ya maendeleo kupitia mfumo wa mapato ya ndani yaani *cash budget*. Ukweli ni kwamba kiasi kinachokusanywa khakiwezi kukidhi kutekeleza mahitaji makubwa ya kijamii yanayochangiwa na ongezeko la idadi ya watu. Kamati inasisitiza Serikali kuzingatia utekelezaji wa sera na sheria ya Ubia (PPP) ili kuweza kusaidia katika utekelezaji wa miradi mikubwa ya maendeleo hasa kwa upande wa miundombinu, ujenzi na kilimo. Hata hivyo Serikali itoe elimu na maelekezo ya kutosha kwa wadau wa ndani kuhakikisha wanafikia vigezo vinavyohitajika kutekelezwa pindi wanapohitajika kuingia ubia na Serikali katika kutekeleza miradi ya maendeleo. Aidha, Serikali ilikwisha toa tamko kuhusu azma ya kuanzisha Mfuko Maalum, kamati ya Kitaifa na kituo cha miradi ya ubia, Ni vema Bunge likaeleza utekelezaji wa tamko hili.

11.0. MAONI YA UJUMLA

Mheshimiwa Spika, maoni mengine ya ujumla ya Kamati ni haya yafuatayo: -

- i. Kamati inaipongeza Serikali kwa kuchukua hatua ya kupunguza kodi kwenye vinywaji vikali vinavyozalishwa kwa kutumia mchuzi wa zabibu. Hata hivyo, Kamati inaendeea kuishauri Serikali kuondoa kodi kwenye vifungashio vya mvinyo uonatokana na zabibu nayozalishwa nchini ili kushusha bei ya mvinyo unaozalishwa ndani na hivyo kuweza kushindana kwenye soko la ndani na nje;
- ii. Serikali ihakikishe inaunganisha Taasisi zote zenye majukumu yanayofanana (OSHA, TBS, TFDA, fire n.k) ili kurahisisha utekelezaji katika maeneo mbalimbali kwa kufanya hivyo kutaondoa kero na usumbufu unaojitokeza kipindi taasisi hizo zinapotembelea na kufanya ukaguzi kwenye viwanda mbalimbali nchini;
- iii. Serikali iweke mkakati wa kuvilinda viwanda vya ndani kwa kuweka mazingira wezeshi yatakayovutia viwanda hivyo kuzalisha bidhaa ambazo zinaweza kuzalishwa nchini ili kupunguza uagizwaji wa bidhaa hizo nje ya nchi;

iv. Serikali ihuishe mifumo ya utambuzi wa wananchi kwa kutumia aina moja ya kitambulisho badala ya kuwepo kwa mifumo mingi inayofanya kazi zinazofanana kwa mfano usajili wa vizazi na vifo unaofanywa na RITA, utoaji wa vitambulisho vya Taifa unaofanywa na NIDA na utoaji wa vitambulisho vya mpiga kura unaofanywa na Tume ya Uchaguzi. Hatua hiyo itasaidia Serikali kupunguza gharama za usajili kwa watazania kwa kuwa na kitambuishi kimoja chenye takwimu zote muhimu;

v. Serikali iangalie upya kiwango cha mrabaha (royalty) ya 0.4 ya dola za Kimarekani inayotozwa kwa kilo ya Samaki aina ya Jodari ambayo imepelekea Meli za uvuvi kushindwa kutekeleza shughuli hiyo kwenye ukanda wetu wa uchumi wa Bahari (EEZ). Mamlaka ya uvuvi wa Bahari kuu (DSFA) inaendeshwa kwa mapato yatokanayo na leseni za Meli hizi, na kwa sasa Mamlaka ina changamoto ya kifedha na Taifa linakosa Mapato kutokana na uwepo wa kiwango kikubwa cha Mrabaha huo. Hivyo Serikali iangalie uwezekano wa kupunguza kiwango hicho.

12.0. HITIMISHO.

Mheshimiwa Spika, napenda kumshukuru Mheshimiwa Mashimba Mashauri Ndaki, Makamu Mwenyekiti kwa ushirikiano wake anaonipa. Pia, napenda kuwashukuru Wajumbe wote wa Kamati, kwa kuchambua na kutoa na maoni na mapendekezo mbalimbali yaliyowezesha kuboresha taarifa hii na hatimaye kuletwa mbele ya Bunge lako Tukufu. Aidha, naomba nitumie nafasi hii kuwatambua Wajumbe wa Kamati kwa majina yao kama ifuatavyo;

- 1) Mhe. George Boniface Simbachawene, Mb – Mwenyekiti
- 2) Mhe. Mashimba Mashauri Ndaki, Mb - Makamu Mwenyekiti
- 3) Mhe. Balozi Adadi Mohamed Rajabu, Mb
- 4) Mhe. Balozi Diodorus Buberwa Kamala, Mb
- 5) Mhe. Ali Hassan Omar, Mb
- 6) Mhe. Abdallah Majura Bulembo, Mb
- 7) Mhe. Prof. Anna Kajumulo Tibaijuka, Mb
- 8) Mhe. Albert Obama Ntabaliba, Mb
- 9) Mhe. Dkt. Dalaly Peter Kafumu, Mb

- 10) Mhe. David Ernest Silinde, Mb
- 11) Mhe. Freeman Aikael Mbowe, Mb
- 12) Mhe. Hasna Sudi Mwilima, Mb
- 13) Mhe. Dkt. Immaculate Sware Semesi, Mb
- 14) Mhe. Suleiman Ahmed Saddiq, Mb
- 15) Mhe. Makame Kassim Makame, Mb
- 16) Mhe. Maria Ndilla Kangoye, Mb
- 17) Mhe. Martha Jachi Umbulla, Mb
- 18) Mhe. Mendrad Lutengano Kigola, Mb
- 19) Mhe. Marwa Ryoba Chacha, Mb
- 20) Mhe. Mbaraka Kitwana Dau, Mb
- 21) Mhe. Oran Manase Njeza, Mb
- 22) Mhe. Riziki Said Lulida, Mb
- 23) Mhe. Stephen Julius Masele, Mb
- 24) Mhe. Andrew John Chenge, Mb
- 25) Mhe. Shally Josepha Raymond, Mb
- 26) Mhe. Hussein Mohamed Bashe, Mb
- 27) Mhe. Jumanne Kishimba, Mb

Mheshimiwa Spika, kwa namna ya pekee naomba nikushukuru kwanza wewe binafsi Mheshimiwa Spika na pili, Mheshimiwa Dkt. Tulia Ackson, Naibu Spika na Ndugu Stephen Kagaigai-Katibu wa Bunge pamoja na watendaji wote wa ofisi ya Bunge kwa kuiwezesha Kamati kutekeleza majukumu yake ipasavyo. Aidha, kwa namna ya pekee napenda kuishukuru Sekretarieti ya Kamati ya Bajeti ikiongozwa Ndugu Michael Kadebe - Mkurugenzi wa Idara ya Bajeti, Ndugu Mathew Kileo, Mkurugenzi Msaidizi Idara ya Bajeti na Makatibu wa Kamati Ndugu Godfrey Godwin, Emmanuel Rhobi, Lilian Masabala na Maombi Kakozi kwa kuratibu shughuli za Kamati Pamoja na kutoa ushauri wa kitaalamu na hatimaye kukamilika kwa taarifa hii kwa wakati.

Mheshimiwa Spika, naomba kuwasilisha naunga mkono hoja hii.

George B. Simbachawene, Mb

MWENYEKITI

KAMATI YA KUDUMU YA BUNGE YA BAJETI

17 JUNI, 2019

NAIBU SPIKA: Waheshimiwa Wabunge, sasa ni saa ya kumsikia Msemaji Mkuu wa Kambi Rasmi ya Upinzani, lakini nitoe maelezo kabla sijamuita hapa mbele.

Waheshimwa Wabunge, mtakumbuka wakati Wizara ya Fedha na Mipango ikitoa taarifa yake ya Makadirio ya Mapato na Matumizi, Kambi Rasmi ya Upinzani pia ilitoa maoni yake kwa mujibu wa Kanuni zetu na mtakumbuka taarifa ile yote kama ilivyokuwa Mheshimiwa Spika aliiondoa kwenye Taarifa Rasmi za Bunge na hiyo taarifa haikusomwa kabisa hapa Bungeni, kwa sababu hiyo, yale yote ambayo yalikuwa yako kwenye taarifa ile ambayo Mheshimiwa Spika alikuwa ameikataa na leo hii taarifa iliyoletwa hapa mbele niliyonayo mimi, na ninaamini na ninyi mmeshapewa nakala, yapo maeneo mbalimbali ambayo yanayo taarifa ile ambayo Mheshimiwa Spika alishaikataa hapa mbele. Kwa sababu hiyo maeneo hayo yanatakiwa kuondoka kwenye hiyo taarifa rasmi sasa ya Kambi ya Upinzani Bungeni.

Sasa ili tusipoteze wakati, wakati anasoma msomaji naomba tusikilizane vizuri hayo maeneo yameshapitiwa na mimi nitamwambia yeye ni maeneo gani ambayo yalishakataliwa na Mheshimiwa Spika ambayo yalikuwepo kwenye taarifa iliyopita.

Kwa hiyo, msomaji ili tusikukatishekatishwe unavyosoma hapa mbele, uyachukue haya na uyaondoe kwenye taarifa yako utakayokuja kusoma hapa; *paragraphs* za 18, 30, 31, 43, 44, 45, 46, 47, 48 mpaka 52.

Narudia *paragraph* ya 18, 30,31, 43,44, 45,46,47,48 mpaka 52. Sehemu (e) yote, sehemu (i) na (j) *paragraph* ya 104 mpaka 110; sehemu (m) yote ambayo ni *paragraph* 118 mpaka 135 sehemu (m) yote *paragraph* 118 mpaka 135 na sehemu (o) *paragraph* 147 mpaka 148 na mwisho ni sehemu (q) yote *paragraph* 152 mpaka 157 hizo ndizo sehemu ambazo zinahusu taarifa ambayo Mheshimiwa Spika alishaagiza isingeweza kusomwa hapa ndani kwa mujibu wa kanuni zetu.

Waheshimiwa Wabunge, baada ya maelezo hayo na sehemu hizo ambazo zitaondolewa nimuite Msemaji Mkuu wa Kambi Rasmi ya Upinzani Bungeni kwenye Bajeti Kuu ya Serikali Mheshimiwa David Ernest Silinde.

MHE. DAVID E. SILINDE - K.n.y. MSEMAJI MKUU WA KAMBI RASMI YA UPINZANI BUNGENI KWA WIZARA YA FEDHA NA MIPANGO: Mheshimiwa Naibu Spika, ahsante sana na naomba safari nyingine utaratibu kama huu mnapouleta muwe mnatupa kabla kwa sababu mnapouleta ghafla kama hivi inakuwa kidogo inatuchanganya kwenye kujipanga hapa. *(Makofi)*

Mheshimiwa Naibu Spika, naomba kutoa maoni ya Kambi Rasmi ya Upinzani Bungeni kuhusu Hali ya Uchumi wa Taifa, Mpango wa Maendeleo ya Taifa na Makadirio ya Mapato na Matumizi ya Serikali kwa mwaka wa fedha 2019/2020.

Mheshimiwa Naibu Spika, sehemu (a) utangulizi; hii ni bajeti ya nne ya Serikali hii ya awamu ya tano ambapo imebaki bajeti moja tu ya mwaka wa fedha 2020/2021 kabla Serikali hii haijamaliza muda wake wa kuwa madarakani. Hata hivyo, pamoja na kwamba imebaki takribani miaka miwili Serikali hii imalize muhula wake wa miaka mitano madarakani, utekelezaji wa bajeti zilizotangulia umekuwa ni wa kusuasua jambo ambalo limeathiri sana sekta nyingi za uzalishaji na hivyo kupunguza ukuaji wa uchumi na maendeleo ya watu.

Mheshimiwa Naibu Spika, kwa kuwa mara zote Kambi Rasmi ya Upinzani imekuwa ikiishauri Serikali hii juu ya masuala mbalimbali ya kiuchumi, kisiasa na kijamii kwa ajili ya ustawi wa wananchi na mustakabali mwema wa Taifa letu; na kwa kuwa mara nyingi Serikali imekuwa ikiubeza ushauri huo na kufanya mambo kwa sifa au kiburi cha madaraka bila kuzingatia ushauri wa Bunge; safari hii Kambi Rasmi ya Upinzani Bungeni itajikita zaidi katika kutoa misimamo ya kisera katika sekta za kiuchumi, kijamii, kisiasa ili Watanzania wajue kwamba Serikali itakayoundwa

CHADEMA na Upinzani itafanya nini katika sekta hizo ikiwa Upinzani utapewa ridhaa ya kuongoza dola. *(Makofi)*

Mheshimiwa Naibu Spika, sehemu (b) mapendekezo ya mfumo wa uchumi wa Tanzania uchumi wa soko jamii (*social market economy*); baada kipindi kirefu cha takribani miongo mitano cha mapambano ya Tanzania kujinasua katika lindi la umasikini na kushindwa kufikia lengo hilo; Kambi Rasmi ya Upinzani imegundua kwamba lipo tatizo la msingi katika mfumo wetu wa uchumi kwamba mfumo wetu wa uchumi umepitwa na wakati na hauendani na mahitaji ya dunia ya sasa; lakini pili ni uchumi uliohodhiwa na Serikali jambo ambalo limeua nguvu ya soko katika kuamua mustakabali wa uchumi wetu. Mfumo wa uchumi wetu usipofanyiwa marekebisho makubwa, Tanzania itaendelea kuwa maskini. *(Makofi)*

Mheshimiwa Naibu Spika, uchumi wetu umeendelea kuwa duni na madeni makubwa, lakini jambo la msingi zaidi ni kuwa hali hii inazidi kuwaathiri Watanzania. Ukweli huu haupingiki, mwaka 2017 zaidi ya watanzania milioni 12 waliishi katika umaskini uliokithiri kwa mujibu wa ripoti ya Benki ya Dunia. Takribani asilimia 28 ya Watanzania walikuwa chini ya mstari wa umaskini wa mahitaji ya msingi; mamilioni ya watu hawakuwa na maji wala umeme; ukosefu wa ajira umekuwa mkubwa sana kwa kipindi chote cha miaka iliyopita kwa mujibu wa ripoti ya Shirika la Ajira Duniani mwaka 2018. Takwimu zinaonesha kwamba kiwango cha chini cha mahitaji ya kumwezesha mtu kuishi bado hakijafikiwa na pia maendeleo bado hayajapatikana.

Mheshimiwa Naibu Spika, Mwalimu Nyerere tayari alishatoa maoni yake juu ya viashiria vya umasikini katika miaka ya 1960 akisisitiza kwamba; "Watanzania sasa wanajua kwamba umasikini wetu, ujinga wetu, na maradhi yetu hayawezi kukwepeka kama sehemu ya maisha ya binadamu."

Kwa kukubaliana na hoja hiyo ya Mwalimu Nyerere, Kambi Rasmi ya Upinzani inaamini kwamba, kwa namna ile

ile, umaskini wa leo umesababishwa na watu, unaweza ukahusishwa na mfumo mbovu wa uendeshaji wa uchumi na uwepo wa sera mbovu za uchumi. Kwa miongo kadhaa sasa watawala wamekuwa wakitumia mfumo huo mbovu wa uchumi kuwakandamiza Watanzania. Mfumo wa uchumi umelenga kulipa madeni, lakini hautengenezi fursa za maendeleo ya kiuchumi kwa watu. Jambo hili halikubaliki.

Mheshimiwa Naibu Spika, ili kukabiliana na hali tete ya uchumi wa nchi yetu, Kambi Rasmi ya Upinzani Bungeni kupitia CHADEMA inahimiza uwepo wa mfumo imara wa uchumi unaofanya kazi vizuri ili kuwasaidia Watanzania kuondokana na vikwazo vya kijamii vya maisha duni, kuboresha maisha ya mamilioni ya Watanzania na kuendeleza nchi kwa ujumla wake. Kambi ya Upinzani inakusudia kutatua changamoto hizo kwa kuanzisha mfumo wa maendeleo ya kiuchumi kwa Watanzania wote. Kwa hiyo, Kambi Rasmi ya Upinzani inapendekeza kuanzishwa kwa mfumo wa uchumi wa soko jamii nchini. Mfumo huo ambao umefanikiwa kuziimarisha na kuziendeleza nchi mbalimbali duniani, na wakati huo, kuwaondoa wananchi wa nchi hizo kwenye umaskini wa kutupa na wamepata fursa za ajira.

Mheshimiwa Naibu Spika, Kambi Rasmi ya Upinzani inaungana na mawazo ya Mwalimu Nyerere katika kuamini kwamba maendeleo halisi yanaweza tu kutokea kwa kuondoa umaskini nchi nzima, katika mfumo wa uchumi unaopendekezwa, jitihada zote za kiuchumi zitaelekezwa kwenye kuanzisha utajiri na hivyo kuushinda umaskini ambao ni adui wa maendeleo.

Mheshimiwa Naibu Spika, uchumi wa soko jamii, ni mfumo wa uchumi unaolenga kuleta maendeleo shirikishi na endelevu kwa kila mtu unaotokana na mfumo wa ubepari, unaojulikana pia kama uchumi wa soko ambao unalenga kuanzisha soko huru la kiushindani. Changamoto za mfumo wa uchumi wa soko zinaweza kuchukuliwa na mfumo wa uchumi wa kijamaa, uchumi wa soko jamii unalenga kukidhi kiwango cha chini cha ustawi wa kiuchumi kwa kila mwananchi. Kimsingi mfumo huu unaleta faida za ubepari

na ujamaa na unaondoa kabisa hasara zake. Pia inaanzisha mfumo mpya wa uchumi ambao unatekelezeka, unakubalika na unalenga ustawi wa watu.

Mheshimiwa Naibu Spika, ili kuimarisha uchumi wa nchi, kila kikwazo kwa maendeleo ya uchumi kinachoondolewa. Hata hivyo kila hatua lazima ichukuliwe kwa kuzingatia ushirikishwaji, uendelevu na kujali utu. Jambo hili hatimaye, litampatia kila Mtanzania fursa za uhakika za kustawi kiuchumi na kuboresha maisha yake.

Mheshimiwa Naibu Spika, misingi mingine ya mfumo ya soko jamii ni soko huru lenye mfumo huru wa upangaji wa bei na pia ni mfumo wa udhibiti ili kuzuia baadhi ya watu au taasisi kuhodhi mwenendo wa soko zaidi ya hayo uchumi wa soko jamii unatoa uhuru kwa kila mtu kumiliki mali binafsi, Serikali husaidia mfumo huu kwa kutoa huduma za jamii ikiwa ni pamoja na mazingira ya uhakika na shirikishi ya hifadhi ya jamii. Misingi na tabia nyinginezo za uchumi wa soko jamii zipo katika mfumo imara wa kisheria ili kuhakikisha kwamba uchumi unakuwa imara na thabiti kisheria.

Mheshimiwa Naibu Spika, kwa nini tunapendekeza mfumo wa uchumi wa soko jamii? Mfumo wa uchumi wa Tanzania umepitia mabadiliko kadhaa kwa kipindi chote cha miaka iliyopita. Ulitoka katika uchumi wa soko wa kikoloni, ukaenda kwenye uchumi wa kijamaa na baadae ukarudi tena kwenye uchumi wa soko. Licha ya juhudi za kufanya maboresho, hakuna mfumo hata mmoja ambao umefanikiwa kuondoa umaskini na kutengeneza fursa sawa za kiuchumi.

Mheshimiwa Naibu Spika, mfumo wa kiuchumi wa kibepari umethibitika kuwa sio mzuri kwa maendeleo ya nchi kwa kuwa umeshindwa kuziba pengo kati ya matajiri na maskini. Hata hivyo haukuweza kuliunganisha Taifa katika ukuaji wa uchumi. Uchumi wa soko jamii unaziba pengo hilo kwa kutoa fursa za kiuchumi kwa kila mmoja, kwa wakati huo huo unatoa hifadhi ya jamii katika nyanja za ajira, huduma za afya, elimu na huduma nyinginezo.

Mheshimiwa Naibu Spika, Mfumo wa pili ambao ni wa kijamaa, uliondoa kabisa ushindani katika soko la Tanzania. Kupitia mfumo huu, viwanda vya Tanzania vilikufa kutokana na kukosa mazingira mazuri ya kukua. Uchumi wa soko jamii unalinda ushindani wa nchi kwa kujiepusha na vikwazo wa kiuchumi visivyo vya lazima vinavyoweza kuathiri ushindani.

Mheshimiwa Naibu Spika, Kambi Rasmi ya Upinzani kupitia CHADEMA inaunga mkono uanzishaji wa uchumi wa soko jamii kutokana na kwamba mfumo huo unatekelezeka. Mfumo huu umechukua baadhi ya mambo mazuri kutoka katika mfumo yote miwili yaani kutoka katika mfumo wa ujamaa na mfumo wa kijamaa na kibepari na kuyaunganisha pamoja katika mfumo huo wa umoja wa uchumi uliosukwa vizuri. Matokeo ya jambo hili ni kwamba, Tanzania itakwenda kushuhudia maendeleo ya kiuchumi yaliyo imara na shirikishi.

Mheshimiwa Naibu Spika, Kambi Rasmi ya Upinzani Bungeni kupitia CHADEMA inaamini kwamba mfumo huu ndio suluhisho pekee kwa Taifa kusonga mbele kiuchumi. Uchumi wa soko jamii unatoa uhakika kwamba Tanzania inaweza kuwa na ushindani kimataifa na wakati huo huo kuwa na uwezo wa kulinda maslahi ya wananchi wake. Fursa kama hizo, huwawezesha watu kutumia uwezo wao wa kufanya kazi au biashara na hivyo kujikwamua kutoka kwenye lindi la umaskini.

Mheshimiwa Naibu Spika, ni katika kujitegemea kwa namna hiyo kwa mtu mmoja mmoja ambapo Tanzania inaweza kujinasua na utegemezi wa kisiasa na kifedha kutoka kwa wafadhili wake. Kutokana na hali hiyo, Watanzania wataweza kutengeneza sera na kuzitekeleza kwa ajili ya kukidhi malengo ya kuiendeleza nchi yao.

Mheshimiwa Naibu Spika, historia ya mafanikio ya uanzishwaji wa uchumi wa soko jamii imeelezwa katika mawanda mapana ya uchumi wa kimataifa. Kwa jinsi hiyo, mfumo huu unaonyesha mafanikio makubwa katika maendeleo ya kiuchumi katika nchi mbalimbali zikiwemo Sweden, Finland na Ujerumani.

Mheshimiwa Naibu Spika, Kambi Rasmi inaunga mkono mfumo wa soko jamii kama hatua ya kurekebisha uchumi wa nchi kutokana na Serikali kuendelea kushindwa kuleta maendelea ya kiuchumi. [Maneno Haya Siyo Sehemu ya Taarifa Rasmi za Bunge]

NAIBU SPIKA: Mheshimiwa Silinde namba 18 ilikuwa imeondolewa, endelea.

MHE. DAVID E. SILINDE - K.n.y. MSEMAJI MKUU WA KAMBI RASMI YA UPINZANI BUNGENI KWA WIZARA YA FEDHA NA MIPANGO: Ahsante,

Mheshimiwa Naibu Spika, mwenendo wa hali ya uchumi nchini; ukuaji wa uchumi usiopunguza umaskini; ni jambo linalobishaniwa tena kuhusu kuongezeka kwa ukali wa maisha, kwa kila Mtanzania. Kwa muda mrefu Serikali imekuwa ikitumia kigezo cha ukuaji uchumi kupotosha kuhusu hali halisi ya uchumi wa Taifa letu. Serikali ya Awamu ya Tano inatumia dhana ya ukuaji wa uchumi kwa asilimia saba kama hoja ya kuwaaminisha Watanzania kwamba hali ya uchumi ni shwari na kwamba kiwango chetu cha ukuaji uchumi ni kikubwa ukilinganisha na nchi washindani wetu hususani Kenya ambayo uchumi wake unakua kwa asilimia sita.

Mheshimiwa Naibu Spika, ni vyema tukafafanua kwamba uchumi wa Kenya ni zaidi ya dola bilioni 65, hivyo unapokua kwa asilimia sita ni sawa na ongezeko la dola bilioni nne, wakati uchumi wa Tanzania wa dola bilioni 45, unapokua kwa asilimia saba ni sawa na ongezeko la dola bilioni tatu. Hii ni tafsiri muhimu sana kujulikana kwa Watanzania kwamba kwa mwaka uchumi wa Kenya unaongezeka kwa kiasi kikubwa kuliko uchumi wetu badala yake tunawadanganya kwa takwimu za asilimia bila kuzingatia ukubwa wa uchumi wa kila nchi. *(Makofi)*

Mheshimiwa Naibu Spika, ni vema ikaeleweka kwamba ukuaji huu wa uchumi kwa asilimia saba haukuanza leo baada ya Serikali ya Awamu ya Tano kuingia madarakani. Ukuaji huu umekuwepo kwa zaidi ya muongo mmoja sasa

kwa maana tangu Awamu ya Tatu (Rejea Hotuba ya Rais Benjamini Mkapa bajeti ya 2005/2006), chini ya Benjamini Mkapa, uchumi ulikua kwa kiwango hicho cha asilimia saba, na ifahamike tu kwamba mwaka 2011 wakati wa Jakaya Kikwete uchumi ulifikia asilimia 7.9.

Mheshimiwa Naibu Spika, ni vema ikafahamika kwamba changamoto tuliyonayo kama taifa kuhusu uchumi sio ukuaji pekee, bali kilicho muhimu zaidi ni namna ya kufanya ukuaji huo utafsiri maisha ya Watanzania. Ilitegemewa tangu kuingia Awamu ya Nne na ya Tano, kazi kubwa ingekuwa kuhakikisha ukuaji wa uchumi unapunguza umasikini.

Mheshimiwa Naibu Spika, uchumi wetu kwa kiasi kikubwa unakuwa katika na sekta zilezile za utalii, madini, huduma ya fedha, mawasiliano ambazo kwa hakika hazibebi watu wengi zinabeba watu wachache na ndio sababu ya uchumi kuendelea kukua bila kupunguza umaskini. Kwa zaidi ya muongo mmoja, taasisi maarufu nchini inayohusika na tafiti za kiuchumi ijulikanayo kama *Research on Poverty Alleviation (REPOA)* ilibainisha wazi kwamba ili kupunguza umaskini ni sharti kukuza sekta ya kilimo katika dhana pana kwa maana ya mazao, uvuvi na ufugaji kwa asilimia nane mpaka 10, na kwamba tukikuza kilimo kwa kiasi hicho kwa miaka mitatu mfululizo tutakata umaskini kwa asilimia 50.

Mheshimiwa Naibu Spika, ni bahati mbaya sana tangu Awamu ya Tatu imeingia ya Awamu ya Nne mpaka ya Tano uchumi ulikuwa unakua kwa asilimia nne, Awamu ya Tano ilipoingia madarakani kwa mwaka 2015/2016 uchumi ulikua kwa asilimia 1.7 kiwango ambacho ni hafifu tangu awamu zote zilizotangulia kufika.

Mheshimiwa Naibu Spika, tumeeleza sababu za kwa nini kilimo kimekua kwa kiwango kidogo na tumetolea mifano ya Wizara ambazo zimepata fedha chache za maendeleo mfano Wizara ya Kilimo 2016/2017 iliidhinishiwa shilingi bilioni 100.5 ikapelekewa shilingi bilioni 2.5 sawa na asilimia mbili pekee. Mwaka 2017/2018 Wizaraya Kilimokwenye fedha za

maendeleo iliidhinishiwa shilingi bilioni 150 lakini ikapelekewa shilingi bilioni 16.5 sawa sawa na asilimia 11; ukienda Wizara ya Mifugo na Uvuvi iliidhinishiwa shilingi bilioni nne mwaka 2016/2017 sawa sawa na ikapokea shilingi milioni 130 sawa na asilimia 3.2 mwaka huo 2017/2018 Wizara ya Mifugo na Uvuvi iliidhinishiwa fedha za maendeleo shilingi bilioni nne na ikapelekewa mpaka mwezi Machi, 2018 ilipata sifuri yaani sawa sawa na asilimia 100 ya kutokutekelezwa kwa bajeti ya maendeleo kwa Wizara hiyo.

Mheshimiwa Naibu Spika, ndiyo maana Kambi Rasmi ya Upinzani Bungeni tunapenda Watanzania watambue kuwa Serikali ambayo inajinasibu ni mtetezi wa wanyonge ambao wengi wao ni wakulima, wafugaji na wavuvi kimsingi haiwasimamii. Kuhusu ruzuku ya pembejeo za kilimo hali ni mbaya zaidi ukilinganisha na wakati wa Serikali ya Awamu ya Nne. Kwa mfano katika bajeti ya kwanza ya kilimo katika utawala huu wa Awamu ya Tano ya mwaka wa fedha 2016/2017 ruzuku ya mbolea ilikuwa shilingi bilioni 10 katika Bajeti ya pili katika mwaka wa fedha 2017/2018 Serikali ilipanga kutumia shilingi bilioni 15 kama ruzuku ya pembejeo ukilinganisha na shilingi bilioni 78 mwaka wa mwisho wa Serikali ya Awamu ya Nne wa Mheshimiwa Jakaya Mrisho Kikwete. Hili ni anguko la wastani wa shilingi bilioni 65.5 katika ruzuku ya pembejeo za kilimo. (*Makoff*)

Mheshimiwa Naibu Spika, ni vigumu kwa Serikali kufanya mapinduzi makubwa kiuchumi yenye kupunguza umasikini bila kukuza kilimo katika dhana pana kwa maana ya mazao, ufugaji na uvuvi kwa mujibu wa Ripoti ya *USAID* ya mwaka 2014 asilimia 70 ya Watanzania wanategemea kilimo na kati ya hao asilimia 75 ni wanawake, hivyo maskini wakubwa Tanzania ni wanawake ambao ni asilimia 75 ya watu wote...

NAIBU SPIKA: Mheshimiwa Silinde hiyo ni *paragraph* ngapi unayosoma?

MHE. DAVID E. SILINDE - K.n.y. MSEMAJI MKUU WA KAMBI RASMI YA UPINZANI BUNGENI KWA WIZARA YA FEDHA NA MIPANGO: Aya ya 30.

NAIBU SPIKA: Nadhani nilikusomea zinazotakiwa kuondoka pale kwa hiyo ili usikatishwe katishwe fuata huo utaratibu.

MHE. DAVID E. SILINDE - K.n.y. MSEMAJI MKUU WA KAMBI RASMI YA UPINZANI BUNGENI KWA WIZARA YA FEDHA NA MIPANGO: Utakuwa unanikumbusha siku-*capture* vingi ilikuwa haraka haraka.

NAIBU SPIKA: Ngoja nikusomee lakini sasa muda wako usije ukalalamika tena kwa sababu ndiyo maana nilikusomea kabla hujaanza kuhesabiwa 30, 31, nakusomea ili usizisome si unasema hujazishika? Nakusomea kadri unavyofika.

MHE. DAVID E. SILINDE - K.n.y. MSEMAJI MKUU WA KAMBI RASMI YA UPINZANI BUNGENI KWA WIZARA YA FEDHA NA MIPANGO: Yaani sasa hotuba ni ndefu.

NAIBU SPIKA: Nakusomea kadri unavyofika 30 naona ulianza kusoma na ilishaondolewa kwa hiyo 30 na 31 usisome, songa mbele zaidi ya hapo.

MHE. DAVID E. SILINDE - K.n.y. MSEMAJI MKUU WA KAMBI RASMI YA UPINZANI BUNGENI KWA WIZARA YA FEDHA NA MIPANGO: Mkwamo wa uchumi na ongezeko la ukata nchini; aya ya 34.

Mheshimiwa Naibu Spika, imekuwa changamoto kubwa hata miongoni mwa wachumi kuhusu hali ya uchumi nchini hasa inapoonekana biashara nyingi zinafungwa kwa kushindwa kujiendesha, kusinyaa kwa wawekezaji wakubwa, kudorora kwa *FDI (Foreign Direct Investments)* kuyumba kwa biashara katika sekta ya nyumba (*real estate*), makampuni kwa ujumla wake yanazidi kupunguza wafanyakazi, kuporomoka kwa thamani ya hisa katika soko la mitaji, ukata kwenye uchumi (*decline in liquidity*) na kadhalika, lakini bado Serikali inatangaza uchumi kuwa ni imara.

Mheshimiwa Naibu Spika, ipo haja ya kuchunguza uhalisia wa takwimu zetu kuepuka kujenga uchumi hewa na

takwimu za kupika,ndiyo sababu *IMF* ilitoa angalizo kwa mwaka wa fedha 2018/2019 kwamba mwenendo mbovu wa sera za kibajeti na kutokutabirika kwa utawala huu kutasababisha kuzorota kwa uchumi wetu.

Mheshimiwa Naibu Spika, hata hivyo *IMF* imetaja maeneo mengi ambayo kiuchumi Tanzania imefanya vibaya katika kipindi hiki kama ifuatavyo; ukusnayaji wa kodi umepungua, mikopo toka mabenki imeendelea kuwa changamoto kutokana na madeni yasiyorejeshwa au yasiyolipika, katika siku za usoni uchumi wa Tanzania uko katika hatari ya kuporomoka kutokana na Serikali kushindwa kutekeleza sera ya bajeti ya maendeleo, umaskini na ukosefu wa ajira umezidi kuongezeka, kuna uwiano mbovu wa utekelezaji wa miradi ya miundombinu, kuna mazingira yasiyoridhisha ya kufanya biashara na wawekezaji.

Mheshimiwa Naibu Spika, Shirika la Fedha Duniani (*IMF*) linahitimisha kwa kuitaka Serikali ya Tanzania kutekeleza yafuatayo ili uchumi wa nchi usididimie. Sera za uchumi mpana ni lazima zihuishwe na kuratibiwa kwa ukaribu; utekelezaji wa bajeti ya maendeleo lazima uongezewe kiwango na kasi; sera za fedha na usimamizi wa fedha lazima zihuishwe na maendeleo ya kibajeti na ni lazima kukuza zaidi uchumi, kupunguza umaskini na kukuza ajira.

Mheshimiwa Naibu Spika, pia mazingira ya biashara lazima yaboreshwe ili kuvutia sekta binafsi kuwekeza nchini kama mpango wa maendeleo unavyotamka; utekelezaji wa bajeti lazima uwekewe umakini mkubwa zaidi; ukusanyaji wa kodi za ndani uongezwe kwa kutumia sera nzuri za kodi na uboreshaji wa utendaji; urejeshaji wa kodi ya *VAT* kwa wafanyabishara na wawekezaji wanaohusika lazima utekelezwe vizuri na haraka kwa mujibu wa taratibu na malimbikizo ya mikopo inayotolewa na mabenki uwekewe mkakati ili mikopo irejeshwe kuwezesha ufanisi wa mabenki ziweze kutoa mikopo kwa wafanya biashara na wajasiriamali.

Mheshimiwa Naibu Spika, pamoja na maangalizo hayo ya *IMF*, taarifa za *BOT* zinaonesha wazi kwamba kushuka

huko kwa ujazo wa fedha kwenye uchumi kunatokana na kushuka kwa kiwango cha mikopo kutoka benki za kibiashara kwa sekta binafsi, na hivyo kuyumba kwa sekta binafsi ambayo kimsingi ndio *engine* ya uchumi na ndio sababu Benki Kuu ya Tanzania kama msimamizi wa sera ya fedha ikachukua hatua mbili kama namna ya kutafuta ufumbuzi wa ukata wa fedha kwenye uchumi.

Mheshimiwa Naibu Spika, hatua ya kwanza ni ile ya tangazo la kupunguza riba (*credit discount*) kwa mikopo ya Benki Kuu kwenda benki za biashara; ikafuatiwa na tangazo la Benki Kuu la kupunguza dhamana za benki za biashara zinazowekwa Benki Kuu.

Mheshimiwa Naibu Spika, hatua zote hizo zilichukuliwa kwa lengo la kukabiliana ukata kwenye uchumi kwa kuhakikisha sekta binafsi zinapata mikopo na kuchangamsha biashara kwenye uchumi na hivyo kukabili ukata mkali unaokabili uchumi kwa sasa. Hata hivyo, pamoja na juhudi zote hizo za Benki Kuu kwa kutumia sera ya fedha bado ukata umebaki kuwa tatizo kwenye uchumi ikiwa ni kielelezo kwamba mzizi wa tatizo la uchumi kwa sasa chimbuko lake sio sera ya fedha bali sera ya bajeti na mazingira ya biashara kwa ujumla.

Mheshimiwa Naibu Spika, tatizo la uchumi kwa sasa sio benki kukosa fedha kukopesha sekta binafsi, tatizo ni Serikali imeshindwa kujenga mazingira rafiki kwa biashara na wawekezaji kwa ujumla. Wafanyabiashara na wawekezaji wa ndani na nje kwa ujumla wanakabiliwa na mazingira magumu kibiashara ndio sababu kiwango cha mikopo isiyolipika (*non performing loans*) kimezidi kuongezeka kwa kiasi ambacho hakijawahi kutokea miongo miwili. (*Makofi*)

Mheshimiwa Naibu Spika, hii ni ishara mbaya sana kwa sekta binafsi ambayo ndio inapaswa kuwa *engine* ya uchumi wa...

NAIBU SPIKA: Mheshimiwa Silinde elekea kwenye *paragraph* ya 68.

MHE. DAVID E. SILINDE - K.n.y. MSEMAMI MKUU WA KAMBI RASMI YA UPINZANI BUNGENI KWA WIZARA YA FEDHA NA MIPANGO: Duh!

Mheshimiwa Naibu Spika, deni la Taifa na athari zake kiuchumi; mserereko wa kupaa wa deni la Taifa kila mwaka ni tishio na kiashiria kikubwa kwa kuporomoka kwa uchumi wa nchi yetu. Pamoja na ukweli kwamba Wizara ya Fedha ndiyo yenye wajibu wa kusimamia deni la Taifa kwa maana ya kudhibiti ukopaji usio na tija pamoja na kulipa deni hilo, Wizara ya Fedha inaonekana kushindwa kutekeleza wajibu huo kwa ufanisi. Kwa kuwa deni hili limeendelea kuwa kubwa kila mwaka jambo ambalo limekuwa na athari kubwa katika Bajeti ya Serikali na hivyo kuathiri uchumi wetu na maisha ya wananchi kwa jumla.

Mheshimiwa Naibu Spika, kwa mujibu wa Ripoti ya Mdhhibiti na Mkaguzi Mkuu wa Hesabu za Serikali (CAG) ya mwaka 2017/2018 ni kwamba hadi kufikia tarehe 30 Juni, 2018, deni la Serikali lilikuwa limefikia shilingi trilioni 50.926. Kati ya fedha hizo, shilingi trilioni 14.732 zilikuwa ni deni la ndani na shilingi trilioni 36.194 zilikuwa ni deni la nje.

Mheshimiwa Naibu Spika, kwa mujibu wa ripoti hiyo, deni la Serikali limeongezeka kwa shilingi trilioni 4.845 sawa na asilimia 10.5 ikilinganishwa na deni la shilingi trilioni 46.081 lililori potwa tarehe 30 Juni, 2017.

Mheshimiwa Naibu Spika, deni la Serikali linaendelea kukua kila mwaka kutokana na kuwepo kwa nakisi ya mapato ya Serikali dhidi ya matumizi na jambo hili tumelipigia kelele miaka mingi Serikali imekuwa ikiweka makisio makubwa ya makusanyo ya mapato katika nchi yetu.

Mheshimiwa Naibu Spika, ukiangalia mwenendo huo wa ukuaji wa deni, utaona kwamba Serikali hii ya Awamu ya Tano inayojigamba kwamba haikopi nje na kwamba inatumia fedha zake za ndani kuendesha miradi yake ya maendeleo, ilikuta deni la Taifa likiwa shilingi trilioni 41 ilipoingia madarakani ikaongeza deni hilo kwa shilingi trilioni tano

mwaka wa kwanza mpaka kufikia shilingi trilioni 46 na baadaye ikaongeza trilioni tano mpaka deni kufikia shilingi trilioni 50.9.

Mheshimiwa Naibu Spika, deni la shilingi trilioni 50.9 ambayo ni karibu sawa na trilioni 51 ambayo ni sawa na asilimia 40.6 ya Pato la Taifa ambalo kwa sasa ni shilingi trilioni 125.6. Kiwango hiki cha deni ni kikubwa mno na kina mwelekeo wa kuiweka nchi rehani kwa kuwa kinakaribia kufikia nusu ya pato letu. (*Makofi*)

Mheshimiwa Naibu Spika, sababu za kuongezeka kwa deni la Serikali kwa kiasi kikubwa kunasababishwa na mikopo halisi, maana mikopo halisi hapa inajumuisha mapokezi ya fedha za mikopo, ulipaji wa mtaji, malipo ya riba za dhamana za Serikali za muda mfupi na misamaha ya madeni.

Mheshimiwa Naibu Spika, Kwa miaka mitatu iliyopita, sababu hii imekuwa ikichangia ukuaji wa deni kwa zaidi ya asilimia 70, ambapo mwaka 2016/2017 ilikuwa juu zaidi na kufikia asilimia 88. Uchambuzi wa Ofisi ya Ukaguzi ulibainisha kuwa kushuka kwa thamani ya sarafu/fedha ya Tanzania kumechangia ongezeko la deni la Taifa kwa asilimia 20 kwa mwaka 2017/2018 hili ni ongezeko kubwa ikilinganishwa na asilimia 9 ya mwaka 2016/2017.

Mheshimiwa Naibu Spika, kwa mujibu wa ripoti ya CAG, kushuka kwa thamani ya sarafu ya Tanzania kunaathiri vibaya ongezeko la deni na uchumi pia hivyo wito unatolewa kwa watunga sera kubuni mikakati itakayopunguza athari hizo.

Mheshimiwa Naibu Spika, kuhusu malimbikizo ya riba, CAG alibaini kwamba malimbikizo hayo yanatokana na nchi tano Iraq, India, Romania, Angola na Iran za kundi lisilo la wanachama wa Paris ambazo hazijatoa misamaha ya madeni kwa Tanzania kulingana na makubaliano hayo.

Mheshimiwa Naibu Spika, ukusanyaji duni wa mapato unavyoathiri utekelezaji wa Bajeti ya Serikali; Mamlaka ya

Mapato Tanzania (*TRA*) imeonyesha udhaifu na uwezo mdogo wa kukusanya mapato, jambo ambalo limeathiri sana utekelezaji wa Bajeti za Serikali kwa miaka ya hivi karibuni na hivyo kurudisha nyuma maendeleo ya uchumi na watu. Kwa mujibu wa ripoti ya *CAG* ya mwaka 2017/2018; Mamlaka ya Mapato Tanzania ilikusanya jumla ya shilingi trilioni 15.386 ikiwa ni pungufu ya shilingi trilioni 1.929 ya lengo la kukusanya shilingi trilioni 17.315. Upungufu huo ni sawa na asilimia 11 ya lengo.

Mheshimiwa Naibu Spika, taarifa ya *CAG* inaonesha pia kwamba kwa ujumla, idara zote tatu za mapato zilishindwa kufikia malengo kwa mwaka wa fedha 2017/2018. Taarifa hiyo inaonesha kwamba Idara ya Walipa Kodi Wakubwa ilikusanya asilimia 41 ya makusanyo yote ambayo ndiyo sehemu kubwa kuliko idara zote ikifuatiwa na Idara ya Forodha yenye asilimia 40 na Idara ya Kodi za Ndani yenye asilimia 19 ambayo ndiyo ya mwisho kwa mwaka wa fedha 2017/2018. Makusanyo haya hayahusishi vocha ya misamaha ya kodi kutoka Hazina.

Mheshimiwa Naibu Spika, kutokana na mchanganuo huo, ni dhahiri kuwa mchango wa makusanyo kutoka Idara ya Mapato ya Ndani umekuwa nyuma ikilinganishwa na idara nyingine.

Mheshimiwa Naibu Spika, uwezo mdogo wa kukusanya kodi unafahamika pia kimataifa wa *TRA*, ripoti ya *CAG* inasema kwamba mchanganuo linganifu wa ufanisi wa kodi kwa nchi za Afrika Mashariki unaonesha kwamba Tanzania ilishika nafasi ya mwisho katika ukusanyaji mapato kwa mwaka wa fedha 2017/2018. Kambi Rasmi ya Upinzani inaionya Serikali kuacha kujitapa kuwa ina uwezo mkubwa wa kukusanya mapato makubwa wakati tafiti zimeonesha kuwa ina uwezo mdogo na badala yake ijielekeze kutekeleza mapendekezo ya Kambi Rasmi ya Upinzani Bungeni tuliyoyatoa siku nyingi.

Mheshimiwa Naibu Spika, mapendekezo hayo ni pamoja na kuongeza wigo wa vyanzo vya kodi, kudhibiti

mianya ya upotevu wa kodi na kuwapa motisha walipa kodi, ili kuongeza ulipaji kodi kwa hiari.

Mheshimiwa Naibu Spika, hatua alizochukua za kuwabadili mara kadhaa Makamishna Wakuu wa *TRA* kutokana na madhaifu mengi katika mamlaka hiyo; pamoja na kwamba kunampatia Rais sifa kwamba Serikali kwamba inafanyakazi, lakini mifumo mibovu ya kitaasisi isipobadilishwa, hata akija malaika atashindwa kufanya kazi kwa ufanisi. *(Makofi)*

Mheshimiwa Naibu Spika, kubadilishwa watendaji wakati mifumo ni ile ile iliyoshindwa toka awali, ni sawa na kuweka davai mpya kwenye kiriba kikuukuu au kuwa muumini mpya katika dini ya zamani. Hakuna kitakachobadilika zaidi ya kuleta madhara zaidi. Kwa sababu hiyo, Kambi Rasmi ya Upinzani Bungeni inaitaka Serikali kwenda mbali zaidi na kubadili mfumo mzima wa utendaji wa Mamlaka ya Mapato Tanzania ili kuleta mageuzi makubwa katika ukusanyaji wa mapato nchini. *(Makofi)*

Mheshimiwa Naibu Spika, mfumo wa kodi si rafiki kwa walipa kodi jambo ambalo linapunguza mapato ya Serikali, tumejaribu kuilezea.

Mheshimiwa Naibu Spika, kwa mujibu wa Taarifa ya *IMF* ya Februari, 2019 uwiano wa kodi kwa Pato la Taifa (*Tax to GDP ratio*) kwa sasa ni takribani 12.8% kwa mwaka 2017/2018 ambao ni uwiano wa chini kwa nchi za Kusini mwa Jangwa la Sahara zenye wastani wa 15.1% mwaka 2018. Kiwango hiki cha Tanzania cha 12.8% kinaifanya Tanzania kuwa na safari ndefu sana ya kufikia lengo la uwiano wa 25% uliowekwa kwenye Mkataba wa Sarafu ya Pamoja wa nchi za Jumuiya ya Afrika ya Mashariki.

Mheshimiwa Naibu Spika, tumezungumzia mgawanyo usio na uwiano wa fedha katika Wizara ya mbalimbali ambapo Serikali imezidisha; tumezungumzia uchumi wa mbovu wa sera ya fedha na kiashiria cha kuporomoka kwa uchumi nchini; tumezungumzia Serikali kukiuka Sheria ya Bajeti

kwa kubadili matumizi ya fedha tofauti na bajeti ilivyoidhinishwa na Bunge; tumezungumzia kitengo cha kudhibiti fedha haramu kushindwa kutengeneza wajibu wake; utekelezaji duni wa bajeti za maendeleo katika Wizara hauna afya kwa maendeleo ya uchumi na ustawi wa wananchi wake; tumezungumzia Akaunti ya Pamoja ya Fedha na masuala ya Muungano ambapo Zanzibar tangu mwaka 1977 haipata fedha zake; tumezungumzia uwiano hasi kati ya mauzo ya nje na manunuzi ya bidhaa kutoka nchi za nje na tumezungumzia kuporomika kwa dhamani ya shilingi na adhari zake kwa katika uchumi wa Tanzania.

Mheshimiwa Naibu Spika, naomba kunukuu kauli ya Makamu wa Rais wa Ghana, Dkt. Mahamudu Bawumia wakati akitoa muhadhara wa uchumi alisema kuwa; uchumi unaendeshwa kwa misingi yake na uchumi hauendeshwi kwa *propaganda*, na kama *propaganda* zitaendesha uchumi ni dhahiri kuwa mwenendo wa thamani ya fedha (*exchange rate*) itaiumbua Serikali hiyo. Hivyo basi, kitendo cha kutokusema ukweli katika suala hili la thamani ya shilingi kuporomoka dhidi ya dola litaitia aibu kubwa sana kwa nchi yetu. (*Makofi*)

Mheshimiwa Naibu Spika, tumezungumzia Wakala wa Ndege; tumezungumzia mapato ya Serikali yanapungua kutokana na ukosefu wa sera madhubuti ya mapato ikiwemo vitambulisho vya wamachinga; tumezungumzia vyanzo vya mapato ambavyo Serikali haitalii mkazo; tumezungumzia uvuvi, tumezungumzia sekta ya mifugo; tumezungumzia *Real Estate Regulatory Authority* na tumezungumzia *Presumptive Tax*. (*Makofi*)

Mheshimiwa Naibu Spika, jambo lingine ni uwajibikaji mdogo wa Serikali katika utekelezaji wa Mpango wa Maendeleo Taifa na tumeitaka Serikali kufanya tathimini upya ya wanacho kifanya; tumezungumzia mkanganyiko wa takwimu za pato la Taifa; tumezungumzia uwekezaji katika rasilimali watu kwa maendeleo endelevu (*investing on human capital for sustainable develeopment*); tumezungumzia miradi ya Serikali isiyokuwa na miradi ya kibishara na

tunaomba sana mfuata; tumekuja kwenye vipaumbele vya bajeti mbadala ya Kambi Rasmi ya Upinzani ambayo tungejikita kwenye elimu, kilimo, mifungo na uvuvi; viwanda kati kuongeza mnyororo wa thamani kwa maana ya *agro-processing industries*; afya na maji na utawala bora na tumeainisha pale sababu tutakavyofanya na tumezungumzia bajeti ya Serikali imejikita kwenye maendeleo ya vitu na sio watu. (Makofi)

Mheshimiwa Naibu Spika, tumezungumzia bajeti ya Serikali imewasahau watumishi wa umma ambao ni walipa kodi wakubwa; Kambi Rasmi imeahidi kwamba ingekuwa madarakani ingewaongezea mishahara; tumzungumzia Mpango wa Pili wa Maendeleo wa Miaka Mitano dhidi ya maendeleo ya kila mwaka; tumezungumzia maendeleo kipaumbele katika bajeti na mgawanyo wake kwamba tungekuwa sisi madarakani elimu tungegawanya kwa 15%, kilimo 20%, viwanda 15%, maji 10%, afya 10% na mengineo 30%. (Makofi)

Mheshimiwa Naibu Spika, hitimisho, naomba kumaliza hotuba yangu kwa kusema kwamba kusuasua kwa uchumi wetu kumetokana na kutokuwa na mfumo wa uchumi unaoeleweka. Serikali hii ya Awamu ya Tano, haijui inafuata mfumo gani wa uchumi. Nimeeleza kwa kirefu hapo awali jinsi ambavyo mfumo wetu wa uchumi umepitwa na wakati na jinsi ambavyo hauendani na mahitaji ya dunia ya sasa.

Mheshimiwa Naibu Spika, Aidha, nimeeleza madhara ya uchumi kuhodhiwa na Serikali jambo ambalo limeua nguvu ya soko katika kuamua mustakabali wa uchumi.

Mheshimiwa Naibu Spika, kutokana na madhaifu hayo ya mfumo wetu wa uchumi, Kambi Rasmi ya Upinzani Bungeni imependekeza mfumo wetu wa uchumi kufanyiwa marekebisho makubwa ikiwa ni pamoja na kupendekeza mfumo mpya wa uchumi ujulikanao kama mfumo wa uchumi wa soko jamii (*social market economy*) mfumo ambao wa kisasa kabisa. (Makofi)

Mheshimiwa Naibu Spika, ninaomba hotuba yetu yote iingie kama ilivyo na baada ya kusema maneno hayo ninaomba kuwasilisha, ahsante. *(Makofi)*

**MAONI YA KAMBI RASMI YA UPINZANI BUNGENI KUHUSU
HALI YA UCHUMI WA TAIFA, MPANGO WA MAENDELEO WA
TAIFA NA MAKADIRIO YA MAPATO NA MATUMIZI YA
SERIKALI KWA MWAKA WA FEDHA 2019/2020 - KAMA
ILIVYOWASILISHWA MEZANI**

*Inatolewa chini ya Kanuni ya 99(9) ya Kanuni za Kudumu za
Bunge, Toleo la Januari, 2016*

A. UTANGULIZI

1. Mheshimiwa Spika, hii ni bajeti ya nne ya Serikali hii ya awamu ya tano ambapo imebaki bajeti moja tu ya mwaka wa fedha 2020/2021 kabla Serikali hii haijamaliza muda wake wa kuwa madarakani. Hata hivyo, pamoja na kwamba imebaki takriban miaka miwili Serikali hii imalize mhula wake wa miaka mitano madarakani, utekelezaji wa bajeti zilizotangulia umekuwa ni wa kusuasua jambo ambalo limeathiri sana sekta nyingi za uzalishaji na hivyo kupunguza kasi ya ukuaji wa uchumi na maendeleo ya watu.

2. Mheshimiwa Spika, kwa kuwa mara zote Kambi Rasmi ya Upinzani imekuwa ikiishauri Serikali hii juu ya masuala mbalimbali ya kiuchumi, kisiasa na kijamii kwa ajili ya ustawi wa wananchi na mustakabali mwema wa taifa letu; na kwa kuwa mara nyingi Serikali imekuwa ikiubeza ushauri huo na kufanya mambo kwa sifa au kwa kiburi cha madaraka bila kuzingatia ushauri wa Bunge; safari hii Kambi Rasmi ya Upinzani Bungeni itajikita zaidi katika kutoa misimamo ya kisera katika sekta za kiuchumi, kijamii na kisiasa ili watanzania wajue, Serikali itakayoundwa na CHADEMA itafanya nini katika sekta hizo ikiwa CHADEMA itapewa ridhaa ya kuongoza dola.

B. MAPENDEKEZO YA MFUMO MPYA WA UCHUMI KWA TANZANIA

▪ **UCHUMI WA SOKO JAMII (SOCIAL MARKET ECONOMY)**

3. Mheshimiwa Spika, baada kipindi kirefu cha takriban miongo mitano cha mapambano ya Tanzania kujinasua katika lindi la umasikini na kushindwa kufikia lengo hilo; Kambi Rasmi ya Upinzani imegundua kwamba lipo tatizo la msingi katika mfumo wetu wa uchumi. Kwanza mfumo wetu wa uchumi umepitwa na wakati na hauendani na mahitaji ya dunia ya sasa; lakini pili ni uchumi uliohodhiwa na Serikali jambo ambalo limeua nguvu ya soko katika kuamua mustakabali wa uchumi. Mfumo wa Uchumi wetu usipofanyiwa marekebisho makubwa; Tanzania itaendelea kuwa maskini milele yote.

4. Mheshimiwa Spika, uchumi wetu umeendelea kuwa duni na madeni makubwa, lakini jambo la msingi zaidi ni kwamba; hali hii inazidi kuwaathiri Watanzania. Ukweli huu haupingiki: Mwaka 2017 zaidi ya watanzania milioni 12 waliishi katika umaskini uliokithiri (Benki ya Dunia 2017). Takriban asilimia 28 ya Watanzania walikuwa chini ya Mstari wa Umaskini wa Mahitaji ya Msingi (NBS 2017, uk. 52). Mamilioni ya watu hawakuwa na maji wala umeme (Kessy/Mahali 2017). Ukosefu wa ajira umekuwa mkubwa sana kwa kipindi chote cha miaka iliyopita (ILO 2018). Takwimu zinaonyesha kwamba kiwango cha chini cha mahitaji ya kumwezesha mtu kuishi bado hakijafikiwa; na pia maendeleo ya kiuchumi bado hayajapatikana.

5. Mheshimiwa Spika, Mwalimu Nyerere tayari alishatoa maoni yake juu ya viashiria vya umasikini katika miaka ya 1960, akisisitiza kwamba; “Watanzania sasa wanajua kwamba umasikini wetu, ujinga wetu, na maradhi yetu hayawezi kukwepeka kama sehemu ya maisha ya binadamu” (Nyerere 1973, uk.110). Kwa kukubaliana na hoja ya Mwalimu Nyerere, Kambi Rasmi ya Upinzani kupitia CHADEMA inaamini kwamba, kwa namna ile ile, umaskini wa leo umesababishwa na watu. Unaweza ukahusishwa na mfumo mbovu wa uendeshaji wa uchumi na uwepo wa sera mbovu za uchumi. Kwa miongo kadhaa sasa, watawala wamekuwa wakitumia

mfumo huo mbovu wa uchumi kuwakandamiza Watanzania. Mfumo wa uchumi umelenga “kulipa madeni”, lakini hautengenezi fursa za maendeleo ya kiuchumi kwa watu. Jambo hili halikubaliki!!!

6. Mheshimiwa Spika, Ili kukabiliana na hali tete ya uchumi wa nchi yetu, Kambi Rasmi ya Upinzani Bungeni kupitia CHADEMA inahimiza uwepo wa mfumo imara wa uchumi unaofanya kazi vizuri. Ili kuwasaidia Watanzania kuondokana na vikwazo vya kijamii vya maisha duni, kuboresha maisha ya mamilioni ya watu na kuiendeleza nchi kwa ujumla wake. Kambi ya Upinzani kupitia CHADEMA inakusudia kutatua changamoto hizo kwa kuanzisha mfumo wa maendeleo ya kiuchumi kwa Watanzania wote. Kwa hiyo, CHADEMA inapendekeza kuanzishwa kwa ‘*Mfumo wa Uchumi wa Soko Jamii*’ nchini Tanzania – mfumo ambao umefanikiwa kuziimarisha na kuziendeleza nchi mbalimbali duniani, na wakati huo huo, kuwaondoa wananchi wa nchi hizo kwenye umaskini na kuwapatia fursa za ajira zenye uhakika.

7. Mheshimiwa Spika, Kambi Rasmi ya Upinzani Bungeni kupitia CHADEMA inaungana na mawazo ya Mwalimu Nyerere katika kuamini kwamba; maendeleo halisi yanaweza tu kutokea kwa kuondoa umaskini nchi nzima. Katika mfumo wa uchumi unaopendekezwa, jitihada zote za kiuchumi zitaelekezwa kwenye kuanzisha utajiri na hivyo kuushinda umasikini ambao ni adui wa maendeleo.

8. Mheshimiwa Spika, Uchumi wa Soko Jamii, ni Mfumo wa Uchumi unaolenga kuleta maendeleo shirikishi na endelevu kwa kila mtu. Unatokana na mfumo wa Ubepari, unaojulikana pia kama *uchumi wa soko*, ambao unalenga kuanzisha soko huru la kiushindani. Changamoto za mfumo wa uchumi wa soko zinaweza kuchukuliwa na mfumo wa uchumi wa kijamaa. Uchumi wa Soko jamii unalenga kukidhi kiwango cha chini cha ustawi wa kiuchumi kwa kila mwananchi.

9. Mheshimiwa Spika, Kimsingi mfumo huu unaleta pamoja faida za ubepari na ujamaa na unaondoa kabisa hasara zake. Hii inaanzisha mfumo mpya wa uchumi ambao

unatekelezeka, unakubalika na unaolenga ustawi wa watu. Ili kuimarisha uchumi wa nchi, kila kikwazo kwa maendeleo ya uchumi kinaondolewa. Hata hivyo, kila hatua lazima ichukuliwe kwa kuzingatia ushirikishwaji, uendelevu na kujali utu. Jambo hili hatimaye, litampatia kila Mtanzania fursa za uhakika za kustawi kiuchumi na kuboresha maisha yake.

10. Mheshimiwa Spika, Dhana ya Uchumi wa Soko Jamii imejengwa katika misingi ya mshikamano na imani kwamba, ngazi ya chini kabisa katika jamii mahalia inao uwezo wa kushughulikia masuala yanayoihusu. Kwa upande mwingine, mshikamano unakuza shauku ya umoja katika Taifa. Kutokana na hali hii, viongozi wa kisiasa, waajiri na waajiriwa husimama pamoja kumtetea kila mmoja na kwa sababu hiyo, husababisha maendeleo ya kiuchumi kuwa kwa ajili ya kila mmoja. Halikadhalika, hali ya ngazi ya chini kabisa katika jamii kuwa na uwezo wa kushughulikia masuala yake yenyewe, ni chachu ya kumjengea uwezo kila mtu kushiriki katika maendeleo ya uchumi. Humpa kila mtu, vikundi vidogo vidogo na taasisi zilizogatuliwa wajibu wa kushughulikia mambo yanayowahusu, na kupatiwa msaada tu pale inapobidi.

11. Mheshimiwa Spika, Misingi mingine ya Mfumo wa Soko Jamii ni soko huru lenye mfumo huru wa upangaji wa bei, na pia mfumo wa udhibiti ili kuzuia baadhi ya watu au taasisi kuhodhi mwenendo wa soko. Zaidi ya hayo, Uchumi wa Soko Jamii unatoa uhuru kwa kila mtu kumiliki mali binafsi. Serikali huusaidia mfumo huu kwa kutoa huduma za jamii, ikiwa ni pamoja na mazingira ya uhakika na shirikishi ya hifadhi ya jamii. Misingi na tabia nyingine za Uchumi wa Soko Jamii zipo katika mfumo imara wa kisheria ili kuhakikisha kwamba uchumi unakuwa imara na thabiti kisheria.

▪ **Kwa Nini Tunapendekeza Mfumo wa Uchumi wa Soko Jamii?**

12. Mheshimiwa Spika, Mfumo wa Uchumi wa Tanzania umepitia mabadiliko kadhaa kwa kipindi chote cha miaka iliyopita. Ulitoka katika uchumi wa soko wa kikoloni, ukaenda kwenye uchumi wa kijamaa na baadaye ukarudi tena

kwenye uchumi wa soko. Licha ya juhudi za kufanya maboresho, hakuna mfumo hata mmoja ambao umefanikiwa kuondoa umaskini na kutengeneza fursa sawa za kiuchumi.

13. Mheshimiwa Spika, Mfumo wa kiuchumi wa kibepari umethibitika kuwa sio mzuri kwa maendeleo ya nchi kwa kuwa umeshindwa kuziba pengo kati ya matajiri na masikini. Hivyo haukuweza kuliunganisha Taifa katika ukuaji wa uchumi. Uchumi wa Soko Jamii unaziba pengo hilo kwa kutoa fursa za kiuchumi kwa kila mmoja, na wakati huo huo unatoa hifadhi ya jamii katika nyanja za ajira, huduma za afya, elimu na huduma nyingine za jamii.

14. Mheshimiwa Spika, Mfumo wa pili ambao ni wa kijamaa, uliondoa kabisa ushindani katika soko la Tanzania. Kupitia mfumo huu, viwanda vya Tanzania vilikufa kutokana na kukosa mazingira mazuri ya kukua. Uchumi wa Soko Jamii unalinda ushindani wa nchi kwa kujiepusha na vikwazo wa kiuchumi visivyo vya lazima vinavyoweza kuathiri ushindani.

15. Mheshimiwa Spika, Kambi Rasmi ya Upinzani Bungeni kupitia CHADEMA inaunga mkono uanzishwaji wa Uchumi wa Soko Jamii kutokana na kwamba mfumo huo unatekelezeka. Mfumo huu umechukua baadhi ya mambo mazuri kutoka katika mifumo yote miwili ya kiuchumi kutoka katika ujamaa na ubepari na miwili ya kibepari na kijamaa na kuyaunganisha pamoja katika mfumo wa mmoja wa uchumi uliosukwa vizuri. Matokeo ya jambo hili ni kwamba; Tanzania inakwenda kushuhudia maendeleo ya kiuchumi yaliyo imara na shirikishi.

16. Mheshimiwa Spika, Kambi Rasmi ya Upinzani Bungeni kupitia CHADEMA inaamini kwamba mfumo huu ndio suluhisho pekee kwa Taifa kusonga mbele kiuchumi. Uchumi wa Soko Jamii unatoa uhakika kwamba, Tanzania inaweza kuwa na ushindani kimataifa na wakati huohuo kuwa na uwezo wa kulinda maslahi ya wananchi wake. Fursa kama hizo, huwawezesha watu kutumia uwezo wao wa kufanya kazi au biashara na hivyo kujikwamua kutoka kwenye lindi la

umaskini. Ni katika kujitegemea kwa namna hiyo kwa mtu mmoja mmoja, ambapo Tanzania inaweza kujinasua na utegemezi wa kisiasa na kifedha kutoka kwa wafadhili wake. Kutokana na hali hiyo, Watanzania wataweza kutengeneza Sera na kuzitekeleza kwa ajili ya kukidhi malengo ya kuiendeleza nchi yao.

17. Mheshimiwa Spika, Historia ya mafanikio ya uanzishwaji wa Uchumi wa Soko Jamii, imeelezwa katika mawanda mapana ya uchumi wa kimataifa. Kwa jinsi hiyo, mfumo huu umeonyesha mafanikio makubwa katika maendeleo ya kiuchumi katika nchi mbalimbali zikiwemo Sweden, Finland na Ujerumani.

[MANENO YAMEONDOLEWA KWA MAELEKEZO YA KITI]

19. Mheshimiwa Spika, maelezo ya kina kuhusu historia ya mfumo wetu wa uchumi na sababu zilizopelekea CHADEMA kubuni sera ya uchumi inayopendekeza kuwa na Mfumo huu mpya wa Uchumi yapo katika kitabu cha Sera ya Uchumi ya CHADEMA kitakachozinduliwa mapema baada ya Mkutano huu wa Bunge, ili kuwapa watanzania uelewa juu ya mageuzi makubwa ya uchumi tunayokwenda kufanya katika Taifa hili ikiwa tutapewa ridhaa na watanzania ya kuendesha Serikali.

C. MWENENDO WA HALI YA UCHUMI NCHINI

▪ *Ukuaji wa Uchumi Usiopunguza Umasikini*

20. Mheshimiwa Spika, Ni jambo lililobishaniwa tena kuhusu kuongezeka kwa ukali wa maisha, kwa kila Mtanzania. Kwa muda mrefu, Serikali ya CCM imekua ikitumia kigezo cha ukuaji uchumi kupotosha kuhusu hali halisi ya uchumi wa taifa letu. Serikali ya awamu ya tano inatumia dhana ya ukuaji wa uchumi kwa asilimia 7 kama hoja ya kukaririsha Watanzania waamini kwamba hali ya uchumi ni shwari na kwamba kiwango chetu cha ukuaji uchumi ni kikubwa ukilinganisha na nchi washindani wetu hususani Kenya ambayo uchumi wake unakua kwa asilimia 6.

21. Mheshimiwa Spika, Kwanza, ni vyema tukafafanua kwamba uchumi wa Kenya ni zaidi ya dola 65 bilioni, hivyo

unapokua kwa asilimia 6 ni sawa na ongezeko la dola 4 bilioni, wakati uchumi wa Tanzania wa dola 45 bilioni, unapokua kwa asilimia 7 ni sawa na ongezeko la dola 3 bilioni. Hii ni tafsiri muhimu sana kujulikana kwa Watanzania kwamba kwa mwaka uchumi wa Kenya unaongezeka kwa kiasi kikubwa kuliko uchumi wetu badala ya kuwadanganya na takwimu za asilimia bila kuzingatia ukubwa wa uchumi wa kila nchi.

22. Mheshimiwa Spika, ni vema ikaeleweka pia kwamba ukuaji huu wa uchumi kwa asilimia 7 haukuanza leo baada ya Serikali ya awamu ya tano kuingia madarakani. Ukuaji huu umekuwepo kwa zaidi ya muongo mmoja sasa, kwa maana tangu awamu ya tatu (rejea hotuba ya bajeti ya 2005/06), chini ya Benjamini Mkapa, uchumi ulikua kwa kiwango hicho cha asilimia 7, na ifahamike tu kwamba mwaka 2011, ukuaji huo ulifikia asilimia 7.9.

23. Mheshimiwa Spika, Ni vema ikafahamika kwamba changamoto tuliyonayo kama taifa kuhusu uchumi sio ukuaji pekee, bali kilicho muhimu zaidi ni namna ya kufanya ukuaji huo utafsiri maisha ya Watanzania. Ilitegemewa tangu kuingia awamu ya nne na sasa ya tano, kazi kubwa ingekuwa kuhakikisha ukuaji wa uchumi unapunguza umasikini, badala yake imekua kinyume chake kwani awamu ya nne ilishindwa kupunguza idadi ya masikini, na mbaya zaidi awamu hii ya tano inafanya vibaya zaidi kuliko awamu ya nne katika mkakati wa kupunguza umasikini kama inavyojipambanua kwenye ripoti mbalimbali za kiuchumi za kimataifa na kitaifa sanjari na hali halisi wanayopitia wananchi kwasasa.

24. Mheshimiwa Spika, Bado Uchumi wetu kwa kiasi kikubwa unakuzwa na sekta zilezile za Utalii, Madini, Huduma ya Fedha, Mawasiliano, ambazo kwa hakika zinabeba watu wachache na ndio sababu ya uchumi kuendelea kukua bila kupunguza umasikini. Kwa zaidi ya muongo mmoja, Taasisi maarufu nchini inayohusika na tafiti za kiuchumi ijulikanayo kama Research on Poverty Alleviation(REPOA) imebainisha wazi kwamba ili kupunguza umasikini ni sharti kukuza sekta ya kilimo katika dhana pana (mazao, uvuvi na ufugaji) kwa asilimia 8 mpaka

10, na kwamba tukikuza Kilimo kwa kiasi hicho kwa miaka mitatu 3 mfululizo tutakata umasikini kwa asilimia 50.

25. Mheshimiwa Spika, Ni bahati mbaya kwamba tangu awamu ya tatu mpaka awamu ya nne kilimo kiliendelea kukua chini ya asilimia 4 na mbaya zaidi, katika mwaka wa kwanza wa serikali ya awamu ya tano inayojinasibu kama serikali ya masikini, kilimo kimekua kwa asilimia 1.7 kiwango ambacho ni hafifu kupata kutokea tangu enzi za Utawala Serikali ya Awamu ya Tatu na ya Nne.

26. Mheshimiwa Spika, ukuaji huu mdogo wa sekta za kilimo, mifugo na uvuvi, ambazo ndizo tunazitegemea kuondoa umasikini umesababishwa na utekelezaji duni wa bajeti za maendeleo katika sekta hizo. Kwa mfano tathmini ndogo ya utekelezaji wa bajeti ya maendeleo kwa miaka miwili ya mwanzo ya utawala wa Serikali ya awamu ya tano ilikuwa ni kama ifuatavyo:-

i. Wizara ya Kilimo:-

- Katika mwaka wa fedha 2016/17, Wizara ya Kilimo iliidhinishiwa fedha za maendeleo kiasi cha shilingi bilioni 100.527 lakini hadi Machi, 2017 zilitolewa shilingi bilioni 2.252 sawa na asilimia 2.22 ya fedha iliyoidhinishwa na Bunge. Hii ina maana kwamba takribani asilimia 98 ya bajeti hiyo haikutekelezwa.

- Katika mwaka wa fedha 2017/18; Wizara hii iliidhinishiwa na Bunge fedha za maendeleo jumla ya shilingi bilioni 150.253 (150,253,000,000/-) lakini hadi kufikia mwezi Machi, 2018; ni shilingi bilioni 16.5 tu (16,520,540,444/-) zilikuwa zimetolewa ikiwa ni sawa na **asilimia 11 tu** ya fedha za maendeleo zilizokuwa zimeidhinishwa. Hii ina maana kwamba asilimia 89 ya bajeti ya maendeleo katika sekta ya kilimo haikutekelezwa.

ii. Wizara ya Mifugo na Uvuvi:

- Kwa mwaka wa fedha 2016/17 Wizara iliidhinishiwa fedha za maendeleo kiasi cha shilingi bilioni 4 lakini zilizotolewa ni shilingi milioni 130 tu sawa na asilimia 3.25 ya bajeti ya

maendeleo iliyoidhinishwa. Hii ina maana kwamba takribani asilimia 97 ya bajeti hiyo haikutekelezwa.

- Kwa mwaka wa fedha 2017/18 Wizara hii iliidhinishwa na Bunge jumla ya shilingi bilioni 4 (4,000,000,000/=) kama fedha za kutekeleza miradi ya maendeleo katika sekta ya mifugo na uvuvi; lakini hadi kufikia mwezi Machi, 2018 hakuna hata shilingi moja ambayo ilikuwa imepokelewa kutoka Hazina kwa ajili ya miradi ya maendeleo katika sekta hizo. Hii ina maana pia kwamba asilimia 100 ya bajeti ya maendeleo katika sekta za mifugo na uvuvi ilikuwa ni hewa!

27. Mheshimiwa Spika, Ndio sababu Kambi Rasmi ya Upinzani Bungeni tunapenda Watanzania watambue kuwa Serikali hii inayojinasibu kuwa mtetezi wa wanyonge ambao wengi wao ni wakulima, wafugaji na wavuvi kimsingi inawahadaa. Kuhusu ruzuku ya pembejeo za kilimo hali ni mbaya zaidi ukilinganisha na wakati wa Serikali ya awamu ya nne. Kwa mfano katika bajeti ya kwanza ya kilimo katika utawala huu wa awamu ya tano ya mwaka wa fedha 2016/17; ruzuku ya mbolea ilikuwa shilingi bilioni 10; na katika Bajeti ya pili katika mwaka wa fedha 2017/18 Serikali ilipanga kutumia shilingi bilioni 15 kama ruzuku ya pembejeo ukilinganisha na shilingi bilioni 78 ya mwaka wa mwisho wa Serikali ya awamu ya nne 2015/16. Hili ni anguko la wastani wa shilingi bilioni 65.5 katika ruzuku ya pembejeo za kilimo na kwa mwaka 2018/19, hali ni mbaya zaidi kwa kuwa hata fedha ya ruzuku ya mbolea haikutajwa kwenye Randama ya Wizara ya Kilimo.

28. Mheshimiwa Spika, Ni vema ikaeleweka kwamba moja ya tatizo kubwa katika sekta ya kilimo Tanzania ni matumizi duni ya pembejeo bora, kwani imesisitizwa kwenye ripoti mbalimbali za tafiti za uchumi na kilimo. Kwa mujibu wa Ripoti ya Umasikini na Maendeleo ya Binadamu 2014 (Poverty and Human Development 2014). Mathalani matumizi ya mbolea Tanzania ilikuwa ni 9 kg kwa ekari moja wakati nchi zenye chumi ndogo kama Malawi, wakulima wamewezeshwa kiasi cha kutumia 29 kg kwa ekari moja na nchi zilizopiga hatua zaidi kwa kilimo kama China, ekari moja wanatumia zaidi ya 260 kg.

29. Mheshimiwa Spika, Kama tathimini hii ya matumizi ya 9 kg kwa ekari moja Tanzania ni utafiti; wakati ambapo serikali ya awamu ya nne walau ilikuwa ikitenga fedha kiasi cha kuonekana kwenye ruzuku ya mbolea, Watanzania na hususan wakulima wanapaswa kujuliza leo, ambapo Serikali inatenga shilingi bilioni 10 kutoka shilingi bilioni 78 hali itakuwaje?.

[MANENO YAMEONDOLEWA KWA MAELEKEZO YA KITI]

32. Mheshimiwa Spika, dhana mpya inayojengwa kwa kasi ya kutenga fedha nyingi kwa kinachoitwa miradi mikubwa ya kimkakati kwa gharama (at the expense of) ya wakulima, wafugaji na wavuvi wetu, hakika ni dhana itakayochelewesha maendeleo ya watu wetu bila sababu za msingi. Mataifa makini duniani, hujikita kwanza kwenye sekta zinazogusa maisha ya wengi kisha hizo sekta nyingine hukua '*automatically*' wananchi wanapokuwa na uwezo mzuri kiafya, kielimu, kimazingira na hivyo kiuchumi.

33. Mheshimiwa Spika, ni jambo la kusikitisha na kutia huruma unapoona Taifa zima linakaririshwa kuabudu miradi isiyozidi mitano ya miundombinu kwa gharama ya ubora wa elimu ya watoto wetu tunayoiita ya bure; maji kwa Taifa zima ikiwa ni kilio cha wengi na ukuaji wa huduma za afya ukiwa wa kasi ndogo kulinganisha na wingi wa watu wetu na mtawanyiko wao!

▪ **Mkwamo wa Uchumi na Ongezeko la Ukata Nchini**

34. Mheshimiwa Spika, imekuwa changamoto kubwa hata miongoni mwa wachumi kuhusu hali ya uchumi nchini hasa inapoonekana biashara nyingi zinafungwa kwa kushindwa kujiendesha, kusinyaa kwa uwekezaji mkubwa; kudorora kwa FDI (Foreign Direct Investments) kuyumba kwa biashara katika sekta ya nyumba (real estate); makampuni kwa ujumla wake yanazidi kupunguza wafanyakazi, kuporomoka kwa thamani ya hisa katika soko la mitaji (stock market); ukata kwenye uchumi (decline in liquidity) n.k., lakini bado serikali inatangaza uchumi kuwa ni imara.

35. Mheshimiwa Spika, Ipo haja ya kuchunguza uhalisia wa takwimu zetu kuepuka kujenga uchumi hewa kwa takwimu za kupika. Ndio sababu IMF ilitoa angalizo kwa mwaka wa fedha 2018/19 kwamba; mwenendo mbovu wa sera za kibajeti na kutokutabirika kwa utawala huu kutasababisha kuzorota kwa uchumi.

36. Mheshimiwa Spika, katika tathmini ya saba ya hali ya uchumi wa Tanzania iliyotolewa na Shirika la Fedha Duniani (IMF) tarehe (11/01/2018) – takriban mwaka mmoja na nusu uliopita; ni kwamba hali ya uchumi wa Tanzania imekuwa ikipanda na kushuka na kwamba matazamiaio ya mwenendo huo yanaonyesha mashaka. Tathmini hiyo ya IMF imetaja baadhi ya maeneo ambayo Tanzania imefanya vizuri kiuchumi. Imesema kiwango cha ukuaji wa uchumi kimeendelea kupanda taratibu; upandaji wa bei za bidhaa muhimu umekuwa wa wastani; akiba ya fedha za kigeni imekuwa nzuri, na utekelezaji wa Mpango wa Sera ya Misaada (PSI) kwa miezi ya Julai hadi Septemba, 2017 umekuwa wa kuridhisha, na takwimu za maendeleo ya kijamii inaridhisha, ingawa utekelezaji wa maboresho ya sera yanakwenda polepole.

37. Mheshimiwa Spika, hata hivyo, IMF imetaja maeneo mengi ambayo kiuchumi Tanzania imefanya vibaya katika kipindi hiki kama ifuatavyo:-

i. Ukusanyaji wa kodi umepungua,

ii. Mikopo toka mabanki imeendelea kuwa changamoto kutokana na madeni yasiyorejeshwa au yasiyolipika,

iii. Katika siku za usoni uchumi wa Tanzania uko katika hatari ya kuporomoka kutokana na Serikali kushindwa kutekeleza bajeti ya maendeleo, mazingira hasi ya uwekezaji na biashara, na wasiwasi unaotokana na watawala kutofuata sheria na taratibu katika utendaji,

iv. Umasikini na ukosefu wa ajira umezidi kuongezeka nchini,

v. Kuna uwiano mbovu wa utekelezaji wa miradi ya miundombinu,

vi. Kuna mazingira yasiyoridhisha ya kufanya biashara na uwekezaji nchini,

38. Mheshimiwa Spika, Shirika la Fedha Duniani (IMF) linahitimisha kwa kuitaka Serikali ya Tanzania kutekeleza yafuatayo ili uchumi wa nchi usididimie mbele ya safari:-

i. Sera za uchumi mpana ni lazima zihuishwe na kuratibiwa kwa ukaribu.

ii. Utekelezaji wa bajeti ya maendeleo lazima uongezewe kiwango na kasi.

iii. Sera za fedha na usimamizi wa fedha lazima zihuishwe na maendeleo ya kibajeti.

iv. Ni lazima kukuza zaidi uchumi, kupunguza umasikini na kukuza ajira.

v. Mazingira ya biashara lazima yaboreshwe ili kuvutia sekta binafsi kuwekeza nchini kama mpango wa maendeleo unavyotamka.

vi. Utekelezaji wa bajeti lazima uwekewe umakini mkubwa zaidi.

vii. Ukusanyaji wa kodi za ndani uongezwe kwa kutumia sera nzuri zakodi na uboreshaji wa utendaji.

viii. Urejeshaji wa kodi ya VAT kwa wafanyabishara na wawekezaji wanaohusika lazima utekelezwe vizuri na haraka kwa mujibu wa taratibu.

ix. Malimbikizo ya mikopo iliyotolewa na mabanki uwekewe mkakati ili mikopo irejeshwe kuwezesha ufanisi wa mabanki ziweze kutoa mikopo kwa wafanyabiashara na wajasiriamali.

39. Mheshimiwa Spika, Pamoja na maangalizo hayo ya IMF, taarifa za BOT zinaonesha wazi kwamba kushuka huko kwa ujazo wa fedha kwenye uchumi kunatokana na kushuka kwa kiwango cha mikopo kutoka Benki za biashara kwa sekta binafsi, na hivyo kuyumba kwa sekta binafsi ambayo kimsingi ndio injini ya uchumi. Na ndio sababu Benki Kuu ya Tanzania, kama msimamizi wa sera ya fedha ikachukua hatua mbili kama namna ya kutafuta ufumbuzi wa ukata wa fedha kwenye uchumi (liquidity tightness). Hatua ya kwanza ni ile ya tangazo la kupunguza riba (credit discount) kwa mikopo ya Benki Kuu kwenda benki za biashara kutoka riba ya asilimia 16 mpaka riba ya asilimia 12. Ikafuatiwa na tangazo la Benki Kuu la kupunguza dhamana za Benki za biashara zinazowekwa Benki Kuu kutoka asilimia 10 mpaka asilimia 8.

40. Mheshimiwa Spika, Hatua zote hizo zilichukuliwa kwa lengo la kukabili ukata kwenye uchumi kwa kuhakikisha sekta binafsi zinapata mikopo na kuchangamsha biashara kwenye uchumi na hivyo kukabili ukata mkali unaokabili uchumi kwa sasa. Hata hivyo, pamoja na juhudi zote hizo za Benki Kuu kwa kutumia sera ya fedha (Monetary Policy), bado ukata umebaki kuwa tatizo kwenye uchumi ikiwa ni kielelezo kwamba mzizi wa tatizo la uchumi kwa sasa chimbuko lake sio sera ya fedha (Monetary Policy) bali sera ya bajeti na mazingira ya biashara kwa ujumla (Fiscal Policy & Business Environment).

41. Mheshimiwa Spika, Tatizo la uchumi kwa sasa sio benki kukosa fedha kukopesha sekta binafsi, tatizo ni Serikali imeshindwa kujenga mazingira rafiki kwa biashara na wawekezaji kwa ujumla. Wafanyabiashara na wawekezaji wa ndani na nje kwa ujumla wanakabiliwa na mazingira magumu kibiashara ndio sababu kiwango cha mikopo isiyolipika (Non Performing Loans-NPL) kimezidi kuongezeka kwa kiasi ambacho hakijawahi kutokea kwa zaidi ya miongo miwili. Kwa mujibu wa ripoti ya BoT, kiwango cha mikopo isiyolipika kimefikia zaidi ya asilimia 10 ambapo wastani ni asilimia 5.

42. Mheshimiwa Spika, Hii ni ishara mbaya sana kwa sekta binafsi ambayo ndio inapaswa kuwa injini ya uchumi katika uchumi wa soko. Sio kwamba wafanyabiashara hawa wanapenda kushindwa kulipa mikopo hiyo bali mazingira ya biashara ni mabovu na hivyo kusababisha wafanyabiashara kuogopa kukopa kwa ajili ya biashara na pia mabenki kuongeza urasimu wa kutoa mikopo kwa hofu ya mikopo isiyolipika kutokana na mazingira mabovu ya kibiashara ambayo msingi wake ni sera duni za kodi na utawala unaoendesha nchi kwa amri za Rais – *Presidential decrees*, kuliko kufuata sheria. Na ndio maana hata ripoti ya mwaka 2017 kuhusu urahisi wa kufanya biashara (EASY OF DOING BUSINESS) inayotolewa na Benki ya Dunia, Tanzania bado iko nyuma ya Kenya, Uganda na Rwanda ambao ndio washindani wetu kibiashara.

[MANENO YAMEONDOLEWA KWA MAELEKEZO YA KITI]

i. Utekelezaji Duni wa Miradi ya Lango la Maendeleo la Ukanda wa Mtwara (Mtwara Development Corridor)

63. Mheshimiwa Spika, Mpango wa Maendeleo wa Taifa wa Miaka Mitano umeainisha miradi kadhaa ya kielelezo kwa Lango la Maendeleo la Ukanda wa Mtwara. Miradi hiyo ni pamoja na Mradi wa Makaa ya Mawe na Chuma (Mchuchuma na Liganga); Mradi wa ujenzi wa mtambo wa gesi(Liquefied Natural Gas Plant); Mradi wa Upanuzi wa Bandari ya Mtwara; Mtwara Petrochemical Special Economic Zone; Mradi wa Ujenzi wa Kiwanda cha Mbolea; Ujenzi wa Reli ya kisasa kati ya Mtwara-Liganga-Mchuchuma na Mwisho ni Mradi wa Maendeleo ya Kilimo katika Ukanda wa Kusini yaani Southern Agricultural Growth Corridor of Tanzania - SAGCOT.

64. Mheshimiwa Spika, miradi yote hiyo ambayo ingefungua uchumi wa kusini, ilitakiwa ikamilike ndani ya miaka mitano lakini mpaka sasa hakuna mradi hata mmoja uliokamilika kwa asilimia 100. Hata hivyo, mradi wa upanuzi wa Bandari ya Mtwara ambayo tayari ulikwishaonesha mwelekeo mzuri; nao utakuwa hauna tija sana kwa kuwa bandari hiyo inategemea sana kuhudumia shehena ya korosho ambayo kwa sasa imeshuka sana ukilinganisha na miaka mingine kutokana na Serikali kuingilia biashara hiyo.

65. Mheshimiwa Spika, Katika mwaka 2016/ 2017 bandari ya Mtwara ilihudumia shehena ya korosho tani 216,000 na mapato yatokanayo na kuhudumia shehena hiyo yalikuwa ni Shilingi Bilioni 20.266 sawa na asilimia 74 ya mapato mwaka huo ya Shilingi Bilioni 27.549. Mapato yatokanayo na kuhudumia shehena ya korosho yamekuwa yakiongezeka kwa wastani wa asilimia 20 kwa mwaka. Ongezeko hilo la mapato lilichangiwa na ongezeko la shehena ya korosho inayozalishwa katika mikoa ya kusini mwa Tanzania.

66. Mheshimiwa Spika, kutokana na hali ya kutegemeana kati ya usafirishaji wa shehena ya korosho kwenda nje ya nchi na maendeleo na ufanisi wa bandari ya Mtwara, kitendo chochote kitakachoweka kikwazo katika uzalishaji na usafirishaji wa zao la korosho kitaathiri pia utendaji wa bandari.

67. Mheshimiwa Spika, bandari ya Mtwara itakuwa kichocheo kikubwa cha uchumi kama upanuzi wake utaenda sambamba na uimarishaji wa kilimo cha korosho, ufuta, mihogo, samaki na hivyo kuwa lango kuu kwa usafirishaji wa bidhaa kwenda nje. Kambi Rasmi ya Upinzani Bungeni, ina mtazamo kwamba; kitendo cha Serikali kutotekeleza Miradi ya Maendeleo ya Ukanda wa Mtwara; sambamba na kuingilia biashara ya korosho ambayo ilikuwa ni chanzo kikubwa cha mapato cha Bandari ya Mtwara; hakina maana nyingine zaidi ya kuuwa na kudidimiza uchumi wa Mikoa ya Kusini na kuzifanya hali za maisha ya wananchi wa Kusini kuendelea kuwa mbaya zaidi siku hadi siku.

F. DENI LA TAIFA¹NA ATHARI ZAKE UCHUMI WA TANZANIA

68. Mheshimiwa Spika, mserekeru wa kupaa wa deni la taifa kila mwaka ni tishio na kiashiria kikubwa cha kuporomoka

¹ Deni la Taifa au kwa maneno mengine Deni la Serikali maana yake ni deni linalojumuisha madeni inayodaiwa Serikali Kuu na Taasisi zake kama inavyoelezwa katika Sheria ya Madeni, Dhamana na Misaada ya Serikali ya mwaka 1974 (iliyorekebisha mwaka 2004). Kulingana na vifungu namba 3 na 6 vya Sheria ya Madeni, Dhamana na Misaada ya Serikali, ya mwaka 1974, Waziri wa Fedha ndiye mwenye dhamana ya kukopa na kutoa dhamana kwa niaba ya Serikali (CAG, 2018)

kwa uchumi wa nchi yetu. Pamoja na ukweli kwamba Wizara ya Fedha ndiyo yenye wajibu wa kusimamia deni la taifa; kwa maana ya kudhibiti ukopaji usio na tija pamoja na kulipa deni hilo; Wizara ya Fedha inaonekana kushindwa kutekeleza wajibu huo kwa ufanisi; kwa kuwa deni hili limeendelea kuwa kubwa kila mwaka jambo ambalo limekuwa na athari kubwa katika bajeti ya Serikali na hivyo kuathiri uchumi wetu na maisha ya wananchi kwa jumla.

69. Mheshimiwa Spika, kwa mujibu wa Ripoti ya Mdhibiti na Mkaguzi Mkuu wa Hesabu za Serikali (CAG) ya mwaka 2017/18; ni kwamba hadi kufikia tarehe 30 Juni, 2018, deni la Serikali lilikuwa limefikia Shilingi **trilioni 50.926**. Kati ya fedha hizo, **shilingi trilioni 14.732** zilikuwa ni deni la ndani na **shilingi trilioni 36.194** zilikuwa ni deni la nje.

70. Mheshimiwa Spika, kwa mujibu wa ripoti hiyo, deni la Serikali limeongezeka kwa **shilingi trilioni 4.845** sawa na **asilimia 10.5** ikilinganishwa na deni la **Shilingi trilioni 46.081** lililori potwa tarehe 30 Juni, 2017.

71. Mheshimiwa Spika, Deni linaendelea kukua kila mwaka kutokana na:-

i. kuwepo kwa nakisi ya mapato ya serikali dhidi ya matumizi. Na jambo hili tumelipigia kelele miaka mingi; Serikali imekuwa ikiweka makisio makubwa ya makusanyo ya mapato na matokeo yake hushindwa kukusanya mapato hayo. Aidha, imekuwa ikipanga matumizi makubwa kuliko mapato inayokusanya Kwa mfano; katika mwaka wa fedha 2016/17 Serikali ilipanga kukusanya kiasi cha shilingi trilioni 29.54² lakini iliweza kukusanya mapato kutoka vyanzo vyote yaliyofikia shilingi trilioni 20.7³ sawa na asilimia 70.1 ya lengo. Hii ina maana kwamba, asilimia takriban 30 iliyobaki (sawa na shilingi

² Rejea Hotuba ya Waziri wa Fedha na Mipango wakati akiwasilisha Bajeti Kuu ya Serikali kwa Mwaka wa Fedha 2016/17

³ Ibid.

trilioni 8.83) ilikuwa ni nakisi ya bajeti husika na kwa maana hiyo kiasi hicho inabidi kikopwe ili kukidhi matumizi ya bajeti husika. Aidha, katika mwaka wa fedha 2017/18 Serikali ilipanga kukusanya jumla ya shilingi trilioni 31.71⁴ lakini iliweza kukusanya kiasi cha shilingi trilioni 21.89⁵ sawa na asilimia 69 ya lengo. Hii ina maana kwamba, asilimia 31 iliyobaki (sawa na shilingi trilioni 9.82) inabidi kikopwe ili kukidhi matumizi ya bajeti husika.

ii. Aidha, deni limeendelea kukua kila mwaka kutokana na ubadilishwaji wa hati fungani,

iii. ukopaji kwa ajili ya shughuli za maendeleo, na

iv. hasara katika kubadilisha fedha za kigeni ikisababishwa na kushuka kwa thamani ya shilingi dhidi ya fedha nyingine za kigeni ambazo ni imara.

Jedwali Na. 1 linaonyesha mwenendo wa ukuaji wa deni kwa miaka mitatu iliyopita:-

	2015/16	2016/17	2017/18
Jedwali Na. 1. Mwenendo wa Ukuaji wa Deni la Serikali kwa miaka mitatu iliyopita			
	Shilingi bilioni		
Jumla ya Deni	41,039	46,081	50,927
Deni la Nje	29,846	32,746	36,194
Deni la Ndani	11,193	13,335	14,732.45

Chanzo: CAG 2017/18 (uk. 138)

⁴ Hotuba ya Waziri wa Fedha na Mipango akiwashilisha Bungeni Bajeti Kuu ya Serikali kwa Mwaka wa Fedha 2017/18

⁵ Ibid.

72. Mheshimiwa Spika, ukiangalia mwenendo huo wa ukuaji wa deni, utaona kwamba Serikali hii ya awamu ya tano inayojigamba kwamba haikopi nje, na kwamba inatumia fedha zake za ndani kuendesha miradi yake ya maendeleo, ilikuta deni la taifa likiwa **shilingi trilioni 41.039** ilipoingia madarakani; ikaongeza deni hilo kwa **shilingi trilioni 5** hadi kufikia **shilingi trilioni 46.081** kwa mwaka wake wa kwanza tu madarakani. Aidha, katika mwaka wake wa pili madarakani, Serikali hii imellongeza deni kwa shilingi kwa takribani **shilingi trilioni 5** nyingine hadi kufikia **shilingi trilioni 50.927**.

73. Mheshimiwa Spika, deni la **shilingi trilioni 50.9** ambayo ni karibu sawa na **trilioni 51** ni **asilimia 40.6**⁶ya Pato la Taifa ambalo kwa sasa ni **shilingi trilioni 125.6**⁷. Kiwango hiki cha deni ni kikubwa mno na kina mwelekeo wa kuiweka nchi rehani kwa kuwa kinakaribia kufikia nusu ya pato letu.

74. Mheshimiwa Spika, Sababu za kuongezeka kwa Deni la Serikali kwa kiasi kikubwa kunasababishwa na mikopo halisi (mikopo halisi hapa inajumuisha mapokezi ya fedha za mikopo, ulipaji wa mtaji, malipo ya riba za dhamana za Serikali za muda mfupi na misamaha ya madeni).

75. Mheshimiwa Spika, Kwa miaka mitatu iliyopita, sababu hii imekuwa ikichangia ukuaji wa deni kwa zaidi ya asilimia 70, ambapo mwaka 2016/17 ilikuwa juu zaidi na kufikia asilimia 88⁸. Uchambuzi wa Ofisi ya Ukaguzi ulibainisha kuwa, kushuka kwa thamani ya sarafu/fedha ya Tanzania kumechangia ongezeko la deni la taifa kwa asilimia 20 kwa mwaka 2017/18 (hili ni ongezeko kubwa ikilinganishwa na asilimia 9 ya mwaka 2016/17).

76. Mheshimiwa Spika, kwa mujibu wa CAG, kushuka kwa thamani ya sarafu ya Tanzania kunaathiri vibaya ongezeko la deni, na uchumi pia hivyo wito unatolewa kwa watunga sera kubuni mikakati itakayopunguza athari hizo.

⁶ Ukokotozi umefanywa na mchambuzi.

⁷ Mapendekezo ya Mpango wa Maendeleo wa Taifa wa mwaka 2019/2020 (uk.5)

⁸ Taarifa ya Mdhhibiti na Mkaguzi Mkuu wa Hesabu za Serikali ya mwaka 2017/18 (uk. 139)

77. Mheshimiwa Spika, kuhusu malimbikizo ya riba, CAG alibaini kwamba malimbikizo hayo yanatokana na nchi tano (Iraq, India, Romania, Angola na Iran) za kundi lisilo la wanachama wa Paris, ambazo hazijatoa misamaha ya madeni kwa Tanzania kulingana na makubaliano.

F1. Deni la Ndani

78. Mheshimiwa Spika, Kambi Rasmi ya Upinzani imeona ni muhimu kuzungumzia deni la ndani kwa kuwa kitendo cha Serikali kukopa ndani kinawaathiri sana wananchi hasa wajasiriamali kushindwa kupata mikopo kwenye mablenki na taasisi za fedha za ndani. Kwa mujibu wa Taarifa ya Mdhidhi na Mkaguzi Mkuu wa Hesabu za Serikali ya mwaka 2017/18; hadi kufikia tarehe 30 Juni, 2018 deni la ndani lilifikia **shilingi trilioni 14.732**. Hili ni ongezeko la **shilingi trilioni 1.396** sawa na **asilimia 10** kutoka shilingi **trilioni 13.335** kwa kipindi kama hicho mwaka 2017.

79. Mheshimiwa Spika, deni hilo linatokana na Serikali kukopa fedha katika soko la ndani kwa ajili ya kusaidia bajeti na kwa ajili ya kulipia dhamana za Serikali zilizoiva kwa kipindi cha mwaka 2017/18. CAG anasema kwamba; Ijapokuwa deni la ndani haliathiriwi na kushuka kwa thamani ya shilingi lakini linakuwa; na linaathiri ukopeshaji kwa sekta binafsi, na ni mzigo kwa serikali kwa siku zijazo.

80. Mheshimiwa Spika, Uchambuzi wa CAG unaonesha kuwa, jumla ya **Shilingi trilioni 5.704** zilizokopwa kwenye mablenki na taasisi za fedha za ndani hazikuweza kulipa deni na riba za mwaka husika zilizofikia **shilingi trilioni 6.152** Hivyo, serikali ilitumia **Shilingi bilioni 448.75** toka vyanzo vingine vya mapato ili kuhudumia deni la ndani. Kwa sababu hiyo CAG anasema deni la ndani halikuchangia miradi ya maendeleo. Kiwango cha kuhudumia deni la ndani kilifikia asilimia 108 ya fedha zilizopatikana toka mikopo ya ndani.

81. Mheshimiwa Spika, kutokana na mwenendo huo wa Serikali kukopa ndani kwa kiwango kikubwa na kushindwa kulipa fedha hizo, Kambi Rasmi ya Upinzani ina mtazamo kwamba jambo hilo lisipotafutiwa ufumbuzi wa mapema,

kuna hatari ya uchumi wetu kuendelea kuporomoka na kusababisha hali ngumu zaidi ya maisha kuliko ilivyo sasa. Kwa sababu hiyo, ni rai ya Kambi Rasmi ya Upinzani kwamba; Waziri wa Fedha na timu yake ambao ndio watunga sera za fedha kuvaa viatu vyao sawasawa maana inaonekana vinawapwaya.

82. Mheshimiwa Spika, ni aiibu kwetu sisi wabunge kuimba wimbo uleule kila mwaka wa bajeti kuhusu madeni ya Serikali, lakini ni aiibu zaidi kwa Serikali kubanana na wananchi kwenye mabenki na taasisi za fedha za ndani, kukopa fedha ajili ya kulipa madeni yake ya ndani!!

F2. Deni la Nje

83. Mheshimiwa Spika, ni Serikali hii hii ya awamu ya tano iliyoingia madarakani kwa tambo kwamba haina haja na fedha za wahisani na kwamba ina uwezo wa kujiendesha na kugharamia miradi ya maendeleo kwa kutumia fedha za ndani. Imefikia hatua Serikali inawaita watu wanaoikosa na kuelekeza mambo mazuri ya kufanya, kuwa ni vibaraka wanaotumika na mabeberu – ikimaanisha mataifa ya nje.

84. Mheshimiwa Spika, hayo mabeberu ambayo Serikali imeamua kuyaita hivyo, yanaidai Serikali hii jumla ya **shilingi trilioni 36.194**. Kwa mujibu wa CAG, deni hilo ni sawa na **asilimia 71** ya deni lote la Serikali. Deni hili liliongezeka kwa **shilingi trilioni 3.448** ambazo ni sawa na ongezeko la **asilimia 10.5** kutoka **shilingi trilioni 32.745** za mwaka 2016/17. Kwa mujibu wa CAG, taasisi za Kimataifa ndio wakopeshaji wakubwa zaidi wakiwa na asilimia 58 zikifuatiwa na nchi marafiki asilimia 11.

F3. Usimamizi Dhaifu wa Deni la Taifa

85. Mheshimiwa Spika, suala la kuendelea kupaa kwa deni la taifa kunasababishwa pia na usimamizi dhaifu wa deni hilo kupitia kitengo cha usimamizi wa deni la taifa. Kwa mfano, ukaguzi wa CAG ulibaini mapungufu yafuatayo katika usimamizi wa deni la taifa.

- i. Upotoshwaji wa mapokezi ya mikopo kutokana na mapungufu ya Udhhibiti wa Ndani katika kurekodi na kutaarifu,
- ii. Kuchelewesha kulipa madeni ya Benki Kuu, Shilingi bilioni 212.7;
- iii. Kutokuwapo kwa uwiano wa taarifa za mfumo wa malipo (Epicor) na mfumo wa kutunza taarifa za deni la taifa (Common Wealth Secretariat-Debt Record Management System – (CSDRMS));
- iv. Kushindwa kutambua madeni yatokanayo na malimbikizo ya michango ya pensheni;

86. Mheshimiwa Spika, licha ya Mdhhibiti na Mkaguzi Mkuu wa Hesabu za Serikali kuonyesha madhaifu ya kitengo cha usimamizi wa deni la Taifa kwa miaka mingi, na licha ya Kambi Rasmi ya Upinzani Bungeni kutoa rai kwa Mdhhibiti na Mkaguzi Mkuu wa Hesabu za Serikali kufanya ukaguzi maalum (Special Audit) katika Kitengo cha Deni la Taifa (Fungu 22) ili tuweze kujua mikopo tunayoichukua kila mwaka inatumika kufanyia nini, na kama miradi iliyotekelezwa kutokana na mikopo hiyo ni ya kipaumbele au la kwa mujibu wa Mpango wa Taifa wa Maendeleo; na licha ya kuitaka Serikali kutenganisha deni halisi la Taifa na matumizi mengineyo yanayohusu Mfuko Mkuu wa Hazina ili kuziba mianya ya ubadhirifu au matumizi mabaya ya fedha za umma kwa kisingizio cha Deni la Taifa; na licha ya kuionya Serikali kuacha kukopa mikopo mikubwa yenye masharti ya kibiashara, ambayo hatimaye inaliingiza taifa kwenye mzingo wa madeni; na licha ya kuitaka Serikali kuleta pendekezo la mkopo Bungeni kabla haijakopa pamoja na orodha ya miradi itakayotekelezwa kwa kutumia mkopo huo ili Bunge liidhinishhe; Serikali hii ya awamu ya tano imepuuza mapendekezo yote hayo na badala yake imeendelea kukopa mikopo yenye mashari ya kibaishara – jambo ambalo limeongeza kiwango cha deni kwa hali ya juu sana. Athari za jambo hili ni kwamba fedha nyingi karibia nusu ya Pato la Taifa, zitatumika kulipa madeni na kuwaacha wananchi wakiwa hawana huduma muhimu za jamii na pia kuacha miradi mingi ya maendeleo bila kutekelezwa.

87. Mheshimiwa Spika, CAG anasema; kwa kuwa mapendekezo ya kurekebisha mfumo wa usimamizi wa deni la taifa ni ya muda mrefu; na kwa kuwa Serikali haikutekeleza mapendekezo hayo licha ya kukumbushwa kila wakati; hii inaashiria kuwa, serikali imekuwa na umakini hafifu katika utekelezaji wa mapendekezo ya Ukaguzi. Na kwa sababu hiyo; Kambi Rasmi ya Upinzani Bungeni inaipa changamoto Serikali hii ya awamu ya tano, na kuitaka kulleleza Bunge hili; inatoa wapi mamlaka ya kimaadili (moral authority) ya kusema inapiga vita rushwa na ufnisadi; na kwamba inataka kujenga uchumi wa kati kupitia mapinduzi ya viwanda, ikiwa imeshindwa kudhibiti madeni na upotevu wa fedha za umma kwa uzembe na udhaifu mkubwa wa Wizara ya Fedha ambayo kwa kila kigezo, imeshindwa kutumia mamlaka yake ya kisheria kusimamia na kutekeleza sera ya fedha.

G. UKUSANYAJI DUNI WA MAPATO UNAVYOATHIRI UTEKELEZAJI WA BAJETI YA SERIKALI

88. Mheshimiwa Spika, Mamlaka ya Mapato Tanzania (TRA) imeonyesha udhaifu na uwezo mdogo wa kukusanya mapato jambo ambalo limeathiri sana utekelezaji wa Bajeti za Serikali kwa miaka ya hivi karibuni na hivyo kurudisha nyuma maendeleo ya uchumi na watu. Kwa mujibu wa ripoti ya CAG ya mwaka 2017/18; Mamlaka ya Mapato Tanzania (TRA) ilikusanya jumla ya **shilingi trilioni 15.386** ikiwa ni pungufu ya **shilingi trilioni 1.929** ya lengo la kukusanya **shilingi trilioni 17.315**. Upungufu huo ni sawa na **asilimia 11** ya lengo.

89. Mheshimiwa Spika, taarifa ya CAG inaonyesha pia kwamba; kwa ujumla, idara zote tatu za mapato zilishindwa kufikia malengo kwa mwaka wa fedha 2017/18. Taarifa hiyo inaonesha kwamba Idara ya Walipa Kodi Wakubwa ilikusanya **asilimia 41** ya makusanyo yote ambayo ndiyo sehemu kubwa kuliko idara zote; ikifuatiwa na Idara ya Forodha yenye **asilimia 40** na idara ya kodi za ndani yenye **asilimia 19** ambayo ndiyo ya mwisho kwa mwaka wa fedha 2017/2018, makusanyo haya hayahusishi vocha ya misamaha ya kodi kutoka Hazina.

90. Mheshimiwa Spika, Kutokana na mchanganuo huo, ni dhahiri kuwa mchango wa makusanyo kutoka Idara ya Mapato ya Ndani umekuwa nyuma ikilinganishwa na idara nyingine. Aidha, taarifa hiyo inaonesha kuwa mwelekeo wa makusanyo ya mapato kwa kipindi cha miaka mitano iliyopita kwa wastani, ulikuwa chini ya makadirio yaliyoidhinishwa, isipokuwa kwa mwaka wa fedha 2015/16 wakati wa Serikali ya awamu ya nne ndipo makusanyo halisi yalikuwa juu ya makadirio kwa **asilimia 0.13**.

91. Mheshimiwa Spika, Taarifa ya CAG inaeleza kuwa ufanisi katika ukusanyaji mapato kwa mwaka wa fedha 2017/18 haukuwa mzuri kwani uwiano wa kodi dhidi ya pato la ndani la taifa ulipungua (kodi kwa pato la taifa) mpaka kufikia asilimia 12.8 ikilinganishwa na asilimia 13.2 kwa mwaka 2016/17. Kwa sababu hiyo, Mamlaka ilishindwa kutimiza lengo na mkakati wa kufikia uwiano wa **asilimia 19.9** wa kodi dhidi ya pato la ndani la taifa, lengo ambalo Mamlaka ilijiwekea kulifikia katika mwaka 2018.

92. Mheshimiwa Spika, hakuna fedheha na aibu mbaya kama kujiwekea lengo na kushindwa kulifikia. Kitendo hicho kikitokea, kinadhihirisha uwezo mdogo wa kufikiri, kupanga na kutekeleza. Kambi Rasmi ya Upinzani Bungeni haioni mantiki ya Serikali hii kutafuta umaarufu uchwara (cheap popularity) kwa wananchi kwa kuwaaminisha kuwa ina uwezo mkubwa wa kukusanya mapato wakati tofauti kati ya tambo hizo na uhalisia wenyewe ni sawa na tofauti ya umbali kati ya Mbingu na Ardhi.

93. Mheshimiwa Spika, uwezo mdogo wa TRA kukusanya kodi unafahamika pia kimataifa. Ripoti ya CAG inasema kwamba; mchanganuo linganifu wa ufanisi wa kodi kwa nchi za Afrika Mashariki unaonesha kwamba, Tanzania ilishika nafasi ya mwisho katika ukusanyaji mapato kwa mwaka wa fedha 2017/18. Kambi Rasmi ya Upinzani inaionya Serikali kuacha kujitapa kuwa ina uwezo mkubwa wa kukusanya mapato wakati tafiti zimeonyesha kuwa ina uwezo mdogo na badala yake ijielekeze kutekeleza mapendekezo ya Kambi Rasmi ya Upinzani Bungeni tuliyooyatoa siku nyingi.

94. Mheshimiwa Spika, mapendekezo hayo ni pamoja na kuongeza wigo wa vyanzo vya kodi, kudhibiti mianya ya upotevu wa kodi na kuwapa motisha walipa kodi, ili kuongeza ulipaji kodi kwa hiari.

95. Mheshimiwa Spika, hatua alizochukua za kuwabadili mara kadhaa Makamishna Wakuu wa TRA, kutokana na madhaifu mengi katika Mamlaka hiyo; pamoja na kwamba kunampatia Rais sifa kwamba Serikali yake inafanya kazi; lakini mifumo mibovu ya kitaasisi isipobadilishwa, hata akija malaika atashindwa kufanya kazi kwa ufanisi. Kubadilisha watendaji wakati mifumo ni ile ile iliyoshindwa toka awali; ni sawa na kuweka davai mpya kwenye kiriba kikuukuu au kuwa muumini mpya katika dini ya zamani. Hakuna kitakachobadilika zaidi ya kuleta madhara zaidi!!!. Kwa sababu hiyo, Kambi Rasmi ya Upinzani Bungeni inaitaka Serikali kwenda mbali zaidi na kubadili mfumo mzima wa utendaji wa Mamlaka ya Mapato Tanzania ili kuleta mageuzi makubwa katika ukusanyaji wa mapato nchini.

H. MFUMO WA KODI SI RAFIKI KWA WALIPA KODI JAMBO AMBALO LINAPUNGUZA MAPATO YA SERIKALI

96. Mheshimiwa Spika, mfumo wa kodi umekuwa ukilalamikiwa sana kwa miaka mingi na jamii ya wafanyabiashara ambao ndio walipa kodi wakubwa. Hoja zao ni kwamba, mfumo wetu wa kodi si shirikishi wala si rafiki jambo ambalo limesababisha wafanyabiashara kukwepa kodi na hivyo kupunguza wigo wa walipa kodi na mapato ya Serikali.

97. Mheshimiwa Spika, Tanzania ikiwa ni mojawapo ya nchi zinazoendelea, inajitahidi sana kurekebisha mfumo wa kodi ili kuweza kuongeza makusanyo ya mapato na kupunguza utegemezi wa misaada ya kibajeti kutoka kwa wahisani. Kambi Rasmi ya Upinzani inatoa pendekezo hili kutokana na kuendelea kupungua kwa makusanyo ya kodi licha ya Serikali hii ya awamu ya tano kutumia mbinu nyingi za kukusanya mapato ikiwa ni pamoja na kuanzisha Kikosi cha Maalum (Special Task Force) cha kukusanya kodi.

98. Mheshimiwa Spika, kwa mujibu wa Taarifa ya IMF ya Februari, 2019, uwiano wa kodi kwa pato la taifa (Tax to GDP ratio) kwa sasa; ni takriban 12.8% kwa mwaka 2017/18 ambao ni uwiano wa chini kwa nchi za Kusini mwa Jangwa la Sahara zenye wastani wa 15.1% mwaka 2018. Kiwango hiki cha Tanzania cha 12.8% kinaifanya Tanzania kuwa na safari ndefu sana ya kufikia lengo la uwiano wa 25% uliowekwa kwenye Mkataba wa Sarafu ya Pamoja wa nchi za Jumuiya ya Afrika ya Mashariki.

Jedwali: TAX/ GDP ratio,

Nchi	2013/14	2014/15	2015/16	2016/17	2017/18
Tanzania	12.5%	11.6%	12.9%	13.2%	12.8%
Kenya	19.1%	18.7%	18.8%	19.3%	18.5%
Rwanda	14.5%	15.1%	16.1%	15.2%	18.8%
Uganda	11.3%	12.3%	12.8%	14%	14.2%
Burundi	13.6%	13.7%	13%	13.4%	13%

Kutoka Policy Forum- Tanzania Tax Justice Coalition Position Statement on the 2019/20 National Budget

99. Mheshimiwa Spika, kwa mujibu wa Mpango wa Pili wa Maendeleo wa Miaka Mitano ni kuwa juhudi zilikuwa zinafaywa ili mapato ya kodi yaongezeke kutoka shilingi trilioni 15.11 mwaka wa fedha 2016/17 hadi shilingi trilioni 25.592 ifikapo mwaka wa fedha 2020/21, ambayo ni sawa na kuongeza uwiano wa Kodi kwa Pato la Taifa kuwa 15.9% kwa mwaka 2020 kutoka uwiano wa 13% uliokuwepo kwa mwaka 2014/15.

100. Mheshimiwa Spika, sambamba na hilo Mpango unaeleza wazi kuwa ili kufikia hapo mfumo wa kodi unatakiwa kuwa wazi na haki kwa wadau wote; hivyo ni muhimu kueleza mapungufu hayo yote kwa uwazi. Sasa hivi mfumo wetu wa kodi usio wa haki unatumika kuwanyamazisha wafanyabiashara na kuwa kama ni bakora kwa wafanyabiashara badala ya kusaidia katika kukuza uchumi wetu.

101. Mheshimiwa Spika, ili kuthibitisa udhaifu wa mfumo wetu wa kodi; na jinsi unavyolingizia taifa hasara kubwa; Taarifa

ya Mkaguzi na Mdhhibiti Mkuu wa Hesabu za Serikali ya mwaka 2017/18 inaonesha kuwa; Mamlaka ya Mapato ina kesi zilizo katika Bodi ya Rufaa za Kodi, Baraza la Rufaa za Kodi na Mahakama ya Rufaa kwa muda mrefu zenye jumla ya kodi ya Shilingi trilioni 382.6 ambapo, kiasi cha Shilingi trilioni 382 (asilimia 99.84) kimekwama katika Bodi ya Rufaa za Kodi, Shilingi bilioni 65.995 (asilimia 0.02) kimekwama katika Baraza la Rufaa za Kodi, na kiasi kilichobaki cha Shilingi bilioni 548.31 (asilimia 0.14) kinasubiri maamuzi katika Mahakama ya Rufaa Tanzania.

102. Mheshimiwa Spika, kwa mujibu wa taarifa hiyo ya CAG, ongezeko hili kubwa la kesi za kodi limetokana na uelewa zaidi wa walipakodi na jamii kwa ujumla kuhusu uwepo wa mamlaka za rufaa za kodi na mabadiliko ya taratibu za Bodi ya Rufaa za Kodi ya mwaka 2018 ambazo zimerahisisha namna ya kushughulikia mapingamizi ya kodi. Aidha, kati ya jumla ya kesi za kodi zilizopo katika Bodi ya Rufaa ya Kodi ya shilingi trilioni 382, kuna kesi nne zenye jumla ya kodi ya shilingi trilioni 374.7 sawa na asilimia 98.08 zinahusu kampuni ya uchimbaji madini ya ACACIA. Ikilinganishwa na mwaka wa fedha (2016/17), mapato yaliyokwama katika Mamlaka za Rufaa za Kodi yameongezeka kwa Shilingi trilioni 378.2 (sawa na asilimia 85) kutoka kesi 709 zenye kodi yenye thamani ya Shilingi trilioni 4.4 kwa mwaka 2016/17 hadi kufikia kesi 817 zenye kodi yenye thamani ya Shilingi trilioni 382.6 kwa mwaka 2017/18. Uchambuzi wa Mkaguzi unaonesha kuwa mapato yaliyokwama katika Mamlaka za Rufaa za Kodi ni asilimia 1,206 ya bajeti ya mwaka 2017/2018 na ni asilimia 317.9 ya pato la ndani la Taifa (GDP) kwa mwaka 2017/2018, kiwango ambacho ni *'unthinkable'* - hakifikiriki na wala hakikubaliki.

103. Mheshimiwa Spika, kuongezeka kwa mashauri au kesi za kupinga kodi ni ushahidi wa wazi kuwa mfumo wetu wa kodi sio wa haki wala wa wazi na pia hauwashirikishi walipa kodi jambo ambalo linawalazimu walipa kodi wafungue mashauri kupinga jinsi wanavyolipishwa kodi kwa viwango vya juu isivyo halali.

[MANENO YAMEONDOLEWA KWA MAELEKEZO YA KITI]

K. SERIKALI INAKIUKA SHERIA YA BAJETI KWA KUBADILI MATUMIZI YA FEDHA TOFAUTI NA BAJETI ILIYOIDHINISHWA NA BUNGE

111. Mheshimiwa Spika, Kwa mujibu wa Sheria ya Bajeti ya mwaka 2015 kifungu cha 31, 34(2)(3) na (4); 41(1); 43 na fasili zake zote ni kwamba; Serikali haitakuwa na mamlaka ya kubadili kwa namna yoyote ile bajeti iliyopitishwa na Bunge, bila kuleta mabadiliko hayo Bungeni kwa ajili ya kupata idhini ya Bunge.

112. Mheshimiwa Spika, kinyume na utaratibu huo wa kisheria; Serikali kupitia Wizara ya Fedha imekuwa ikifanya mabadiliko kwenye bajeti iliyopitishwa na Bunge kimyakimya, bila kuomba ridhaa ya Bunge, jambo ambalo Kambi Rasmi ya Upinzani Bungeni inalitafsiri kuwa ni dharau kwa Bunge – Bunge ambalo kwa mujibu wa ibara ya 63(2) ya Katiba ndio chombo kikuu katika Jamhuri ya Muungano chenye madaraka ya kuisimamia Serikali katika utendaji wake wa kazi.

113. Mheshimiwa Spika, mpaka kufikia mwezi Machi 2019, Wizara ya Fedha ilikuwa imeshatoa mgawanyo wa matumizi ya kawaida kwa Wizara na Idara zinazojitegemea, Mikoa na Halmashauri, kiasi cha **shilingi bilioni 355.815** zaidi ya bajeti iliyokuwa imepitishwa na Bunge ya shilingi trilioni 20.468 na kufanya jumla ya fedha iliyotolewa kuwa shilingi trilioni 20.824.

114. Mheshimiwa Spika, Kambi Rasmi ya Upinzani Bungeni inaitaka Serikali kutoa maelezo kiburi na uthubutu wa kukiuka sheria ya bajeti kwa makusudi vimetoka wapi? Na ni lini tabia hii itakoma? Kitendo cha Serikali kuweka sheria pembeni na kufanya itakavyo kuhusu masuala ya fedha; kikiachwa hivi hivi bila kukomeshwa kitafungua mianya ya ubadhififu na wizi wa fedha za umma, na matokeo yake ni nchi kuendelea kuogelea kwenye lindi la umasikini licha ya rasilimali nyingi tulizo nazo.

115. Mheshimiwa Spika, imefika mahali inabidi Bunge lichukue hatua dhidi ya dharau za namna hii. Kwa sababu hiyo; Kambi Rasmi ya Upinzani Bungeni inashauri na kupendekeza kwamba, Bunge hili litoe karipio na onyo kali kwa Serikali kwa vitendo vya ukiukaji wa sheria ya bajeti na sheria ya fedha; lakini mbaya zaidi kwa kulidharau Bunge kwa kufanya mabadiliko ya bajeti iliyopitishwa na Bunge bila kuomba ridhaa ya Bunge.

L. KITENGO CHA KUDHIBITI FEDHA HARAMU KUSHINDWA KUTEKELEZA WAJIBU WAKE

116. Mheshimiwa Spika, Wizara ya Fedha ina kitengo cha kudhibiti fedha haramu. Hata hivyo, jukumu hilo kwa sasa linaonekana likifanywa na Mwendesha Mashtaka Mkuu wa Serikali (DPP) jambo ambalo linadhihirisha uzoefu wa Wizara ya Fedha kukwepa na kuyakimbia majukumu yake kama ilivyokimbia jukumu la kuratibu vitambulisho vya wajasiriamali.

117. Mheshimiwa Spika, kwa sababu ya udhaifu wa kitengo cha kudhibiti fedha haramu, kumekuwa na malalamiko mengi sana kwa wafanyabiashara kubambikiwa kesi za utakatishaji fedha na uhujumu uchumi; kwa kuwa jukumu hilo linafanywa na watu wasiojua sheria za fedha. Kwa sababu hiyo, Kambi Rasmi ya Upinzani Bungeni inaitaka Serikali kutoa maelezo mbele ya Bunge hili; kwamba mamlaka ya DPP kuingilia shughuli za '*Financial Intelligence Unit*' ameyatoa kwenye sheria ipi ya fedha? Kambi Rasmi ya Upinzani inauliza swali hili kwa kuwa inaeleweka kwamba kazi ya DPP ni kumkamata na kumpeleka mahakamani mtuhumiwa aliyebainika na Kitengo hicho kuhusu masuala ya utakatishaji fedha na uhujumu uchumi, na sio kazi ya DPP kuwabaini watu hao kwa kuwa hana taaluma ya mifumo ya fedha.

[MANENO YAMEONDOLEWA KWA MAELEKEZO YA KITI]

N. AKAUNTI YA PAMOJA YA FEDHA KATIKA MASUALA YA MUUNGANO

136. Mheshimiwa Spika, kwa mujibu wa ibara ya 133 ya Katiba ya Jamhuri ya Muungano wa Tanzania ya mwaka 1977 ni

kwamba; “Serikali ya Jamhuri ya Muungano wa Tanzania itatunza akaunti maalum itakayoitwa ‘Akaunti ya Pamoja’ na ambayo itakuwa ni sehemu ya Mfuko Mkuu wa Hazina ya Serikali ya Jamhuri ya Muungano, ambamo kutawekwa fedha yote itakayochangwa na Serikali mbili kwa kiasi kitakachoamuliwa na Tume ya Pamoja ya Fedha kwa mujibu wa Sheria itakayotungwa na Bunge, kwa madhumuni ya shughuli za Jamhuri ya Muungano kwa Mambo ya Muungano. Aidha, ibara ya 134 (1) na (2) inasema kuwa kutakuwa na Tume ya Pamoja ya Fedha yenye wajumbe wasiozidi saba ambao watateuliwa na Rais, ambayo pamoja na mambo mengine, itakuwa na majukumu ya kuchambua mapato na matumizi yanayotokana na, au yanayohusu utekelezaji wa mambo ya Muungano na kutoa mapendekezo kwa Serikali mbili kuhusu mchango na mgawo wa kila mojawapo ya Serikali hizo. Aidha, tume hiyo itakuwa na jukumu la kuchunguza wakati wote mfumo wa shughuli za fedha wa Jamhuri ya Muungano na pia uhusiano katika mambo ya kifedha kati ya Serikali mbili.

137. Mheshimiwa Spika, ibara ya 114 ya Katiba ya Zanzibar inasema kwamba; “Fedha zote ambazo ni sehemu ya mchango wa Muungano na ambazo Serikali ya Mapinduzi Zanzibar inawajibika kulipa, zitakuwa ni gharama itakayotoka Mfuko Mkuu wa Hazina. Aidha, ibara ya 115 ya Katiba ya Zanzibar inasema kwamba; “Hakuna fedha itayotumiwa katika Sehemu hii hadi:

(a) Tume ya Pamoja ya Fedha inayohusu mambo ya Muungano kama ilivyoanzishwa na Katiba ya Muungano imechambua mapato na matumizi ya shughuli za Muungano na kutoa mapendekezo yake kwa vyombo vinavyohusika juu ya mgawanyo wa matumizi hayo; na

(b) Serikali ya Mapinduzi ya Zanzibar kuyakubali mapendekezo hayo na mgawanyo wake”.

138. Mheshimiwa Spika, pamoja na Serikali zote mbili kutambua uwepo wa Akaunti ya Pamoja na utaratibu wa namna ya kuchangia; upo mkanganyiko kwenye uwiano wa

mgawo wa fedha kwenye akaunti hiyo. Katiba zote mbili ziko kimya kuhusu uwiano wa mgawo wa fedha za Akaunti ya Pamoja kwa Serikali zote mbili kwa mambo ya muungano, jambo ambalo linatoa shaka kwamba pengine kuna Serikali mojawapo na hasa ya Zanzibar haipati mgawo wake kama inavyostahili.

139. Mheshimiwa Spika, kwa mujibu wa taarifa zilizopo ndani ya Serikali zote mbili washirika wa Muungano ni kwamba, tangu mwaka 1977 Serikali ya Muungano haijawahi kutoa fedha yoyote kwa Serikali ya Mapinduzi ya Zanzibar kama mgawo wake kutoka kwenye Akaunti ya Pamoja kuhusu mambo ya Muungano kama Katiba ya Jamhuri ya Muungano na ya Zanzibar zinavyoelekeza.

140. Mheshimiwa Spika, hivi karibuni Serikali ilitoa uwiano wa nafasi za Zanzibar na Tanzania Bara katika utumishi wa umma katika Jamhuri ya Muungano wa Tanzania kuwa ni 28:72 – kwa maana kwamba katika nafasi 100 za ajira katika utumishi wa umma; nafasi 28 zitakuwa za Zanzibar na nafasi 72 zitakuwa za Tanzania Bara. Kwa kuwa hakuna mahali pengine ambapo uwiano wa fursa, rasilimali na mambo mengine ya Muungano umetajwa; Kambi Rasmi ya Upinzani Bungeni inaamini kwamba uwiano huo wa 28:72 ndio uwiano rasmi wa mgawanyo wa fursa, rasilimali na mambo mengine ya Muungano. Kwa sababu hiyo; uwiano wa makusanyo yote ya fedha za kodi pamoja na mikopo na misaada kutoka nje ambayo ni mambo ya Muungano, sharti yagawanywe kwa uwiano huo.

141. Mheshimiwa Spika, kwa muktadha huo, kama fedha za kodi au za mikopo na biashara ya nchi za nje ndizo zinajenga SGR na STIEGLER's GORGE, na ikiwa miradi hiyo haimo kwenye mambo ya muungano, maana yake ni kwamba ilitakiwa kwanza fedha hizo zigawanywe kwa uwiano wa 28:72 ili Zanzibar ipate haki yake, na Tanzania Bara ibaki na asilimia yake 72 kwa ajili ya kutekeleza miradi yake ambayo siyo mambo ya Muungano.

142. Mheshimiwa Spika, kama tangu mwaka 1977, Zanzibar haijawahi kupewa mgawo wake wa fedha za Akaunti ya Pamoja zinazotokana na mambo ya Muungano; maana yake ni kwamba; Mgawo wa fedha za Zanzibar umekuwa ukitumika kutekeleza miradi ya maendeleo ya Tanzania Bara, ambayo haimo katika mambo ya Muungano kwa miaka 42 kinyume na Katiba ya Jamhuri ya Muungano wa Tanzania na kinyume na Katiba ya Zanzibar.

143. Mheshimiwa Spika, kwa kuwa fedha zinazopatikana kupitia mikopo na misaada ya kibajeti kwa Jamhuri ya Muungano ni miongoni mwa mambo ya Muungano; na kwa kuwa Serikali ya Jamhuri ya Muungano wa Tanzania imekuwa ikipokea fedha zitokanazo na mikopo na misaada ya kibajeti kwa ajili ya kuziba nakisi ya bajeti; na kwa kuwa kwa mujibu wa ibara za 133 na 134 za Katiba ya SMT, fedha za namna hiyo zinatakiwa kuwekwa kwenye akaunti ya Pamoja; ili zigawiwe kwa Serikali zote mbili kwa ajili ya utekelezaji wa mambo ya Muungano kupitia Tume ya Pamoja ya Fedha; na kwa kuwa tangu mwaka 1977, Zanzibar haijawahi kupata mgawo wake wa fedha kutoka kwenye Akaunti ya Pamoja ya Fedha, na kwa kuwa kwa miaka 42 iliyopita hakuna mradi wowote wa kielelezo ambao ni miongoni mwa mambo ya Muungano uliowahi kutekelezwa Zanzibar; na kwa kuwa deni la Serikali ya Jamhuri ya Muungano wa Tanzania linaihusu pia Serikali ya Mapinduzi ya Zanzibar; na kwa kuwa Serikali ya Mapinduzi ya Zanzibar haiwezi kukopa nje peke yake; Hivyo, basi; Kambi Rasmi ya Upinzani inashauri na kupendekeza kwamba; Serikali ya Jamhuri ya Muungano wa Tanzania iipatie Serikali ya Mapinduzi ya Zanzibar mgawo wake wa fedha kwenye Akaunti ya Pamoja ambayo kwa sasa inakadiriwa kuwa takriban shilingi trilioni 50 ikiwa ni malimbikizo ya tangu mwaka 1977.

**O. UWIANO HASI KATI YA MAUZO YA NJE NA MAUNUNUZI
YA BIDHAA NA HUDUMA KUTOKA NJE YA NCHI**

144. Mheshimiwa Spika, kwa mujibu wa taarifa ya kila mwezi ya mapitio ya Uchumi, inayotolewa na Benki Kuu ya Tanzania, toleo la Aprili, 2019 ni kwamba; kwa kipindi kinachoishia Machi, 2019 Tanzania ilikuwa na nakisi katika biashara ya

nje ya dola za Kimarekani milioni 654.8 Kwa kipindi hiki cha 2019 nakisi ya akaunti ya mauzo nje ya nchi inaonesha dola za kimarekani milioni 2,526.8 kulinganisha na dola za Kimarekani milioni 2,049.3 kwa kipindi cha Machi, 2018. Hii inatokana na kuagiza nje zaidi kuliko tunavyouza bidhaa na huduma nje.

145. Mheshimiwa Spika, taarifa hiyo inaonesha kuwa; kwa kipindi kinachoishia Machi, 2019, mauzo nje ya nchi yallongezeka kuwa dola za kimarekani milioni 8,544.5 kwa kulinganisha na dola za Kimarekani milioni 8,488.2 kipindi kama hicho mwaka 2018. Ongezeko hilo lilitokana na mauzo ya bidhaa zisizo asilia zilizokuwa kwa asilimia 78 ya bidhaa zilizouzwa nje na asilimia 40.7 ya mauzo yote nje ya nchi. Mauzo haya yalikuwa ni dhahabu ambayo ni takriban nusu ya bidhaa zisizo za asili kwenye mauzo nje ya nchi.

146. Mheshimiwa Spika, kwa upande wa manunuzi nje ya nchi, kwa huduma na bidhaa takwimu zinaonesha kuwa hadi mwezi Machi, 2019 tulitumia bidhaa na huduma zenye thamani ya Dola za Kimarekani milioni 10,550.4 kulinganisha na Dola za Kimarekani milioni 9,916.1 kwa kipindi kilichoishia Machi, 2018. Ongezeko hilo, likichangiwa kwa kiwango kikubwa uagizaji wa mafuta kwa kasi. Aidha uagizaji wa bidhaa za vyakula ulishuka kutokana na mavuno mazuri kwa kipindi cha msimu wa 2017/18.

[MANENO YAMEONDOLEWA KWA MAELEKEZO YA KITI]

P. KUPOROMOKA KWA THAMANI YA SHILINGI NA ATHARI ZAKE KATIK UCHUMI

149. Mheshimiwa Spika, mwenendo wa thamani ya shilingi katika nchi ni mojawapo ya kiashiria kuwa uchumi wa nchi uko imara au unaelekea kusikojulikana. Thamani ya shilingi yetu inapimwa katika ulinganisho wa Dola ya Kimarekani, na sarafu nyingine za mataifa ambapo tunafanyia manunuzi.

150. Mheshimiwa Spika, kwa mujibu wa hotuba ya Waziri wa Fedha kuhusu hali ya Uchumi wa Taifa iliyosomwa tarehe 13 Juni, 2019, ni kwamba; thamani ya shilingi imeendelea kuwa

imara ambapo katika kipindi kinachoishia Aprili 2019 dola moja ya Marekani ilibadilishwa kwa wastani wa shilingi 2,300.9 ikilinganishwa na shilingi 2,270.3 katika kipindi kama hicho mwaka 2018. Kambi Rasmi ya Upinzani inauliza uimara wa shilingi katika takwimu hizo zilizotolewa na Serikali unatokea wapi? Mserereko huu wa shilingi hadi kufikia hapo ulipo ni wa kwanza katika historia ya Tanzania toka tupate uhuru wetu. Hii ni ishara mbaya sana katika uchumi wetu, na jambo hili ndilo limepelekea kwa mara ya kwanza bidhaa ya petrol zimepanda kwa bei ambayo haijawahi kutokea katika nchi yetu. Lita moja ya petrol kuwa shilingi 2,415/- wakati dizeli lita moja ni shilingi 2,385/-, hiyo ni kwa Jiji la Dodoma lakini kwa mkoa wa Kigoma ni shilingi 2,509/- kwa petrol kutoka shilingi 2,349/- mwezi uliopita.

151. Mheshimiwa Spika, naomba kunukuu kauli ya Makamu wa Rais wa Ghana, Dr. Mahamudu Bawumia wakati akitoa muhadhara wa uchumi alisema kuwa; uchumi unaendeshwa kwa misingi yake na uchumi hauendeshwi kwa propaganda, na kama propaganda zitaendesha uchumi ni dhahiri kuwa mwenendo wa thamani ya fedha "exchange rate" itaiumbua Serikali hiyo. Hivyo basi, kitendo cha kutokusema ukweli katika suala hili la thamani ya shilingi dhidi ya dola litaleta aibu kubwa sana kwa nchi yetu.

[MANENO YAMEONDOLEWA KWA MAELEKEZO YA KITI]

R. MAPATO YA SERIKALI YANAPUNGUA KUTOKANA NA UKOSEFU WA SERA MADHUBUTI YA MAPATO

158. Mheshimiwa Spika, Kwa uelewa wa Kawaida, dhana ya Bajeti inahusu mchakato wa mapato na matumizi. Lakini kwa bahati mbaya, na kwa kiasi kikubwa Bunge lako Tukufu limejikita sana katika mijadala ya matumizi sana kuliko mapato ya Serikali. Kambi Rasmi ya Upinzani Bungeni inapendekeza kwamba, kabla ya kuanza kupanga matumizi ni muhimu kuwa na sera madhubuti ya mapato ambayo itatoa uhalisia wa mapato yaliyopo na baadaye Bunge lako tukufu lijielekeze katika upande mwingine wa matumizi kulingana na mapato ambayo serikali inakusudia kupata.

159. Mheshimiwa Spika, Kwa miaka yote, Bunge limekuwa likipanga matumizi ya miradi ya maendeleo na matumizi ya kawaida bila ya kuwa limejiridhisha na vyanzo vya mapato vilivyopo na madhara yake ni kwamba, miradi mingi hushindwa kutekelezwa na hivyo Bunge kuonekana kama halitimizi wajibu wake wa kuisimamia Serikali. Haitoshi kwa Wizara kuonesha tu kwamba mradi utajengwa kwa fedha za ndani, bila kufahamu fedha hizo za ndani zinatokana na vyanzo vipi vya mapato. Kwa Bunge kukosa fursa ya kujadili vyanzo vya mapato ya Serikali kwa ukamilifu wake kunapelekea Bunge lako tukufu kushindwa kuishauri Serikali juu ya vyanzo vya mapato; lakini pia Serikali inashindwa kuliambia Bunge kwa niaba ya wananchi sababu za kushindwa kukusanya mapato kutokana na vyanzo hivyo kwa kila Wizara.

160. Mheshimiwa Spika, Serikali kwa nyakati tofauti imekuwa ikifanya makadirio ya mapato kwa mazoea tu, na hivyo kujikuta kila mwaka ikishindwa kufikia hata 50% ya kukusanya mapato kutokana na Serikali kuliomba Bunge kupitisha mapato ambayo hayakufanyiwa utafiti wa kina. Mifano inayodhihirisha hoja hiyo ni kama ifuatavyo:-

a). Kodi ya Mishahara - PAYE

i. Mwaka wa fedha 2017/18 Bunge lilipitisha kodi ya PAYE kwa watumishi wa Serikali ya shilingi 181,869,223,132.00 lakini kiasi halisi kilichokusanywa ni shilingi 75,999,360,973.00 ikiwa ni sawa na 41.7% ya makadirio

ii. PAYE kutoka watumishi walioajiriwa kwenye mashirika, makadirio yalikuwa ni shilingi 68,507,964,093.00 lakini kiasi halisi kilichokusanywa ni shilingi 27,166,781,015.00 ikiwa ni sawa na 39.6% ya makadirio

iii. PAYE kutoka kwa watumishi kwenye sekta binafsi makadirio yalikuwa ni shilingi 652,793,348,248.00 lakini fedha halisi zilizokusanywa ni shilingi 290,484,480,441.00 ikiwa ni sawa 44.5% ya makadirio

b). Individuals Presumptive Tax

Bunge lilipitisha kiasi cha shilingi 168,348,861,855.00 lakini kiasi halisi kilichokusanywa ni shilingi 55,835,601,417.00 ikiwa ni sawa na 33% ya makadirio

c). Payroll/Skills Development Levy

Bunge lilipitisha jumla ya shilingi 138,580,288,635.00 lakini makusanyo halisi yakawa ni shilingi 55,862,033,937.00 ikiwa ni sawa na 40% ya makadirio

d). Ushuru wa bidhaa (Excise duty)

Bunge lilipitisha makadirio ya shilingi 1,091,358,252,595.00 lakini makusanyo halisi yakawa shilingi 359,115,221,579.00 sawa na 32.9% ya makadirio

161. Mheshimiwa Spika, kwa mifano hiyo michache, Bunge lako tukufu linaweza kuona ni kwa kiwango gani Bunge linapitisha bajeti isiyokuwa na uhalisia wa vyanzo vya mapato. Hii kwa maneno mengine, ni sawa na kusema kwamba, Serikali huwa inafanya makadirio hewa ya vyanzo vya mapato. Tukiangalia kwa mfano makadirio ya kodi inayotokana na wafanyakazi dhidi ya kiwango kinachopatikana, utagundua kwamba; Serikali haina takwimu sahihi za watumishi wake; na ndio sababu ya takwimu za kodi ya mishahara kutofautiana kwa mbali kutoka kwenye makadirio. Kambi Rasmi ya Upinzani inapendekeza kwamba, ni muda mwafaka kwa Bunge lako Tukufu kujiondoa katika aibu hii ya kupitisha bajeti hewa na kwamba kuanzia sasa Bunge lako tukufu lianze kupitia na kujadili uhalisia wa vyanzo vyetu vya mapato ili kuliwezesha kupanga matumizi yanayolingana na makadirio sahihi ya mapato tarajiwa. Aidha, ni muhimu Serikali ikaandaa Sera mahususi itakayoratibu ukusanyaji wa mapato.

S. VYANZO VYA MAPATO AMBAVYO HAIVITILIWI MKAZO NA SERIKALI

▪ **UVUVI**

162. Mheshimiwa Spika, mara nyingi Kambi Rasmi ya Upinzani tumejitahidi kutoa ufafanuzi wa kina ni jinsi gani Sekta ya uvuvi na hasa ile ya uvuvi wa bahari kuu (deep sea fishing) kuwa

nchi yetu hatujaitumia vizuri katika kukusanya mapato. Haya ni baadhi ya yale tuliyoshauri, Katika kuhakikisha kuwa Sekta ya Uvuvi inaleta mabadiliko ya kiuchumi kwa nchi na wananchi kwa ujumla, ni kuwa bandari za Mtwara, Dar es Salaam, Tanga na Zanzibar zitenge maeneo ya bandari za samaki (Fish Ports and Fish Processing plants) ili meli zote za uvuvi wa bahari kuu zilazimike kununua mahitaji yao yote ya mafuta, maji, chumvi na vyakula wanapokuja kukaguliwa kwa ajili ya kukusanya mapato. Aidha, njia hii itakuza uchumi wa mtu mmoja mmoja kwa maana ya kuwepo kwa kile kinachoitwa **“forward and backward linkage”** Kwa uamuzi huu wa kuweka mazingira wezeshi tu ni dhahiri mapato yangeongezeka maradufu zaidi ya yale yanayokusanywa hivi sasa.

▪ **SEKTA YA MIFUGO**

163. Mheshimiwa Spika, sekta hii imekuwa ikichukuliwa kwa uzito mdogo na imekuwa haipewi heshma inayostahiki. Ni matumaini ya wafugaji, baada ya kuwa na Wizara maalum, hali ya wafugaji ikabadilika kwa kuwa na madawa, majosho na maeneo maalum ya malisho ya mifugo yao.

164. Mheshimiwa Spika, kama ilivyo kwa mazao ya baharini na kwenye maziwa, mifugo inaweza kuwa kichocheo kikubwa cha mapato ya haraka kama ushirikiano wa wafugaji na serikali utaimarishwa zaidi ili kutumia masoko kama ya SAUDI ARABIA ambao kwa wastani huagizia mamilioni ya mbuzi, kondoo na nyama kutoka nchi mbalimbali duniani kwa matumizi yao, ibada ya Hijja na Umra. Uganda imepewa order ya mbuzi 100000 kwa mwaka. Na sisi tunaweza kutumia fursa ya masoko haya kama tutawapa huduma stahili wafugaji wetu

▪ **REAL ESTATE REGULATORY AUTHORITY**

165. Mheshimiwa Spika, Vile vile, Kambi ya Upinzani hapo awali tulipendekeza kuanzishwa kwa **“Real Estate Regulatory Authority-”** ili kila mwenye nyumba ya kupangisha atambuliwe na kulipa kodi inavyostahili, jambo ambalo kwa sasa halifanyiki na badala yake wale wasiokuwa na hela ndio wanaosumbuliwa mno kulipa kodi ya majengo. Lengo la

kutoa pendekezo hilo ni kuhakikisha Sekta ya Nyumba inatoa mapato ya kutosha kwa Serikali na kuzuia mianya ya ukwepaji kodi inayofanywa na wenye nyumba.

▪ **KODI DHANIWA - PRESUMPTIVE TAX**

166. Mheshimiwa Spika, Kambi Rasmi ya Upinzani Bungeni ilipendekeza mwaka 2011/12 kwamba ushauri wa Mradi wa kuboresha mfumo wa kodi (Tax Modernization Project) ambao ulishauri kwamba ipo haja kwa “Presumptive Tax” inayotozwa kwa mfanyabiashara ndogo ndogo kabla hajaanza kufanya biashara ifutwe kabisa. Na tunarudia tena kuwa kodi hii badala ya kushamirisha biashara kwa kuingiza wafanyabiashara kwenye mfumo rasmi wa kodi inawafanya watu kuendelea kutokuwa kwenye mfumo rasmi wa kodi. Lakini ni wazi kuwa kufutwa kwa kodi hiyo itakuwa ni kichocheo kikubwa cha kuongeza wigo wa kodi. Hii inaweza kuwa hasara katika kipindi cha muda mfupi lakini itakuwa ni chanzo kikubwa sana cha mapato katika kipindi cha muda mrefu.

T. UWAJIBIKAJI MDOGO WA SERIKALI KATIKA UTEKELEZAJI WA MPANGO WA TAIFA WA MAENDELEO

167. Mheshimiwa Spika, Serikali ndiyo yenye wajibu wa kwanza katika kusimamia utekelezaji wa Mipango ya Maendeleo nchini. Hata hivyo, Serikali imekuwa na tabia ya kukwepa kutimiza wajibu huo kikamilifu.

168. Mheshimiwa Spika, misingi ya uwajibikaji katika kutekeleza Mpango wa Maendeleo ipo kikatiba na kisheria. Mathalani, Ibara ya 63(3)(c) ya Katiba ya Jamhuri ya Muungano wa Tanzania ya 1977 inalipa Bunge mamlaka ya kujadili na kuidhinisha Mpango wowote wa muda mrefu au wa muda mfupi unaokusudiwa kutekelezwa katika Jamhuri ya Muungano, na kutunga sheria ya kusimamia utekelezaji wa mpango huo. Lakini, kwa miaka yote, Serikali imekuwa ikigoma kuleta miswada ya sheria ili Bunge litekeleze madaraka yake kwa mujibu wa ibara ya 63(3)(c) ya katiba kutunga sheria ya kusimamia mipango inayoidhinishwa na Bunge.

169. Mheshimiwa Spika, jambo hili tumelipigia kelele sana, lakini Serikali hii ya CCM imeamua kuweka pamba masikioni. Kambi Rasmi ya Upinzani Bungeni inatafsiri mgomo huo wa Serikali kuleta miswada ya sheria ya kusimamia utekelezaji wa mipango ya maendeleo kama kukwepa kuwajibika, lakini mbaya zaidi ni kwamba Serikali inavunja katiba kwa makusudi. Hii ni kwa sababu hitaji la kutunga sheria ya kusimamia mipango inayoidhinishwa na Bunge ni takwa la kikatiba na sio hiari. Kutotekeleza takwa hilo, ni kuvunja Katiba.

170. Mheshimiwa Spika, uthibitisho mwingine kuwa Serikali inakwepa kuwajibika katika kuisimamia kikamilifu mipango ya maendeleo ni kitendo chake cha kuifanyia marekebisho sheria ya bajeti ambayo inatoa mwongozo wa uwajibikaji wa kifedha/kibajeti (financial accountability) katika kutekeleza miradi ya maendeleo. Serikali ilileta mapendekezo ya kuvifanyia marekebisho vifungu vya 41, 53, 56, 57 na 63 vya sheria ya bajeti ya 2017 kwa kuondoa wajibu wa Serikali wa kuwasilisha kwa Mdhibiti na Mkaguzi Mkuu wa Hesabu za Serikali na Bungeni ripoti ya matumizi ya fedha kwa kila robo mwaka ya mzunguko wa bajeti (yaani kila baada ya miezi mitatu) ambapo sasa ripoti hiyo itakuwa ya nusu mwaka wa mzunguko wa bajeti (yaani kila baada ya miezi sita).

171. Mheshimiwa Spika, athari za marekebisho hayo ya sheria ya bajeti ni kudumaza ufuatiliaji thabiti (tight follow-up) wa utekelezaji wa bajeti ya Serikali; na jambo hilo linaweza kupelekea utekelezaji mbovu wa bajeti kutokana na matumizi yasiyofaa au hata ubadhirifu wa fedha za umma. Nasema hivi kwa sababu ikiwa ripoti ya matumizi ya Serikali itatolewa kwa kila nusu mwaka wa utekelezaji wa bajeti, maana yake ni kwamba, ripoti hiyo itatoka wakati mchakato wa maandalizi ya mpango wa maendeleo na bajeti ya mwaka wa fedha unaofuata ukiwa umeshaanza. Kwa hiyo, ripoti hiyo inakuwa haisaidii katika kufanya tathmini ya utekelezaji wa bajeti katika mwaka wa fedha unaoendelea (current financial year) ili hatimaye kuweza kufanya makisio na maoteo ya bajeti inayofuata.

172. Mheshimiwa Spika, ili mapendekezo haya ya Mpango wa Maendeleo yawe na tija, Kambi Rasmi ya Upinzani inashauri na kupendekeza kwamba; Serikali ilete muswada wa marekebisho ya sheria ya bajeti ili kurejesha vile vifungu vilivyokuwa vinaelekeza ripoti za matumizi ya fedha ziwe zinaletwa kila baada ya miezi mitatu (robo mwaka). Kwa kufanya hivyo, kwanza kutakuwa na ufuatiliaji madhubuti wa matumizi ya Serikali, lakini pia ripoti za robo mwaka, zitawezesha kufanya tathmini ya mwenendo wa utekelezaji wa bajeti na hivyo kuisadia Serikali kujipanga vizuri zaidi kwa bajeti zinazofuata.

U. MKANGANYIKO WA TAKWIMU ZA PATO LA TAIFA

173. Mheshimiwa Spika, kiashiria kikuu cha ukuaji wa Uchumi ni mwenendo wa ukuaji wa Pato la Taifa. Hata hivyo, takwimu za Pato la Taifa zinazotolewa na Serikali, zimekuwa zikitofautiana jambo ambalo linatia mashaka juu ya usahihi wa Pato halisi la Taifa. Kwa mfano, Taarifa ya Mapendekezo ya Mpango wa Maendeleo wa Taifa kwa mwaka 2019/20 iliyotolewa Mwezi Oktoba 2018, katika ukurasa wa 4 aya ya 2.2.3.1 inasema kuwa, Pato la Taifa lilikuwa shilingi milioni 125,624,406 mwaka 2017 ikilinganishwa na shilingi milioni 111,537,022 mwaka 2016.

174. Mheshimiwa Spika, Aidha, ukiangalia Taarifa ya Mapendekezo ya Serikali ya Mpango wa Maendeleo wa Taifa kwa mwaka 2019/20 iliyoletwa kwenye Kamati ya Bajeti Machi 2019 katika ukurasa wa 6 aya ya 2.2.2.2 inasema kuwa; katika kipindi cha Januari hadi Septemba 2018, Pato halisi la Taifa lilifikia shilingi trilioni 84.46 kutoka shilingi trilioni 79.19 katika kipindi kama hicho mwaka 2017 sawa na ongezeko la asilimia 6.7 ikilinganishwa na kiwango cha ukuaji wa asilimia 6.2 mwaka 2017.

175. Mheshimiwa Spika, Sambamba na hilo ukisoma Taarifa ya Hali ya Uchumi wa Taifa iliyowasilishwa hapa Bungeni tarehe 13 Juni, 2019, katika ukurasa wa 7 aya ya 14 anasema kuwa, Pato la Taifa kwa bei za mwaka husika lilikuwa shilingi trilioni 129.4 mwaka 2018 ikilinganishwa na shilingi trilioni 118.7 mwaka 2017.

176. Mheshimiwa Spika, Kutokana na takwimu za Pato la Taifa kutofautiana; Kambi Rasmi ya Upinzani Bungeni inaitaka Serikali kutoa takwimu sahihi za Pato la Taifa ili kuwe na uelewa wa pamoja kuhusu pato hilo; lakini pili kutoa fursa kwa Waheshimiwa Wabunge kujadili hali ya uchumi wa taifa kwa kutumia takwimu sahihi.

V. UWEKEZAJI KATIKA RASILIMALI WATU KWA MAENDELEO ENDELEVO (INVESTING ON HUMAN CAPITAL FOR SUSTAINABLE DEVELOPMENT)

177. Mheshimiwa Spika, ni nadharia na uzoefu wa kawaida kwamba; taifa lolote linalotaka kujitegemea na kujinasua kwenye dimbwi la utegemezi na umasikini linajitahidi sana kuwajengea watu wake uwezo wa ki-elimu, ki-ufundi na maarifa ili kuweza kukabiliana na changamoto mbalimbali na hivyo kuweza kuyamudu mazingira yao. Kwa sababu hiyo; taifa la namna hiyo, huwekeza sana katika elimu ili kuandaa wataalamu (rasilimali watu) wa kutosha wenye weledi wa kuendesha sekta mbalimbali za uchumi.

178. Mheshimiwa Spika, ni kwa sababu hii, Serikali ya awamu ya kwanza ilikuja na sera ya Elimu ya Msingi kwa Wote - Universal Primary Education na kujikita sana kwenye elimu ya kujitegemea ambayo iliwapatia wengi maarifa ya kujajiri na kuendesha maisha yao. Hata elimu ya juu iligharamiwa kwa asilimia 100 na Serikali.

179. Mheshimiwa Spika, Licha ya nchi yetu kuwa bado kwenye dimbwi la umasikini; na licha ya kuwa bado nchi inakabiliwa na upungufu mkubwa sana wa rasilimali watu, Serikali hii ya awamu ya tano imechagua kuwekeza katika vitu badala ya watu. Ni kweli tunahitaji maendeleo ya vitu kama tunavyoona Serikali ikijenga reli ya kisasa, viwanja vya ndege, kununua ndege, ujenzi wa mabarabara nk. lakini nachelea kusema kwamba vitu hivyo vinaweza kudumu kwa muda mfupi mno kama hatutawajengea watu wetu uwezo wa kuvifanya wenyewe na kviendesha. Kambi Rasmi ya Upinzani ingefurahi kuona makandarasi wa kujenga reli ya kisasa; na hata mabarabara yetu wakiwa ni watanzania wenzetu. Lakini tathmini fupi inaonyesha kuwa miradi

mikubwa ya maendeleo hapa nchini iko mikononi mwa makandarasi wageni. Watu wetu wanaambulia kazi za kuchimba mitaro, kubeba mizigo na kufanya kazi zile ambazo hazihitaji ujuzi na matokeo yake hata ujira wao ni ule wa mboga tu.

180. Mheshimiwa Spika, Katika ulimwengu wa utandawazi, ufunguo wa mafanikio ya kiuchumi unategemea sana uwezo wa nchi kupata na kutumia ujuzi/maarifa kwa ufanisi na kwa faida katika sekta za kipaumbele na ambazo zinaweza kukua. Kambi Rasmi ya Upinzani inaitaka Serikali kufanya uwekezaji mkubwa katika rasilimali watu, kwa kuwa watu wenye ujuzi ndio msingi mkuu wa kuwepo kwa mfumo wa viwanda unaochochea ukuaji wa uchumi. Uwekezaji katika vitu na katika taasisi ni vikamilisho muhimu vya rasilimali watu; kwani rasilimali (vitu) haitatumiwa vizuri, iwapo itakosa ujuzi wa kiufundi na kiuongozi.

W. MIRADI YA SERIKALI ISİYOKUWA NA MPANGO MKAKATI WA KIBIASHARA

181. Mheshimiwa Spika, Serikali ya awamu ya tano inatekeleza miradi ambayo sisi tunaona ipo kisiasa zaidi na hakuna mkakati wala mpango wa kibiashara ambao umewekwa wazi na Serikali hadi sasa. Naomba kutoa ufafanuzi na uchambuzi kwenye miradi mitatu yaani Mradi wa Reli ya **Standard Gauge (SGR)**, Ujenzi wa Mradi wa Kuzalisha Umeme- MW 2,100 maarufu kama **Stiegler's Gorge** na Kufufua Shirika la Ndege (**ATCL**) ambao Serikali imejikita kwenye mradi wa ununuzi wa Ndege;

i. Mradi wa Reli ya Standard Gauge

182. Mheshimiwa Spika, Mradi wa Reli ya Kisasa kutoka Dar-es-Salaam hadi Mwanza ambao unatarajiwa kugharimu Trilioni 17.6 na unatarajiwa kukamilika 2021⁹, ambapo kwa sasa umeanza kutekelezwa kuanzia Dar-es-Salaam-Morogoro KM 205 na Morogoro Makutupora KM 422¹⁰ hauna

⁹ Taarifa ya Kambi Rasmi ya Upinzani Bungeni, kwa mwaka wa fedha 2017/2018

¹⁰ Hotuba ya Waziri wa Ujenzi, Uchukuzi na Mawasiliano iliyowasilishwa Bungeni Aprili, 2018, uk. 64

mkakati endelevu wa kufungamanisha sekta za kiuchumi na mradi huo. Hakuna anayeweza kubisha au kupinga kuwa kama nchi tunahitaji reli ya kisasa kwa ajili ya kurahisisha shughuli mbalimbali za maendeleo. Hata hivyo, Serikali imejikita kwenye ujenzi wa miundombinu ya reli pekee na sio kufanya uchambuzi wa mradi mzima kuanzia utaratibu wa kuwa na mabehewa ya kisasa, mfumo wa uendeshaji ikiwemo kutoa mafunzo kwa madereva wataoendesha treni hizo, mafunzo kwa watoa huduma, mafunzo kwa watakaokuwa wanafanya shughuli za ukarabati wa miundombinu ya SGR. Aidha, Serikali haijaweka wazi na wala haina mpango wa kuendesha mradi wa SGR kibiashara zaidi ya kupiga porojo za Miundombinu pekee jambo ambalo linaonyesha kuwa tunaweza kuwa na mradi utakaolitia Taifa hasara. Taarifa zinaonyesha kuwa SGR inajengwa kwa mikopo ya masharti ya kibiashara ambapo Taifa litalazimika kuanza kulipa madeni ya mradi huu kabla haujakamilika.

ii. Mradi wa Kufua Umeme wa Maji katika Bonde la Mto Rufiji - Stiegler's Gorge Hydro Power Project

183. Mheshimiwa Spika, Mradi huu unategemewa kuzalisha MW 2100 kwa kutumia maji (Hydro Power Plant) katika Bonde la Mto Rufiji. Mpaka kukamilika kwa mradi kwa utafiti wa NORCONSULT wa mwaka 2006 mradi ulikisiwa kugharimu kiasi cha Tshs. Trillion 4 (Dola bilioni 2)¹¹ Hata hivyo, kutokana na ukosefu wa mpango madhubuti wa utekelezaji, kuna mashaka kama mradi huo utafikia malengo yaliyokusudiwa. Hii ni kwa sababu tayari ipo mifano ya miradi iliyojengwa kwa kutumia fedha nyingi na faida zake hazionekani. Kwa mfano, Itakumbukwa kuwa Serikali ilitumia takribani trilioni 1.2 kujenga bomba la gesi¹² kutoka Mtwara hadi Dar-es-Salaam¹³. Taarifa zinaonyesha kuwa kwa sasa Bomba la gesi hutumika kwa 6% pekee, kama Serikali itaweza kulifanya Bomba kutumika kwa 25% linawez kuzalisha MW 2000 takribani sawa na mradi wa

¹¹ Utafiti wa NORCONSULT uliofanywa kwa kushirikiana na RUBADA

¹² Taarifa ya Wizara ya Nishati na Madini kwa mwaka wa Fedha 2013/2014

Trilioni 7 wa Stiegler's Gorge. Bomba likitumika kwa 100% litaweza kuzalisha MW 10,000. Kambi Rasmi ya Upinzani inaitaka Serikali kulieleza Bunge; Ni sababu zipi zinazoifanya serikali kutoendelea kuwekeza kwenye umeme wa gesi ambao miundombinu ipo tayari na kukimbilia kwenye mradi wa Stiegler's Gorge ambao unagharimu Taifa trilioni 7? Aidha, Kambi Rasmi ya Upinzani inaendelea kusisitiza kwamba haioni tija katika mradi huo zaidi ya kuliingiza taifa kwenye mzigo wa madeni kutokana na Serikali kukopa fedha za kuutekeleza mradi huo.

iii. Kufufua Shirika la Ndege

184. Mheshimiwa Spika, Serikali imekua ikinunua Ndege kwa ajili ya kulifufua Shirika la Ndege la ATCL. Hata hivyo, Mfumo wa Manunuzi ya Ndege haujawekwa wazi hata baada ya Kambi kuhoji kwa miaka miwili mfululizo na kibaya zaidi sasa Wakala wa Ndege umehamishwa kutoka Wizara ya Ujenzi, Uchukuzi na Mawasiliano na kwenda Ikulu kwa makusudi ili kukwepa ukaguzi wa hesabu kutoka kwa CAG. Ikumbukwe kwamba; ATCL inategemea ruzuku ya Serikali na kwa sababu hiyo, ni lazima hesabu zake zikaguliwe na CAG. Hivyo ukwepaji wa ukaguzi wa hesabu uliofanywa kimkakati kwa kuhamishia masuala ya ndege Ikulu kuna kila dalili ya hila mbaya ya kuficha ubadhirifu na matumizi mabaya ya fedha za umma.

185. Mheshimiwa Spika, Ili Ndege iweze kuwa na faida ni lazima itumie muda mwingi kusafiri na sio kuwa kukaa kwenye Viwanja vya Ndege. Kwa sasa nchini kuna Viwanja vine pekee ambavyo vina taa kwa ajili ya ndege kutua na kuruka usiku. Kwa hiyo ndege za Serikali haziwezi kutengeneza faida. Pili, Hakuna mkakati wowote wa kibiashara wa kimataifa kwenye uboreshaji wa Shirika la Ndege. Hakuna mkakati wowote wa kuwa na Ndege za mizigo hasa mbogamboga na maua kwa ajili ya kusafirisha kwenda nje ya nchi. Mapungufu yote haya yanadhihirisha kukurupuka kwa Serikali bila kuanzisha miradi ya kisiasa bila kuwa na mipango mkakati ya utekelezaji wa miradi hiyo. Ni Tanzania pekee ambapo miradi inabuniwa halafu mpango wa utekelezaji ndio unafuata. Kwa hali hiyo, hatuwezi kusonga mbele.

X. VIPAUMBELE VYA BAJETI MBADALA

186. Mheshimiwa Spika, Bajeti mbadala ya Kambi Rasmi ya Upinzani Bungeni itakua na vipaumbele katika sekta zafuatazo;

- Elimu
- Kilimo, Mifugo na Uvuvi (agrarian revolution)
- Viwanda katika mnyororo wa thamani wa Kilimo (Agro-Processing Industries)
- Afya na Maji
- Utawala Bora (Good Governance)

187. Mheshimiwa Spika, pamoja na vipaumbele hivyo; naomba kuweka msisitizo kidogo katika Utawala Bora kwa kuwa Serikali hii imepuuza kabisa dhana ya utawala Bora jambo ambalo limeleta athari kubwa sana katika uchumi na hata mahusiano yetu kitaifa na kimataifa.

188. Mheshimiwa Spika, uchumi imara ni matokeo ya utawala bora. Ujenzi wa uchumi imara ni matokeo ya moja kwa moja na utawala bora katika nchi. Ukuaji wa uchumi ni lazima uende sambamba na utawala bora. Lakini katika nchi yetu kumekuwa na mambo yanayoifanya nchi yetu isiwe mahala salama kwa ajili ya uwekezaji. Matukio yafuatayo yanaathiri uwekezaji pamoja na utekelezaji wa Bajeti;

- Kukwama kwa mchakato wa Katiba Mpya
- Tishio la Watu wasiojulikana kuteka, kutesa, kujeruhi na kuwauwa wananchi
- Kuminywa kwa Vyombo vya Habari na uhuru wa kupata na kupokea habari kwa kutumia Sheria ya Huduma za Habari pamoja na Makosa ya Mtandao.

- Kuminya demokrasia kwa kukataza mikutano ya hadhara ya vyama vya siasa na kutunga sheria kandamizi za kudhibiti siasa na demokrasia.
- Kuweka kando utawala wa sheria na badala yake kuongoza nchi kwa utashi wa mtu mmoja.
- Kuweka kando mifumo ya kitaasisi katika utendaji na badala yake kutegemea maelekezo ya mtu mmoja.

Y. MAPENDEKEZO YA MPANGO WA KUFUNGAMANISHA KILIMO NA MAENDELEO YA VIWANDA (AGRO ECONOMY)

189. Mheshimiwa Spika, Sekta ya kilimo inachangia ajira kwa asilimia 70, pato la taifa kwa asilimia 28.2 lakini ukuaji wake unakuwa kidogo sana kwa wastani wa asilimia 5.2 na hivyo kuwa na mchango mdogo sana katika sekta ya viwanda. Kambi Rasmi ya Upinzani italenga kufanya yafuatayo ili kufungamanisha kilimo na uchumi wa viwanda:-

i. Kuondoa kodi kwenye uwekezaji katika sekta ya kilimo, mifugo na uvuvi. Hii ni pamoja na kuondoa kodi kwenye viwanda vinavyotengeneza na kukarabati mashine, zana na pembejeo za kilimo, uvuvi na mifugo.

ii. Uwepo wa umeme wa uhakika ili kuendesha shughuli za uzalishaji viwandani. Hivyo, itawekeza ipasavyo katika umeme wa gesi asilia.

iii. Kushirikisha sekta binafsi kupitia mpango wa (PPP) ambapo serikali itawekeza kwenye mitaji ya uwekezaji kwa asilimia 40 na sekta binafsi itashirikishwa kwa asilimia 60.

iv. Kuongeza idadi ya ajira kwa vijana kupitia sekta ya kilimo na viwanda.

v. Kuongeza pato la mwananchi mmoja mmoja na pia Serikali itapanua wigo wa kodi.

vi. Kuisimua sekta ya usafirishaji na mauzo nje ya nchi.

Z. BAJETI YA SERIKALI IMEONGEZA MZIGO KWA WANANCHI

190. Mheshimiwa Spika, Serikali katika mwaka wa fedha 2019/20 inapendekeza kufanya marekebisho katika baadhi ya sheria ili kubadilisha viwango vya kodi, baadhi ya sheria hizo ni shaeria ya kodi ya ongezeko la thamani, Sura 148, sheria ya kodi ya mapato, sura 332, sheria ya ushuru wa bidhaa, sura 147, sheria ya usalama barabarani, sura 168, sheria ya forodha ya jumuiya ya Afrika ya mashariki ya mwaka 2004 n.k.

191. Mheshimiwa Spika, katika marekebisho ya sheria hiyo kuna sheria ya forodha ya Jumuiya ya Afrika ya Mashariki ya mwaka 2004 ambayo pamoja na mambo mengine inapndisha kodi katika vifaa vya ujenzi (mabati na nondo). Kutokana na hali hiyo, bei ya bidhaa na vifaa mbalimbali vinavyotumika kwa ajili ya ujenzi zitaendelea kupanda na hivyo kuathiri azma ya serikali ya ujenzi wa makazi bora na ya kudumu. Mara kadhaa Serikali hii imekuwa ikisisitiza kupunguza kodi kwenye vifaa vya ujenzi ili watanzania waweze kujenga nyumba bora; lakini cha ajabu Serikali hiyohiyo, imekuwa na ndimi mbili katika jambo hilo. Kwa mfano, Mei 6, 2014 aliyekuwa Waziri wa Ardhi, Nyumba na Maendeleo ya Makazi alishauri kupunguzwa au kuondolewa kwa kodi katika vifaa vya ujenzi ili watanzania wengi waweze kujenga nyumba bora. Aidha, September 5 2018, akiwa mjini Mwanza kushuhudia utiaji saine wa mikataba minne ya ujenzi wa meli kubwa ya abiria na mizigo ya Serikali, chelezo na ukarabati wa meli za MV Butiama na MV Victoria, Rais John Magufuli alizungumza mambo mengi na kutoa maelekezo kwa watendaji wa Serikali. Miongoni mwa maelekezo aliyoyatoa ni pamoja na kuwaagiza Waziri wa Ujenzi, Uchukuzi na Mawasiliano na Waziri wa Fedha na Mipango, kukutana haraka ili kumaliza kilio cha kodi kwenye vifaa vya ujenzi.

192. Mheshimiwa Spika, Kambi Rasmi ya Upinzani inashangaa kuona Waziri wa Fedha akikaidi agizo la Rais la kupunguza

kodi kwenye vifaa vya ujenzi na badala yake kupandisha kodi hiyo. Kambi Rasmi ya Upinzani inaamini kuwa punguzo la vifaa vya ujenzi hasa mabati, cement, vifaa vya mabomba ya plastiki na nondo ni hatua mojawapo ya kuelekea kwenye Tanzania ya makazi bora. Kuwa na makazi bora ni mkakati wa kuwa na ongezeko la kodi la uhakika la kodi ya majengo "Property tax".

193. Mheshimiwa Spika, kuhusu punguzo la ushuru wa forodha kutoka 100% hadi 35% kwa mwaka kwenye sukari ya matumizi ya kawaida inayoagizwa kutoka nje ya nchi kwa vibali maalum kwa lengo la kuziba pengo la uzalishaji. Kambi rasmi ya upinzani inaona hatua hii sio kama inaleta tija kwa viwanda vya ndani bali italeta balaa kubwa kwa wakulima wa miwa, kwani sukari nyingi itaingizwa na sukari inayozalishwa ndani itashindwa kuwa na ushindani na hivyo viwanda vitashindwa/vitaacha kununua miwa ya wakulima.

ZA. BAJETI YA SERIKALI IMEJIKITA KWENYE MAENDELEO YA VITU NA SIO MAENDELEO YA WATU

194. Mheshimiwa Spika, uchambuzi uliofanywa na Kambi Rasmi ya Upinzani kuhusu mgawanyo wa fedha za maendeleo umebaini kwamba; bajeti imejikita kwenye maendeleo ya vitu na sio maendeleo ya watu. Kwa mfano; katika bajeti ya shilingi trilioni 33.104; fedha za maendeleo ni shilingi trilioni 12.25 sawa na asilimia 37 ya bajeti yote. Hata hivyo, mchanganuo wa bajeti ya maendeleo unajumuisha fedha za ndani kiasi cha shilingi trilioni 9.74na fedha za nje kiasi cha shilingi trilioni 2.51.

195. Mheshimiwa Spika, mgawo wa fedha hizo ni kama ifuatavyo:-

- i. shilingi trilioni 2.48 sawa na asilimia 20.245 ya bajeti yote ya maendeleo ni kwa ajili ya Mradi wa Ujenzi wa Reli kwa kiwango cha Kimataifa (SGR)
- ii. shilingi trilioni 1.44 sawa na asilimia 11.755 ya bajeti yote ya maendeleo ni kwa ajili ya Mradi wa Kufua Umeme katika mto rufiji 9(Stiegler's Gorge Hydro Power Project) na

iii. shilingi bilioni 500 sawa na asilimia 4.081 ya bajeti yote ya maendeleo ni kwa ajili ya kumalizia malipo kwa ajili ya ununuzi wa Ndege za Serikali.

196. Mheshimiwa Spika, miradi hiyo mitatu imechukua shilingi triloni 4.42 ambayo ni sawa na asilimia 36.081 ya fedha zote za maendeleo. Hii miradi ipo kwenye Wizara mbili tu, Wizara ya Ujenzi, Uchukuzi na Mawasiliano pamoja na Wizara ya Nishati. Pamoja na miradi hiyo michache kuchukua sehemu kubwa ya bajeti ya maendeleo; bado miradi hiyo haina faida za moja kwa moja katika uchumi wan chi yetu na wake. Hii inatokana na ukweli kwamba malighafi inayotumika kujenga SGR (Chuma na cement) karibu zote zinatoka nje ya nchi na hivyo fedha zinaondoka katika mzunguko wa ndani na kupelekwa nje kwa ajili ya ununuzi wa malighafi hizo. Aidha, ajira zinazozalishwa haziingizi chochote kwenye bajeti yetu kama kdoi ya mshahara (PAYE) kwa kuwa wengi walioajiriwa katika mradi huo ni vibarua (casual laborers) ambao hawapo kwenye mfumo wa kodi. Kwa maneno mengine, hii ni miradi ambayo inayonyonyu uchumi wetu kwa kutoa fedha ndani na kuzipeleka nje; lakini pili haina multiplier effect katika kuchechemua sekta nyingine za kiuchumi kama vile biashara na ajira.

197. Mheshimiwa Spika, Kutokana na bajeti hii kuweka kipaumbele katika maendeleo ya vitu badala ya maendeleo ya watu; sekta nyingine zinazogusa maisha ya watu moja kwa moja zimepata mgawo mdogo sana wa fedha za maendeleo jambo linaloashiria kwamba Serikali hii haina mpango na maendeleo na ustawi wa watu. Hata hivyo, miradi na sekta ambazo Serikali inasema ndiyo vipaumbele vyake, nayo imepata mgawo mdogo jambo ambalo linaleta mkanganyiko kuhusu vipaumbele vya Serikali. Mgawo wa fedha kwenye sekta hizo ni kama ifuatavyo:-

i. Wizara ya Viwanda na Biashara ambayo ndiyo kipaumbele cha kwanza katika bajeti ya Serikali, imetengewa shilingi bilioni 51.5 sawa na asilimia 0.42 ya bajeti nzima ya maendeleo.

ii. Wizara ya Kilimo imetengewa shilingi bilioni 134.577 sawa na asilimia 1.098 ya bajeti ya yote maendeleo.

iii. Wizara ya Elimu imepewa shilingi bilioni 863 ambayo ni sawa na asilimia 7.045 ya bajeti nzima ya maendeleo;

iv. Afya imepewa shilingi bilioni 544.137 sawa na asilimia 4.44 ya bajeti yote ya maendeleo;

v. Maji yamepewa shilingi bilioni 610.5 sawa na asilimia 4.98 ya fedha zote za maendeleo.

198. Mheshimiwa Spika, kwa mwenendo huo wa mgawo wa fedha za maendeleo, ni dhahiri shahiri kwamba Serikali hii inayojinasibu kuwa ni ya wanyonge; haipendi wanyonge hao waishi kwa neema kwa kupata huduma bora za kijamii kama vile afya, elimu, maji safi na salama, au kuwekeza katika kilimo chao kinachowapatia ajira na chakula; isipokuwa inawekeza katika vitu ambayo hao wanyonge hawatakuwa na uwezo wa kuvitumia pia.

ZB. BAJETI YA SERIKALI IMEWASAHAU WATUMISHI WA UMMAMBAO NI WALIPA KODI WA UHAKIKA

199. Mheshimiwa Spika, bajeti ya Serikali imewasahau kabisa watumishi wa umma ambao toka Serikali hii ya awamu ya tano iingie madarakani hawajawahi kupata nyongeza ya mishahara ya kila mwaka (annual increment) licha ya madai mengine wanayoidai Serikali ikiwa ni pamoja na fedha za likizo; kupandishwa madaraja; malimbikizo ya mishahara na stahili nyingine za kikanuni.

200. Mheshimiwa Spika, Ikumbukwe kwamba watumishi wa umma ndio walipa kodi wa uhakika kupitia kodi ya mishahara (PAYE) hivyo kutowapandishia mishahara si tu kunafanya maisha yao yaendeleo kuwa magumu lakini pia Serikali inapoteza mapato kupitia kodi hiyo. Kwa mujibu wa Kitabu cha Mapato (Revenue Book Volume I) cha mwaka wa fedha 2019/2020 katika ukurasa wa 19 kinaonyesha kwa mwaka wa fedha 2018/19 kodi iliyokuwa imeidhinishwa kukusanywa kutoka kwa wafanyakazi ilikuwa ni shilingi bilioni 998.511 na

kwa mwaka wa fedha 2019/20 kodi inayotarajiwa kukusanywa ni shilingi trilioni 1. 065 ikiwa ni ongezeko la shilingi bilioni 67.181

201. Mheshimiwa Spika, Kambi Rasmi ya Upinzani haioni nia njema ya Serikali kwa watumishi wake kwa kuwa kuna kila dalili za kuwaonea watumishi hao. Dalili ya kwanza ilikuwa ni mkakati wa kuwapunja watumishi mafao yao ya kustaafu kwa kubadili kwa hila kikokotoo cha mafao hayo bila hata kuwashirikisha. Dalili ya pili ni kitendo cha Serikali kufuta fao la kujitoa katika mifuko ya hifadhi ya jamii jambo ambalo linawabana watumishi hasa wale wanaocha kazi kabla ya kufikisha miaka 60; na dalili ya tatu ni kitendo cha Serikali kukopa sana kwenye mifuko ya hifadhi ya jamii na kuchelewa kurejesha fedha hizo kiasi kwamba wastaafu wanakosa kulipwa mafao yao kwa wakati kutokana na mifuko hiyo kukosa fedha.

202. Mheshimiwa Spika,Kambi Rasmi ya Upinzani Bungeni inaitaka Serikali kuwapandishia watumishi mishahara katika bajeti hii kwa kuwa ni stahili zao za kisheria na pia kulipa madeni yote ya watumishi ikiwa ni pamoja na madai yao ya fedha za likizo, uhamisho, malimbikizo ya mishahara na stahili nyingine za kikakuni. Aidha, ulipaji wa madeni hayo uende sambamba na kuwapandisha madaraja watumishi wenye sifa za kupandishwa madaraja sambamba na kuwalipa mishahara yao mipya kwa wakati.

**ZB. MPANGO WA PILI WA MAENDELEO WA MIAKA MITANO
DHIDI YA MIRADI YA MAENDELEO YA KILA MWAKA**

203. Mheshimiwa Spika, mpango wa maendeleo wa miaka mitano ndiyo dira inayotuongoza katika utekelezaji wa miradi ya maendeleo inayotakiwa kutekelezwa na serikali kwa kipindi cha kuanzia bajeti ya mwaka 2016/17 hadi 2020/21. Mpango huo umetoa mwelekeo ambavyo miradi yote ya maendeleo kwa kipindi hicho itakavyopatiwa fedha za maendeleo na kwa kiwango gani Serikali inatakiwa na Sekta binafsi zinatakiwa kuchangia. Mpango wa maendeleo wa miaka mitano ulihitaji jumla ya shilingi za kitanzania trilioni 107 na kati ya fedha hizo Serikali ilitakiwa kuchangia kiasi cha

shilingi trilioni 59(fedha za ndani, mikopo na misaada), ambazo zinatakiwa kila mwaka Serikali itenge kwenye bajeti yake wastani wa shilingi trilioni 11.8¹⁴ na sekta binafsi ilitakiwa kuchangia shilingi trilioni 48 kwa wastani wa shilingi trilioni 9.6 kila mwaka.

204. Mheshimiwa Spika, kuna miradi ambayo tayari fedha zilikwishatumika kuanzia kwenye awamu ya kwanza ya mpango wa maendeleo wa miaka mitano - FYDP I na pia miradi hiyo imewekwa kama miradi ya kielelezo inayohusu kanda za maendeleo(Flagship projects associated with Development Corridors) na kupitishwa na Bunge hili Tukufu ni pamoja na Uendelezaji wa Ujenzi wa Bandari Mpya ya Bagamoyo, Uanzishwaji wa SEZ Bagamoyo, Kigoma, Ruvuma na Mtwara, Uanzishwaji wa Kurasini Trade Logistics Centre, Uanzishwaji wa Dodoma Trade and Logistics Centre¹⁵.

205. Mheshimiwa Spika, tukumbuke kwamba Mpango huu wa pili ya miaka mitano (FYDP II) ulipitishwa na Bunge na hivyo ni sheria au ndio mwongozo wetu katika uwekezaji, kwa muktadha huo Kambi Rasmi ya Upinzani inaamini kuwa mabadiliko ya chochote katika nyaraka hiyo ni lazima Bunge lishirikishwe na likubali kuidhinisha mabadiliko hayo. Kambi Rasmi ya Upinzani inasema hayo kutokana na ukweli kwamba Bunge limekuwa kama “punching bag” kutokana na kutoletewa mikataba ya miradi mikubwa ya maendeleo na hivyo Bunge linapitisha Mpango wa Maendeleo lakini Serikali inabadi Mpango huo bila kuomba kibali cha Bunge. Kwa mfano; Ujenzi wa Bandari ya Bagamoyo umekuwepo kwenye mpango wa maendeleo wa miaka mitano awamu ya kwanza na kuendelea hadi katika Mpango wa Pili wa Maendeleo, lakini kwa sasa Serikali imegoma kuutekeleza licha ya suala hilo kuwa kwenye Mpango. Kambi Rasmi ya Upinzani ina mtazamo kwamba kitendo cha Serikali kugoma kutekeleza baadhi ya miradi iliyopitishwa na Bunge katika

¹⁴ National five year Development plan 2016/17-2020/21 uk v

¹⁵ National five year Development Plan 2016/17-2020/21 uk 84 aya 4.5.2

Mpango wa Taifa wa Maendeleo. Kwanza ni dharau kwa Bunge; lakini pili ni ishara kuwa Serikali hii haiko makini katika kupanga mipango yake.

206. Mheshimiwa Spika, jambo jingine la ajabu ni Serikali kuweka kando masharti ya utekelezaji wa Mpango wenyewe – masharti ambayo Serikali ndiyo iliyoyaweka. Kwa mfano; mpango umeleza vizuri kuwa miradi yote ambayo ni ya kibiashara itekelezwe na sekta binafsi lakini *“commercially viable projects should be left to the private sector, unless there is strong justification for doing otherwise”*. Pamoja na takwa hilo la Mpango, Serikali inatekeleza miradi yote mikubwa bila kuishirikisha sekta binafsi. Miradi hiyo ni pamoja na ujenzi wa SGR, Ujenzi wa kiwanda cha LNG, Liganga Mchuchuma Industrial Park, Mtwara Petrochemical Special Economic Zone na Bagamoyo Special Economic Zone.¹⁶

Jedwali Na. 1: Sura ya Bajeti mbadala kwa Mwaka Wa Fedha 2019/20

MAELEZO	MAPATO (TZS)	
JUMLA YA MAPATO YA KODI 18% of GDP	23,292,000,000,000.00	
MAPATO YASIYO YA KODI 2% YA GDP	2,588,000,000,000.00	
MAPATO YA HALMASHAURI 1.5% YA GDP	1,941,000,000,000.00	
MISAADA YA KIBAJETI TOKA NJE- Capital Grnts from Forign Government (Bilateral) + Capital Grants from International Organization (Multilateral)	1,210,143,710,000.00	
JUMLA YA MAPATO		29,031,143,710,000.00
	MATUMIZI	
MATUMIZI YA KAWAIDA		
Deni la Taifa	7,004,480,000,000.00	
Mishahara ni 23% ya bajeti mbadala	6,677,163,053,300.00	
Matumizi mengineyo	2,054,244,000,000.00	
JUMLA YA MATUMIZI YA KAWAIDA	15,735,887,053,300.00	
MATUMIZI YA MAENDELEO		
Fedha za ndani + Nje	13,295,256,656,700.00	
JUMLA YA FEDHA ZA MATUMIZI		29,031,143,710,000.00

¹⁶ National Five Year Development Plan 2016/17- 2020/21 uk 88,89 ,90

ULINGANISHO NA BAJETI YA SERIKALI

			Shilingi Milioni
<u>Mipato</u>		<u>2019/20</u>	
A.	Mipato ya Ndani-Serikali Kuu		22,279,854.6
	(i) Mipato ya Kodi (TRA)	19,100,933.3	
	(ii) Mipato yasiyo ya kodi	3,178,921.3	
B.	Mipato ya Halmashauri		765,483.4
C.	Msaada na Mkopo nafuu kutoka Washirikia wa Mbendeleo		2,783,676.1
	(i) Msaada na Mkopo nafuu -GBS	272,812.6	
	(ii) Msaada na Mkopo nafuu ya Mradi	2,311,403.8	
	(iii) Msaada na Mkopo nafuu ya Kisekta	199,459.7	
D.	Mkopo ya Ndani na Nje		7,276,395.7
	(i) Mkopo ya Nje	2,316,403.5	
	(ii) Mkopo ya Ndani	1,499,774.2	
	(iii) Mkopo ya Ndani- Rollover	3,460,218.0	
	JUMLA YA MAPATO YOTE (A+B+C+D)		33,105,409.8
	<u>Matumizi</u>		
E.	Matumizi ya Kawaida		20,856,807.5
	o/w(i) Mfuko Mkuu wa Serikali		9,721,127.0
	-Mlipo ya Riba Ndani	1,438,950.0	
	-Mlipo ya Mtaji Ndani (Rollover)	3,460,218.0	
	-Mlipo ya Mtaji Nje	1,976,098.0	
	- Mlipo ya Riba Nje	987,312.0	
	- Mchango ya Serikali kwenye Mfuko ya Hifadhi za Janii	1,255,971.0	
	-Matumizi Mengine ya Mfuko Mkuu	602,578.0	
	(ii) Mishahara		7,558,974.4
	(iii) Matumizi Mengineyo (OC)		3,576,705.2
	- Mlipo ya Mbadeni yaliyohakiwa	160,000.0	
	- Matumizi ya Halmashauri (own source)	460,539.5	
	- Matumizi mengineyo	2,956,166.7	
F.	Matumizi ya Mbendeleo (Asilimia 37.0) ya BGT		12,248,602.3
	(i) Fedha za Ndani		9,737,738.8
	o/w Mlipo ya Mbadeni yaliyohakiwa	440,000.0	
	o/w Matumizi ya Halmashauri	304,943.9	
	o/w Mradi mwingine	8,992,794.9	
	(ii) Fedha za Nje		2,510,863.5
	JUMLA YA MATUMIZI YOTE (E+F)		33,105,409.8
	NAKISI YA BAJETI (ASILIMAYA PATO LATAIFA)		2.3%

207. Mheshimiwa Spika, katika bajeti yetu mbadala; badala ya kulipa deni la taifa la shilingi trilion 10 kama ambavyo bajeti ya serikali inaonesha, Sisi tutalipa kiasi cha shilingi trillion 7. Hii ni kutokana na ukweli kwamba katika biashara yoyote kuna nafasi ya majadiliano, hivyo tutafanya majadiliano ya kulipa kiasi hicho.

208. Mheshimiwa Spika, bajeti mbadala haiwezi kulipa mishahara kwa kiwango cha shilingi kama Serikali inavyolipa kutokana na ukweli kwamba Serikali inalipa mishahara hiyo bila ya kuwa na uhakika inao watumishi wangapi. Jambo hilo linasababisha fedha nyingi kulipwa kiholela. Tumefikia uamuzi huo kutokana na makusanyo halisi ya kodi ya Mshahara (PAYE) kuwa ndogo sana kulingana na makisio ambayo yanakuwa yamewekwa na Serikali. Kwa muktadha huo mishahara itakayolipwa na Bajeti Mbadala ni trilion 6.7 ambayo ni sawa na 23% ya bajeti yetu. Mikopo ya kibiashara kutoka nje yenye thamani ya shilingi 3,889,935,853,000.00¹⁷ hatutaichukua na hivyo kuifanya bajeti Mbadala kuwa na nakisi ya 4.288% tu

209. Mheshimiwa Spika, kwa upande wa Serikali sura ya bajeti inaonesha nakisi ni asilimia 2.3 ya pato la taifa sawa na shilingi trilion 2.976, lakini ukiangalia fedha zote kutoka nje (yaani mikopo na misaada ya kibajeti) ambazo kimsingi ndiyo nakisi yenyewe; ni takriban shilingi trilion 10 ambayo ni takriban asilimia 30 ya bajeti yote. Hivyo nakisi halisi ya bajeti ni asilimia 30 kwa kizio cha jumla ya bajeti yote. Kambi Rasmi ya Upinzani inaionya Serikali kuacha kukokotoa nakisi ya bajeti kwa pato la taifa ambapo nakisi huonekana kuwa ndogo wakati kimsingi bajeti yetu ni tegemezi kwa asilimia 30.

ZC. MAENEO YA KIPAUMBELE KATIKA BAJETI MBADALA

210. Mheshimiwa Spika, Bajeti mbadala ya Kambi Rasmi ya Upinzani Bungeni itakua na vipaumbele katika sekta zafuatazo;

¹⁷ VOLUME I – Financial Statement and Revenue Estimates pg. 25

Jedwali Na. 2 : Mgawanyo wa Fedha katika Sekta za Kipaumbele

ZD. HITIMISHO

211. Mheshimiwa Spika, naomba kumaliza hotuba yangu kwa kusema kwamba kusuasua kwa uchumi wetu kumetokana na kutokuwa na mfumo wa uchumi unaoeleweka. Serikali hii ya awamu ya tano, haijui inafuata mfumo gani wa uchumi. Nimeeleza kwa kirefu hapo awali

Na.	Sekta	Kiasi (Tshs.)	Asilimia (%)
1.	Elimu	4,384,671,586,500.00	13
2.	Kilimo	5,806,228,792,000.00	20
3.	Vivanda	4,384,671,586,500.00	15
4.	Mfumo wa	2,903,114,370,000.00	10
5.	Uchumi	2,903,104,370,000.00	10
6.	Mareketo	5,703,348,172,000.00	20
7.	JUMLA	29,031,143,710,000.00	100

wa Uchumi kufanyiwa na wakati na mahitaji ya dunia ya sasa; kuhodhiwa na Serikali na wakati na mahitaji ya dunia ya sasa; kuamua na madhaifu hayo ya Rasmii ya Upinzani Bungeni

212. Mheshimiwa Spika, Kambi Rasmi ya Upinzani imeeleza pia kwamba ukuaji wa uchumi na ustawi wa watu ni matokeo ya utawala bora. Hivyo, ujenzi wa uchumi imara ni lazima uende sambamba na utawala bora. Kama kuna tishio la usalama – kwa maana ya watu kutekwa na kuteswa

wakiwemo wafanya biashara wakubwa; kama kuna ukandamizaji wa demokrasia na haki za binadamu; kama hakuna uhuru wa habari; kama hatuna mahusiano mazuri ya kidiplomasia na Jumuiya ya Kimataifa n.k. tusitegemee uwekezaji wa maana katika nchi yetu.

213. Mheshimiwa Spika, Kambi Rasmi ya Upinzani imeonyesha pia namna bajeti hii ya nne ya Serikali ya awamu ya tano ilivyojikita kwenye maendeleo ya vitu badala ya maendeleo ya watu. Takriban asilimia 40 ya fedha za maendeleo zimetumika kugharamia miradi mitatu tu iliyopo katika Wizara mbili; yaani Wizara ya Nishati na Wizara ya Ujenzi, Uchukuzi na Mawasiliano. Miradi hiyo ni SGR, Stieglers Gorge, na Ufufuaji wa Shirika la Ndege. Jambo hili limesababisha fedha za maendeleo katika sekta nyingine zinazogusa moja kwa moja maisha ya wananchi kama vile afya, kilimo, elimu maji, mifugo na uvuvi kupungua sana.

214. Mheshimiwa Spika,naomba nimalizie kwa kusema kwamba; “hili taifa ni letu sote” Hakuna Mtanzania mwenye sifa za utanzania zaidi ya mwingine – wote ni watanzania. Kwa hiyo, kitendo cha watawala kuona kwamba wao ni bora zaidi na kutuita sisi wenye mawazo mbadala kwamba si wazalendo na kwamba tunapinga maendeleo ni kauli za kibaguzi na hazilijengi taifa bali zinalipasua. Serikali iwe inapokea changamoto na mawazo mbadala kutoka upinzani na kuyafanya kazi.

215. Mwisho kabisa Mheshimiwa Spika, Serikali iache kufanya propaganda katika mambo ya msingi hasa katika bajeti ya Serikali. Tumeeleza kwa kirefu jinsi Serikali inavyowahadaa wananchi kwa kuweka makisio makubwa ya ukusanyaji wa mapato ambayo inajua kabisa kuwa haiwezi kukusanya na hivyo kuwapa wananchi matumaini hewa! Kwa kuwa Serikali hii ya awamu ya tano ilikuwa bingwa sana kukabiliana na vitu hewa – kuanzia wafanyakazi hewa na madai hewa ya watumishi; ijisafishe na yenywe kwa kuacha kupanga bajeti hewa kwa maendeleo ya taifa hili.

216. Mheshimiwa Spika, baada ya kusema hayo, naomba kuwasilisha.

David Ernest Silinde (Mb)

**KNY:WAZIRI KIVULI WA FEDHA NA MIPANGO
NA MSEMAJI MKUU WA KAMBI RASMI YA UPINZANI BUNGENI,
KATIKA WIZARA YA FEDHA NA MIPANGO**

17 Juni, 2019

NAIBU SPIKA: Ahsante sana Mheshimiwa Silinde, Waheshimiwa Wabunge wakati akisoma kwa ufupi taarifa yake Mheshimiwa Silinde mtakumbuka mwanzo nilikuwa nimetaja yale maeneo ambayo hayakupaswa kuwepo, lakini nilimuacha asome vichwa vya habari, lakini kwenye ile taarifa ambayo vitakuwa vimeondolewa hata vichwa habari pia havitakuwepo. Kwa hiyo, lazima Kumbukumbu Rasmi za Bunge zikae sawa sawa. *(Makofi)*

Waheshimiwa Wabunge, kwa utaratibu wetu tunayo majina hapa ya wachingiaji ambayoyameletwa kulingana na uwiano wa vyama vyetu tutaanza na Mheshimiwa Profesa Jumanne Magembe, atatuatiwa na Mheshimia Richard Mganga Ndasu, Mheshimiwa Janet Mbene ajiandae.

MHE. PROF. JUMANNE A. MAGHEMBE: Mheshimiwa Naibu Spika, nakushuruku sana kunipa nafasi ya awali kabisa kuchangia hoja ambayo ipo mezani. Kwanza ningependa sana niwapongeze Mheshimiwa Waziri wa Fedha na Mipango, nimpongeze Naibu wake na timu yote ya Katibu Mkuu kwa kazi nzuri ambayo wamefanya, inaonesha wazi kabisa kwamba katika bajeti ya mwaka huu wamesikiliza sana na kuyaleta yale mambo ambayo tuliyapendekeza katika bajeti ile ya mwaka jana. Kwa hivi tunawapongeza sana kwa kuwa wasikivu na kuleta mapendekezo ambayo na sisi tunaweza kuongeza nyama ili mapendekezo haya yaweze kuwa mazuri zaidi. *(Makofi)*

Mheshimiwa Naibu Spika, imefurahisha sana kwamba Mheshimiwa Waziri ameshughulikia zile kero ambazo

ni ndogo ndogo na zinawasumbua sana wawekezaji, kero zile ambazo zimewekwa na *TBS, TFDA, OSHA, EWURA, SUMATRA* na wengine. Hizi tunawapongeza sana kwa kuziondoa, lakini ninafikiri kwamba mngewenda mbele zaidi. Uchumi wetu unategemea sana usafirishaji na hasa usafirishi wa nchi ambazo zinatumunguka. Moja ya kero kubwa sana ya watu ambao wanasafirisha bidhaa kupitia nchini kwetu na wafanyabishara walioko kando kando ya nchi kama Mwanza, Kigoma na kadhalika, ni kusimamishwa barabarani mda mrefu kabisa na polisi. (*Makofi*)

Mheshimiwa Naibu Spika, polisi wanakuwa ni wasumbufu wakubwa sana na nilikuwa namsikiliza hapa Waziri Waziri Mambo ya Ndani akitoa amri, ningependa utoe amri kwamba watu walio na mzungo yao wakishakaguliwa mara moja, wakakaguliwa mahali pengine mara ya pili waachwe waende nyumbani. Wanyarwanda wanachangua kutoka Kigali kwenda Mombasa kuchukua bidhaa zao kwa safari ya kilometa 7,200 *round trip* badala ya kutoka Kigali kuja Dar es Salaam ambayo *round trip* ni kilometa 3,200 kwa sababu tu magari yanaokwenda *round trip* ya kilometa 7,600 yanakwenda na kurudi mapema zaidi ya yale ambayo yanapitia Tanzania. Kwa hivi tuchukue hatua kali kabisa tuhakikishe kwamba polisi hawatuharibii biashara ya nchi yetu. (*Makofi*)

Mheshimiwa Naibu Spika, vilevile ningependa tuchukue hatua ambazo zitatusaidia katika bajeti ambazo zinakuja. Moja hatua hizi ni kuweka msisitizo sana kwenye kilimo. Kilimo kimetajwa na ripoti zote za kamati ambazo zimewasilishwa hapo. Nitatoa mfano mmoja tu katika nchi yetu tuna maeneo ya umwagiliaji ya hekta 485,000 za umwagiliaji. Kama tungelima mpunga kwa kutumia kilimo cha kisasa, kutumia mbegu nzuri, kutumia mbolea ku-*control* magugu vizuri uzalishaji kwenye mashamba yetu ungefikia tani nane kwenye hekta moja, lakini uzalishaji wetu kwenye kilimo hiki cha umwagiliaji ni tani 1,500 na tunalima mara moja tu kwa mwaka kama vile kwenye mashamba ya kawaida yanayongojea mvua wakati katika mashamba haya ya umwagiliaji tungeweza kulima mara mbili hata mara tatu kwa

mwaka kutegemeana na mbegu ambayo tungeweza kuchagua na kwa kuwafundisha wakulima, kwa kuwekeza katika kuwafundisha wakulima tungeweza kupata kwenye bajeti yetu mpaka dola bilioni tano/kumi kwa mwaka kutokana na mauzo ya mpunga kwa nchi za jirani zinazotuzunguka. Kwa hiyo, hebu tuweke nguvu kidogo kuwafundisha wakulima na ituletee mchango huu mkubwa ambao unaweza kupatikana. *(Makofi)*

Mheshimiwa Naibu Spika, jambo la pili ni uwekezaji katika utafiti wa kilimo ni mdogo sana, *literal* hakuna uwekezaji kabisa na bahati mbaya mwaka jana mwishoni kuna Mhandisi mmoja ni Katibu Mkuu wa Wizara ya Kilimo alifuta uhandisi wote wa *biotechnology* na uhandisi jeni, nadhani alikuwa amechanganya uhandisi, uhandisi jeni na uhandisi wa mabomba na mambo mengine. *(Makofi)*

Mheshimiwa Naibu Spika, kwa sababu umeona mwaka huu, nusu ya nchi imepata mvua za masika kuanzia mwisho wa mwezi Mei na mvua hizi kwa mazao tuliyonayo tunategemea mvua mwezi Februari, sasa kama hatufanyi uhandisi jeni, tunategemea nini hapo kesho? Wakati mabadiliko makubwa haya ya tabianchi yakitukumba, yapo mazao ambayo tunayapanda kwa siku hizi kiaibu kabisa. Kwa mfano, kwa nini tunatumia mbegu ya hovyo ya pamba wakati ambapo nchi zote duniani zinatumia *bt cotton* na sisi wenyewe tunavaa nguo wote hapa za *bt cotton*, lakini tunakataza Wakulima wetu wasitumie *bt cotton* wakaongeza uzalishaji mara tatu, wakazalisha pamba yenye nyuzi ndefu, wakapunguza kupuliza dawa mara tatu, badala ya kupuliza mara saba, wakapunguza, wakapiga mara tatu/mara nne. Wakapunguza na wadudu ambao wanakula pamba halafu tukaruhusu pamba iweze kupandwa nchi nzima kuanzia Chunya mpaka Lindi. *(Makofi)*

Mheshimiwa Naibu Spika, tunafanya hivyo tumepiga marufuku Kusini kote huko kwa sababu pamba tunayopanda hapa nchini tunawalazimisha wananchi wanapanda ka pamba kale kanazalisha kilo 300 za pamba kwa hekta. *(Makofi)*

Mheshimiwa Naibu Spika, kwa hiyo ni muhimu sana tutoke pale tulipofika, maana pale nyuma tulikuwa tunaruhusu utafiti wa uhandisi jeni, tunaruhusu watu wa-*test* mazao ya uhandisi jeni kwenye *controlled environment*, lakini sasa tumepiga marufuku kabisa. (Makofi)

Mheshimiwa Naibu Spika, maabara zetu zilikuwa ndiyo nzuri kupita zote Afrika nzima, zote tumefunga na wataalam wetu waliokuwa wazuri kupita Afrika nzima tumewasambaza kila mahali, wako *frustrated*. Mimi nadhani turudi pale tulipotoka, tufanye utafiti maana wananchi wetu kama wa Bukoba wasingeacha kula ndizi wakageukia ugali kama tungekuwa tuna-*test* mazao haya ya uhandisi jeni.

Mheshimiwa Naibu Spika, katika ugonjwa wa mnyauko wana sayansi wetu waligundua kwamba ukiondoa *gene* ile ambayo ina udhaifu na virusi ya mnyauko, ukaweka *gene* ya pilipili hoho ndizi zinakuwa ambazo hazina mnyauko, sasa pilipili hoho tunapika, wakati tunapika matoke, sasa kama tukiweka kwenye mgomba ina shida gani? (Makofi)

Mheshimiwa Naibu Spika, kwa hiyo ni lazima tubadilike na ni lazima tubadilike na tuende pamoja na dunia huwezi kuwa unavaa nguo za *bt cotton* halafu unawazuia wakulima wako wasikuze *bt cotton* wakati Kenya wanakuza *bt cotton*, Uganda wanakuza, Sudan wanakuza, Egypt, Mauritania, Nigeria wote wanakuza na nchi zingine zote duniani zinakuza. (Makofi)

Mheshimiwa Naibu Spika, sasa ukisema hii *bt cotton* ni mbaya, sasa uzuri wake ungekuwa nini, kwa sababu nguo ulizovaa ni za *bt cotton*, kwa hiyo nilikuwa nataka niishauri Serikali hili ni Serikali kwamba ifikirie upya marufuku yaliyopigwa katika utafiti wa uhandisi jeni.

Mheshimiwa Naibu Spika, mwisho nilikuwa nataka nipige tena debe juu ya maabara...

(Hapa kengele ililia kuashiria kuisha kwa muda wa Mzungumzaji)

NAIBU SPIKA: Kengele ya pili hiyo Mheshimiwa. Kengele ya pili Mheshimiwa Maghembe. *(Makofi)*

Mheshimiwa Richard Mganga Ndassa atafuatiwa na Mheshimiwa Janet Mbene, Mheshimiwa Ally Saleh ajiandae.

MHE. RICHARD M. NDASSA: Mheshimiwa Naibu Spika, nikushukuru sana kwa nafasi hii, lakini tu niseme kwamba naunga mkono Bajeti Kuu ya Serikali kwa asilimia 100 na nimpongeze sana Mheshimiwa Waziri pamoja na timu yake yote kwa ujumla. *(Makofi)*

Mheshimiwa Naibu Spika, bajeti hii ni bajeti nzuri sana, na mimi niliyekaa muda mrefu kidogo humu ndani naifananisha bajeti hii na bajeti ya mwaka kama 2005/2006 kama siyo 2004 iliyokuwa chini ya Awamu ya Mzee Mkapa, ilifuta kero zote ambazo zilikuwa zinatatiza kwa nchi yetu na hii imetokea, nikushukuru sana Dkt. Mpango kwa usikivu, nikushukuru sana pamoja na Wataalam wako, naomba tuendelee hivi, kwa sababu kwanza kwa kitendo cha kuondoa hizi ada na tozo 54 ni jambo la kujivunia, ni jambo la kimapinduzi, litainua uchumi na hiyo ni kwa sababu utakuwa umewajali wananchi wa Tanzania, naipongeza sana Serikali na nina ushauri mmoja au miwili katika mapato ya Serikali. *(Makofi)*

Mheshimiwa Naibu Spika, nikuombe Mheshimiwa Waziri wa Fedha na wataalam wako hebu tujaribu kuangalia, mimi bado huwa najuliza kwa nini huu Mpango wa PPP, hatuutumii, una tatizo gani? Hebu tukae tujifikirie mara mbili mbili, tukiutumia na sheria tumeshatunga. Tukiutumia una matatizo gani? Tukae tujipange vizuri, lakini ushauri mwingine, nikushauri Mheshimiwa Waziri wa Fedha, Serikali inaweza ikaongeza vyanzo vingine kupitia dhamana ya Serikali za Mitaa, *municipal bond* nafikiri nikisema hivyo unanielewa. Hiyo itasaidia kuongeza vyanzo, mapato ya Serikali.

Mheshimiwa Naibu Spika, mbali na kuipongeza Serikali kwa kazi nzuri sana iliyofanya mimi kama mwananchi, Mbunge wa Jimbo la Sumve, Wilaya ya Kwimba, Mkoa wa

Mwanza nikisimama mbele yako Mheshimiwa Waziri wa Fedha Serikali yangu ambayo ninayoiamini sana, naulizwa sawa, mmeondoa tozo na ada 54 mimi mkulima wa zao la pamba nafaidika nini na tozo hiyo?

Mheshimiwa Naibu Spika, hivi leo wananchi wa Mkoa wa Mwanza, Wilaya ya Kwimba lakini na Wilaya zingine zinazolima zao la pamba, wakulima hawa wanahangaika kama watoto wa bata, zao la pamba sijui lina mkosi gani? Pamba yao wanahangaika hawajui wapi waipenyeke, wapi wauze leo msimu wa pamba ulianza tarehe 2 Mei na hili tunalisema, tunalisema, tunalisema. Tarehe 2 Mei mpaka leo hakuna kinachoendelea, zao la pamba hili limekuwa kama vile adhabu kwa mkulima, Mheshimiwa Waziri wa Fedha wewe unajua. *(Makofi)*

Mheshimiwa Naibu Spika, mazao haya matano haya, *major crops* yanakuongezea uchumi kwenye hela za kigeni, lakini wananchi hawa wanajiongezea kipato. Sasa leo mazao haya mojawapo zao la pamba, leo tumelitelekeza wananchi wanahangaika bei leo tena kwa bahati nzuri Waziri wa Kilimo hayupo, lakini wameenda huko wameona hali halisi, leo mimi Mbunge *message* nilizonazo na simu ninazopigiwa zaidi ya mia moja wanauliza Mheshimiwa Mbunge pamba yetu tutaiuza wapi? Tupeleke wapi? *(Makofi)*

Mheshimiwa Naibu Spika, Serikali naomba hili tuchukue hatua za haraka, kwa sasabu wananchi hawa kama watauza pamba yao, watakwenda dukani watanunua simenti, mabati, mbao na pesa itaingia kwenye *circulation*, hawa wanaouza vifaa vyao pesa zao watalipa kodi, lakini kama leo pesa zao, pamba yao imekaa nyumbani, imerundikana kwenye maghala, hamna mnunuzi, muathirika namba moja atakuwa ni mkulima, lakini na Serikali itakosa kodi yake.

Mheshimiwa Naibu Spika, halafu mimi niombe sana ikiwezekana Waziri mwenye dhamana ya Kilimo, Waziri mwenye dhamana na Viwanda tuache kufanya siasa kwenye kilimo cha pamba, naona tunafanya siasa,

kinachotokea sasa kuna mawakala wako kule ambao wanasema sisi tunazo pesa, tunanunua kwa kilo shilingi 1,200 lakini wanawapa watoe pesa wanakwenda kununua kwa shilingi 500/600/700 lakini huku wanasema tunanunua kwa shilingi 1,200 na hawa ni wafanyabiashara wanunuzi wapo na bahati nzuri Serikali inafahamu tunawachezea wakulima, tunawanyanyasa wakulima wa zao la pamba.

Mheshimiwa Naibu Spika, niombe sana Serikali ya chama changu najua ni sikivu sana kwenye zao la Pamba na imekuwa kila msimu, misimu yote, mara tunapotaka kuanza msimu wa Pamba utasikia mara bei imepanda, mara imeshuka, mara imepanda, mara imeshuka niombe sana, lakini ukienda kwa umbali zaidi bei ya Pamba unakuta wanauza mpaka shilingi 1,500/ shilingi 1,400 lakini ukija huku, kwa mfano hata leo kama nilivyosema mawakala hawa ambao ndiyo wanunuzi, nafikiri kuna kamgomo baridi.

Mheshimiwa Naibu Spika, Serikali iingilie kati huu mgomo baridi uliopo iutatue, hii siyo bure wanataka wawapandie wakulima wa zao la pamba ili kusudi wawaibie zaidi, kwa kufanya hivyo hata cess ya Halmashauri kwa zile bilioni zako mia saba themanini na ngapi sijui? Huwezi kuzipata kwa sababu sisi Mwanza tunategemea pamba, lakini ili pamba iuzwe na kwa kuona lazima ipitie kwenye Vyama vya Ushirika na kadhalika, sasa kwa kufanya hivyo ile pesa yako Mheshimiwa huwezi kuipata.

Mheshimiwa Naibu Spika, la mwisho, nimeona kwenye *Finance Act*, nikushukuru sana, safari hii hujagusa suala la *gaming board* kwa sababu kama ulikuwa unagusa na kuna watu wanapitapita na wameshapita na umeshawasikia wanataka kuondoa ile VAT ya 18% kwenye *winning tax*.

Mheshimiwa Naibu Spika, naomba Mheshimiwa tafadhali, tafadhali sana usikubali, kwa sababu pale kuna mapato ya kila mwezi unapata bilioni tatu, shilingi bilioni tatu mara kumi na mbili zaidi ya bilioni thelathini na sita usikubali hata kidogo, fumba macho, nenda hivyo hivyo kama mlivyoanza zamani. (*Makofi*)

Mheshimiwa Naibu Spika, nakushukuru sana, lakini niiombe sana suala la pamba Serikali, Serikali pamba, pamba, pamba *burobaa burobaa*, pamba naomba sana, sana Serikali iingie kati, naunga mkono hoja. *(Makofi)*

NAIBU SPIKA: Ahsante sana. Mheshimiwa Janet Mbene, atafuatiwa na Mheshimiwa Ally Saleh, Mheshimiwa Hawa Abdulrahman Ghasia ajjandae.

MHE. JANET Z. MBENE: Mheshimiwa Naibu Spika, ahsante sana kwa kunipa nafasi ya kuchangia Bajeti hii ya Taifa.

Mheshimiwa Naibu Spika, kwanza nataka kumshukuru Mwenyezi Mungu kwa kutuwezesha kuwa hapa kujadili suala hili muhimu sana, lakini vilevile napenda sana kumpongeza Mheshimiwa Waziri wa Fedha - Dkt. Mpango na Naibu wake - Dkt. Kijaji, lakini vilevile Katibu Mkuu na Watendaji wote wa Wizara ya Fedha na wadau wote waliotufikisha katika kupata bajeti kama hii. *(Makofi)*

Mheshimiwa Naibu Spika, bajeti hii kwa kweli ni nzuri sana, naipongeza sana kwa sababu kama walivyosema wenzangu imezingatia maoni mengi ambayo Wabunge na wananchi wamekuwa wakiyatoa kwa muda mrefu. *(Makofi)*

Mheshimiwa Naibu Spika, hii bajeti moja kwa moja inaenda kusaidia sana yale masuala mazima ya mazingira ya kufanya biashara au ya uwekezaji katika Taifa letu. Tozo nyingi zilizokuwa kero na ambazo zimesababisha wafanyabiashara kushindwa kufanya kazi vizuri kwa ufanisi zimepunguzwa na zingine zimeondolewa kabisa, tunapongeza sana kwa hilo. *(Makofi)*

Mheshimiwa Naibu Spika, nataka kuanza kuzungumzia suala moja ambalo limekuwa kama lina chukuliwa kwa upotoshwaji wa kiasi kikubwa sana nalo ni lile la kusema kuwa Awamu ya Tano Serikali imekuwa ikifanya miradi nje ya utaratibu, nje ya bajeti, nje ya mipango, hiyo si

kweli na nafikiri wanaofanya hivi aidha wana nia ovu au hawaelewi! (*Makofi*)

MBUNGE FULANI: Hawaelewi.

MHE. JANET Z. MBENE: Mheshimiwa Naibu Spika, tumekuwa tuna dira ya maendeleo ya 2025 ambayo imeanza kutumika tangu mwaka 2000, kwa bahati nzuri mimi mmoja wapo kati ya watu ambao tulikuwa tunahusika moja kwa moja katika kuitayarisha nikiwa Umoja wa Mataifa na wako wengine humu ndani, hata Dkt. Mpango mwenyewe alikuwa anahusika nafikiri akiwa aidha *World Bank* au akiwa Tume ya Mipango sikumbuki vizuri. (*Makofi*)

Mheshimiwa Naibu Spika, hiyo dira imeainisha malengo makuu ya maendeleo yetu tunavyotaka kuyapeleka tangu wakati huo mwaka 2000, kati ya malengo matano makuu ambayo ndiyo hayo sasa yameletelezea kutengeneza mipango yetu ya maendeleo ya miaka mitano mitano hadi 2025, wa kwanza ilikuwa kuboresha hali ya maisha ya Watanzania kwa maana ya kuondoa umaskini; ya pili ilikuwa ni kuwepo kwa mazingira ya amani, usalama na umoja; ya tatu ilikuwa kujenga utawala bora; ya nne ni kuwepo jamii iliyoelimika vyema na inayojifunza na ya tano ilikuwa kujenga uchumi imara unaoweza kukabiliana na ushindani kutoka nchi nyingine.

Mheshimiwa Naibu Spika, sasa nataka kuuliza katika mipango yote hii inayofanywa Awamu kwa Awamu ni upi ambao uko nje ya mikakati hii ya malengo haya? Hakuna na zaidi ya hapo pamoja ya kuweka malengo haya, tuliweka vilevile utekelezaji wake utakuwaje. (*Makofi*)

Mheshimiwa Naibu Spika, tulipanga kabisa tutaanza na nini, tutamaliza na nini, na *systematically* tumekuwa tukifanya hivyo, tumeweka kwanza mikakati ile ambayo itawezesha malengo haya kutekelezwa, tukaweka namna ya kufikia mikakati hiyo, tukaweka jinsi ya kutathmini tumefikia wapi na tunaendelea kurekebisha kadri tunavyokwenda. Sasa kwenda kuwaambia wananchi kuwa oooh, *Stiegler's*

Gorge sijui imetoka wapi, haijulikani hata ilikotokea, ooohh sijui hii, hii *Strategic Railway* imetoka wapi siyo kweli, nendeni kwenye *documents* za Serikali hii miradi yote ipo. (Makofi)

Mheshimiwa Naibu Spika, tunachoweza kusema sasa nakushauri Serikali ni kuwa kwanza itekelezwe kwa wakati, kwa sababu tunachelewa, kama nchi tunachelewa, tumeambiwa tunatakiwa tushindane na nchi nyingine, hatuwezi kushindana bila kuwa na miundombinu ya kimkakati kama hii, hatuwezi kushindana kama hatuna sera zinazoweza kuongoza biashara zetu zifanyiike vizuri, hatuwezi kushindana kama hatuwezi kuboresha mazao yetu na kuyauza katika masoko ya ndani na ya nje, sasa hivi vyote ni vitu ambavyo vinafanywa na Serikali kwa ajili tu ya kuhakikisha kuwa tunafika kule tunakokwenda kufuatana na dira yetu ya maendeleo ya 2000/2025. (Makofi)

Mheshimiwa Naibu Spika, kwa hiyo nataka kusema tu wananchi wetu wa Tanzania wapuuze upotoshwaji huu unaofanywa, aidha, ni kwa makusudi au kwa kutokuelewa, lakini baada ya kusema hayo naomba sasa niingie katika suala zima la bajeti yenyewe. (Makofi)

Mheshimiwa Naibu Spika, kwanza naipongeza Serikali kwa kuangalia sasa yale mambo ambayo sisi tumekuwa tukiyalalamikia sana hasa yale ambayo yanahusu uendeshwaji wa biashara au uwekezaji nchini. Ni kweli Serikali imetambua kama kuna mambo mengi ambayo yamekuwa hayaendi vizuri na wakachukua hatua za kurekebisha. Kuna suala ambalo limezungumzwa hapa la tozo, tunafurahi sana kwa tozo nyingine zimeongezwa ili kulinda viwanda vya ndani, tozo nyingine zimeondolewa ili kuhakikisha kuwa ufanisi unapatikana. (Makofi)

Mheshimiwa Naibu Spika, nilikuwa ninaomba Serikali iende mbali zaidi, unaweza ukatoa tozo au ukaongeze tozo ya mali inayoagizwa kutoka nje ili kiwanda cha ndani kichangamke au kifanye vizuri zaidi. Lakini bila kuangalia vile vikwazo na changamoto ambazo vinaathiri vile viwanda vya ndani kukua au kufanya kazi kwa ufanisi, tukajikuta sasa

tumesababisha upungufu wa bidhaa kwa sababu bidhaa za ndani hazizalishwi. Je, Serikali imetazama hayo? Tunapozungumzia bidhaa kwa mfano za kilimo na uchakataji mazao, tumeangalia sasa uwezo wa viwanda vya ndani kuchakata mazao ya kilimo. (*Makofi*)

Mheshimiwa Naibu Spika, nataka kutoa mfano mdogo tu kwa Mkoa wangu wa Songwe, tunazalisha sana mazao mengi ya kila aina na hivi karibuni tulituma ujumbe DRC Congo kutafuta soko. Wakatuhakikishia kuwa wao wanaweza kununua unga mwingi sana kutoka kwetu, unga wa mahindi na mchele. Tulivyorudi Mkoa wa Songwe tukajikuta kuwa hatuna viwanda vya kutosheleza ile *order* ambayo watu wa Congo wanaitaka, sasa hiyo ni changamoto. Kwa hiyo, unaposema labda unaondoa hivi kurahisisha viwanda vya ndani na bila kuangalia kama viwanda vya ndani vimewezeshwa ipasavyo tunaweza tukajikuta tumekwama.

Mheshimiwa Naibu Spika, hali kadhalika tukija hata kwenye hata hizi taalo za kike, tunaipongeza Serikali kuwa imegundua kuwa ile tozo lililokuwa limeondolewa ilikuja kunufaisha wafanyabiashara lakini taalo zile ziliendelea kuuzwa kwa bei ile ile ya zamani. Dawa kweli ni kuhakikisha kuwa tozo inarudi, lakini tozo inarudi, viwanda vya ndani vitaweza kuzalisha taalo zile za kutosha ili kufidia pale ambapo tunakosa na vilevile kwa bei ambayo itakuwa nafuu? Kwa sababu ilionekana pamoja na hayo bado bei ya zinazoagizwa kutoka nje ilikuwa ni bei ya juu.

Kwa hiyo, tulikuwa tunataka sana tuangalie zile malighafi zinazolingia katika kutengeneza zile taalo za kike zinaweza kuwa siyo pamba peke yake, kuna kile kitambaa cha kuhifadhia ambacho ndiyo kinasababishia ile taalo kuwa taalo jinsi inavyoitwa, tunacho sisi hapa Tanzania? Kama kinaagizwa, je, Serikali iko tayari kuondoa sasa tozo kwenye hiyo kwa ajili ya viwanda vinavyotengeneza hizo taalo za kike ili mwisho wa siku watoto wetu waweze kupata hizo taalo kama wanavyohitaji.

Mheshimiwa Naibu Spika, nakwenda mbio, hiyo ni kwa bidhaa nyingine zote ambazo zimewekewa tozo. Kwa mfano viberiti, dawa za meno, chuma kwa ajili ya misumari, *sausage*, peremende, *chewing gum*, *chocolate*, *biscuits*, maji. Kwa nini tumeongeza ushuru kwenye maji ya kunywa ilhali tunajua maji tuliyonayo Tanzania bado hatuna uhakika wa usalama wake kutokana na miundombinu ya maji bado haijatengemaa. Kwa hiyo, tulitaka Serikali itusaidie kuangalia hizi tozo ambazo nyingine zimeongezwa nyingine zimetolewa, je, zinatosheliza kKuhakikisha kuwa viwanda vyetu sasa vitaweza kuzalisha ili tupate bidhaa ndani ya nchi zinazotokana na viwanda vyetu kwa uhakika, kwa wakati na zenye ubora unaohitajika?

Mheshimiwa Naibu Spika, kuna suala zima la kilimo, hili litaendelea kujirudia kwa sababu ndiyo uti wa mgongo. Tunapozungumzia uti wa mgongo, kweli kilimo ni uti wa mgongo. Hebu Serikali iangalie sasa jinsi ambavyo itaruhusu kilimo cha kisasa, kilimo cha kibiashara, cha wakulima wakubwa, kwa kuweka urahisi kwao kuwekeza katika nchi yetu. Tuna ardhi nzuri sana, tuna mvua nyingi sana lakini wawekezaji wakubwa wa kilimo hawaji, kwa nini? Ni kwa sababu bado hatujaweka mifumo mizuri ya kuwapa uhakika wao kuwekeza na bila kusumbuliwa baada ya kuwa wamewekeza. (*Makofi*)

Mheshimiwa Naibu Spika, tuna mabonde mengi ambayo tunaweza tukalima mpunga, tunaweza tukalima ngano kwenye maeneo ambayo yanalima ngano, tuna maeneo mengi ya kilimo cha kila aina mboga mboga, lakini kwa nini hatuwekezi vya kutosha. Kwa sababu bado kuna changamoto...

NAIBU SPIKA: Muda wako umekwisha Mheshimiwa, ahsante sana.

Mheshimiwa Ally Saleh atafuatiwa na Mheshimiwa Hawa Abdulrahman Ghasia, kama muda utakuwa unaturuhusu basi atafuatia Mheshimiwa Boniphace Mwita Getere.

MHE. ALLY SALEH ALLY: Mheshimiwa Naibu Spika, ahsante, mimi leo nitajikita katika mfungamanisho wa uchumi wa Tanzania (Tanzania na Zanzibar) na *Inshallah* tutaelewana, leo nitakuwa mtaratibu sana katika kujieleza. (*Kicheko*)

Mheshimiwa Naibu Spika, naanza kwa misingi minne, kwamba tatizo la Muungano ninavyoona mimi hasa ni uchumi mwanzo, siasa na madara yanakuja baadaye. Msingi wa pili kwamba *fiscal and monetary policy* za Tanzania au za Bara zina *direct impact* za Zanzibar bila ya Zanzibar kuwa na nafasi ya kujitetea au kupata afua yoyote. Tatu, kwamba Zanzibar imekuwa ikipunjwa katika Muungano na nne kwamba Serikali ya Muungano haifanyi afua yoyote Zanzibar. Haina *investments*, haifanyi *capital investments*, haifanyi fidia wala haina afua aina yoyote, imeicha Zanzibar kama ilivyo lakini bado chumi hizi zinaambiwa zimeungana.

Mheshimiwa Naibu Spika, hivi sasa Tanzania Bara inakula mikono miwili, inakula mkono wa michango au kodi ambazo au uwekezaji ambao unafanywa kwa upande wa Tanzania Bara peke yake kwa sababu Tanzania Bara kuna Tanganyika na upande wa pili ni ule ambao Serikali ya Muungano inatumia fedha ambazo zinazalishwa na taasisi za Muungano ambazo Zanzibar nayo ina sehemu yake na ndiyo hapo Zanzibar inapopunjwa.

Mheshimiwa Naibu Spika, nikizungumzia taasisi hizo, zenu za ndani ziacheni, *TIB*, sijui kitu gani, taasisi zenu zote za ndani. Mimi nazungumzia za Muungano, *TTCL*, *ATCL*, Bima na vingine vingi kama hivyo, *TCRA* na nyingine kama hizo. Sasa hizi ndiyo ambazo sisi Wazanzibar tunasema kwamba tunapunjwa kwayo, maana yake zile ni zetu sote, lakini hazitumiki kama zinavyotarajiwa na nitaelezea. Hii inatokana kwamba tumepuuza msingi wa Muungano ambao tumeutengeneza kwamba tuna nchi mbili, Taifa moja na kwamba tuna chumi mbili ndani ya nchi moja. (*Makofi*)

Mheshimiwa Naibu Spika, tulikubaliana kwamba kwa mujibu wa Katiba kifungu cha 133 na 134 tutengeneze akauti

ya pamoja na tume ya pamoja ya fedha. Sitaki kwenda kwenye historia kwamba muda mrefu hizi hazifanyiwa kazi, kusema kweli inasikitisha kwamba Marais ambao tangu limeamuliwa hilo, Mawaziri ambao tangu limeamuliwa hilo, Mawaziri Wakuu tangu limeamuliwa hili, Maspika tangu limeamuliwa hilo, Wabunge tangu limeamuliwa hilo tumeipuuza Katiba yetu. Kuwepo kwa taasisi hizo mbili za Muungano lakini kwa miaka yote sitaki kutaja miaka mingapi maana yake ni aibu kwamba nchi hii inaweza kupuuza Katiba kwa miaka yote hiyo na ndiyo maana tumefika hapa tulipofika. *(Makofi)*

Mheshimiwa Naibu Spika, hali kadhalika taasisi nyingine ambayo imepuuza Kikatiba ni kuwa na Mahakama ya Katiba ambayo pengine Zanzibar ingeweza kwenda kushtaki kama inaona inaonewa, lakini baadaye tumekwenda kup-*opt* na kuwa Kamati ya Kero za Muungano ambayo kusema kweli ni nje ya Katiba na hata isingestahili kuwepo. Nimesema hapa kwamba tunazungumzia juu ya taasisi za Muungano ambazo mapato yake yanapaswa yagaiwe sawasawa, kwa bahati nilikuwepo katika Tume ya Warioba.

Mheshimiwa Naibu Spika, katika Tume ya Warioba tuliarifwa, kwa sababu tulikuja mahali ule Muungano wa Serikali tatu tungeutengeneza vipi. Tukaarifiwa kwamba kwa mfumo wa Tanzania kama kungekuwa matumizi ya taasisi za Muungano kutumika kwa Muungano, basi zile fedha za kuanzisha Serikali ya tatu zingepatikana, zingepatikana fedha kwa Zanzibar na zingepatikana fedha kwa Tanganyika. *(Makofi)*

Mheshimiwa Naibu Spika, wanaopinga Serikali tatu wapinge kwa mengine lakini wasipinge kwa kiuchumi, kwa sababu kiuchumi fedha tulizonazo zinatoshwa kufanya hivyo. Taasisi za Muungano zinawezakumudu kuwa na Serikali tatu.

Kwa hiyo Tume ya Warioba tuliambiwa kwamba iliundwa, ilipewa kazi *(Pricewaterhousecoopers)* ambao wao walihakikisha kwamba hilo linawezekana. Sasa kwa mnajili

wa mgawanyo huo wa taasisi za Muungano mapato yanayokusanywa Zanzibar ni 2%, mapato yanayokusanywa Tanzania Bara ni 98%, lakini hizi zinatiwa katika kapu moja kwamba zote ni za Muungano. (Makofi)

Mheshimiwa Naibu Spika, jana ACT walitoa mchanganuo ambao pengine unaweza ukabishiwa, lakini tumepata mahali pa kuanzia. Wanasema 68% ya fedha ambazo ni za Muungano zinatumiwa na Tanganyika; 32% ndiyo zinatumiwa kwenye taasisi za Muungano *proper*. Labda Wizara ya Mama Samia, Wizara gani, za Muungano tu, 68% zinatumiwa na Tanganyika peke yake. Kwa hiyo, tunasema kwamba kama ingekuwa nchi hii inaendeshwa sawasawa basi Zanzibar ilikuwa ipate mgao wake kutoka 68%. Hesabu zilizotolewa ambazo zinaweza zikabishiwa lakini mwisho nita-*propose* kama zinabishiwa, basi Bunge hili liunde Kamati ifanye njia yoyote ile ya kuhakikisha ukweli uko wapi. (Makofi)

Mheshimiwa Naibu Spika, kwa miaka saba wamefanya utafiti ACT wanasema kwamba 2414 mpaka sasa hivi kwamba kama ingekuwa fedha zile zimegaiwa labda kwa mgao wa *formula* ya 4.5 ambazo ni fedha Zanzibar wanazipata kutoka mgao wake wa Benki Kuu au mgao wake wa 11% ambayo inatokana na mgawanyo wa mapato ya kibajeti kutoka nje, basi Zanzibar ingepaswa kwa *formula* ya 4.5, Zanzibar ingepaswa ilipwe trilioni 4.6 kwa Serikali ya Tanzania kwa Zanzibar. Kama ikitumiwa *formula* ya mchango wa Zanzibar katika kuunda Benki Kuu yaani 11% basi Zanzibar inaidai Tanganyika hivi sasa *11.1 trillion shillings*. Msitupe hizo, tupeni kile ambacho mnaona tutengeneze *formula* nyingine, lakini lazima tulipwe chetu, kwa sababu chetu kimo katika mashirika ya Muungano. Mimi sizungumzii 4.5 ambayo inatokana hivi sasa, sizungumzii fedha zile za kibajeti, nazungumzia haki yetu ambayo mashirika yale tumeyaunda pamoja na mengi yao yalitokana na Jumuiya ya Afrika Mashariki. (Makofi)

Mheshimiwa Naibu Spika, kwa hiyo katika hali kama hii ungetarajia kwamba *option* zipi za Zanzibar, viongozi wetu

kama nilivyosema kwa upande wa Tanzania hawajaheshimu Katiba kwa muda wote, viongozi wa Zanzibar hawajaheshimu Katiba lakini pia hawawezi kusema hadharani kama tunaidai Serikali ya Tanzania, wataishia pembeni tu. Hata juzi baada ya bajeti hapa kuambiwa kwamba 18% imeondolewa ya VAT kwamba eti tulitarajiwa tusherehekee. Wakati kitu kile tangu mwanzo hakikuwa halali kufanywa, hakikuwa halali kabisa kufanywa na katika hali kama hiyo basi, mimi nafikiri kwamba kuna haja kama tunasema kwamba uchumi wa nchi hii unataka uende sambamba na haki itendeke, kwamba lazima tufike wakati Zanzibar apate haki yake bila ya tone, bila ya shilingi kupungua. Kwa sababu kama sivyo ni kwamba uchumi wa Zanzibar sasa unadidimia, Serikali ya Muungano haiwekezi Zanzibar, haitoi afua ya aina yoyote ile, lakini fedha zote zile za Muungano zinatumiwa kujenga Tanzania Bara. (Makofi)

Mheshimiwa Naibu Spika, siku moja nilimsikia Dkt. Shein akisema *surprisingly* anasema ukienda Bara siku hizi utaona barabara zinajengwa, majengo yanajengwa, hamadi; nikasema kama yeye anasema hivyo nani mwingine wa kusema. Wakati yeye alipaswa asema kwamba hizo fedha zilizojenga barabara na sisi zetu zimo, hizo fedha zinazojenga majengo na za Zanzibar zimo. Yeye anasema kwamba Bara kunaendelea zaidi, nani wa kusema hayo sasa kama yeye mkuu wa nchi hawezi kuyasema hayo. Kwa hivyo tunasema kwamba kama hamkutengeneza mazingira haya, Muungano utaendelea tu kama ulivyo lakini hatuna mapenzi nao. (Makofi)

NAIBU SPIKA: Ahsante sana Mheshimiwa Ally Saleh, muda wako umekwisha.

Waheshimiwa Wabunge, nilikuwa nimeshamtaja Mheshimiwa Hawa Abdkulrahman Ghasia atafuatiwa na Mheshimiwa Boniphace Mwita Getere.

MHE. HAWA A. GHASIA: Mheshimiwa Naibu Spika, nikushukuru kwa kunipa nafasi na mimi niweze kuchangia bajeti yetu ya mwaka 2019/2020. Nimshukuru Mwenyezi

Mungu kwa kunipa afya njema ya kuweza kusimama katika Bunge hili. Nichukue fursa hii pia kumpongeza sana Mheshimiwa Waziri, Naibu Waziri pamoja na watendaji wao ambao wameshiriki kwa namna moja au nyingine katika kuandaa mpango na bajeti ya mwaka 2019/2020.

Mheshimiwa Naibu Spika, bajeti yetu imeangalia utekelezaji wa Chama chetu cha Mapinduzi, imengalia Mpango wa Miaka Mitano kuanzia 2016-2021 na pia umeangalia kero za wananchi na misingi ya kukuza uchumi wetu. *(Makofi)*

Mheshimiwa Naibu Spika, napenda niipongeze Serikali kwa kuendeleza ujenzi wa reli ya kati kwa kiwango cha *standard gauge*, kwani ujenzi wa reli ni miongoni mwa vipaumbele katika mpango wetu wa miaka mitano, mpango wa maendeleo ambapo katika mpango wetu wa maendeleo tulisema kabisa uendelezaji wa miundombinu na ukarabati ni suala muhimu sana kwa maendeleo endelevu ya uchumi wetu. Kama tunavyofahamu reli ndiyo usafiri rahisi sana wa mizigo na hata abiria kushinda usafiri mwingine wa aina yoyote ile. Kwa hiyo sina budi kuipongeza Serikali ya Chama cha Mapinduzi chini ya Mheshimiwa Rais Dkt. John Pombe Joseph Magufuli kuhakikisha kwamba hili suala la *standard gauge* linajengwa na linakamilika.

Pia nipongeze kwamba mchakato wa kujenga reli ya kutoka Mtwara mpaka Liganga na Mchuchuma uko katika hatua nzuri, upembuzi yakinifu umeshafanyika na nimeona katika mpango na bajeti kwamba, mchakato unaendelea vizuri. Kwa hiyo mimi naipongeza sana Serikali kwa hilo. *(Makofi)*

Mheshimiwa Naibu Spika, nilikuwa naangalia katika bajeti ya upande wa pili, mapendekezo wanasema kwamba bajeti iangalie maendeleo ya watu na siyo maendeleo ya vitu. Unapozungumzia reli, unapozungumzia barabara, unapozungumzia *standard gauge*, yote hayo ni vitu vinavyolenga maendeleo ya watu. Huwezi kutenganisha maendeleo ya watu na vitu, utakuzaje uchumi kama usafiri

wako si wa uhakika. Kama hauna umeme wa uhakika, maendeleo ya watu unayafikiaje?

Mheshimiwa Naibu Spika, ndiyo maana nikasema kwenye mpango wa maendeleo wa miaka mitano kipaumbele cha kwanza kilikuwa ni kuhakikisha tunapata umeme wa uhakika. Umeme wa uhakika ndiyo utakaowezesha maendeleo ya viwanda, umeme wa uhakika ndiyo utakaohakikisha kwamba kilimo chetu kinakuwa bora na kinakuwa kwa sababu utaruhusu usindikaji wa mazao katika viwanda vyetu na ndiyo utakaoruhusu kilimo cha umwagiliaji, kusuma *pump* za kusukuma maji. Sasa ni lazima uwe na pa kuanzia, pa kuanzia ni kuhakikisha kwamba una miundombinu muhimu ya kuhakikisha uchumi wako unakuwa, ndiyo hapo watu watakapokuja kuingia. (*Makofi*)

Mheshimiwa Naibu Spika, kama hakuna umeme wa uhakika ina maana viwanda havitafanya kazi kwa uhakika, hakuna watu watakaowekeza kwenye viwanda na kama watu hawatawekeza kwenye viwanda ajira hizo unazitoa wapi. Kwa hiyo maendeleo ya watu na vitu vinakwenda kwa pamoja, lakini unanza kuboresha miundombinu, kuhakikisha una umeme wa uhakika, ukiwa na umeme wa uhakika mambo mengine yatajipa yenyewe. Ajira zitakuja, maisha ya watu yataboreka. (*Makofi*)

Mheshimiwa Naibu Spika, kwa hiyo mimi niipongeze sana Serikali kwa kuhakikisha tunakuwa na umeme wa uhakika. Katika Mpango wa Miaka Mitano tuliridhia kwamba kipaumbele chetu namba moja ni kuhakikisha tunapata nishati ya umeme ya gharama nafuu na ya uhakika. Sasa inapatikana katika chanzo kipi nadhani hilo ni suala la watendaji na Serikali. Sio mtu umwambie wewe ni golikipa, halafu umwambie uangukie kushoto na usidakie upande wa kulia, hizo si kazi zetu. Sisi tunachopaswa ni kuridhia ile mipango.

Mheshimiwa Naibu Spika, pia niipongeze Serikali kwa kuendeleza bandari zetu ikiwemo Bandari ya Dar es Salaam, Bandari ya Tanga na Bandari ya Mtwara. Kazi inayofanyika

katika kuzipanua bandari zetu hizi itaifanya nchi yetu kuwa lango kuu la kibiashara ambapo tutaweza kufanya biashara na nchi ambazo hazina bandari au hazina bahari. Kwa hiyo, itakuza uchumi wetu, itapunguza gharama za usafiri na itatufanya pia kuwa kitovu cha kibiashara na tutaweza mazingira mazuri ya kibiashara.

Mheshimiwa Naibu Spika, pia niipongeze Serikali katika suala zima la kujenga na kukarabati viwanja vya ndege, tukianza na Kiwanja cha Ndege cha Dar es Salaam, Mwanza, Tabora na Mtwara. *(Makofi)*

Mheshimiwa Naibu Spika, baada ya pongezi hizo, ningependa maeneo machache nayo nipate ufafanuzi. Nimuombe Waziri wa Uvuvi na Mifugo baadae naye aje atutolee ufafanuzi baadhi ya maeneo. Nimeangalia katika bajeti yake, nimeangalia katika hotuba ya Waziri wa Fedha, kwa kweli nimewapongeza sana eneo la mifugo au eneo la ufugaji, tozo nyingi sana zimeondoshwa, napongeza katika hilo. Lakini nilivyoangalia upande wa uvuvi, tozo zimebaki vilevile.

Mheshimiwa Naibu Spika, ukitaka kusafirisha kaa nje ya nchi leseni ni dola 2,500 na zamani ilikuwa unatoa leseni moja tu 2,500 umemaliza sasa hivi kila zao unalipa dola 2,500, ukitaka kaa dola 2,500, *prawns* dola 2,500, *lobster* dola 2,500 kwa hiyo kama unasafirisha mazao manne ujiandae dola 10,000. Lakini kila kilo ya zao unaposafirisha unalipa dola moja. Kwa kweli tutafanya wafanyabiashara katika eneo hilo washindwe kusafirisha mazao ya bahari na tushindwe kuvuna mazao ya bahari. Kwa hiyo, nitaomba Mheshimiwa Waziri wa eneo hilo uje ututolee ufafanuzi. *(Makofi)*

Mheshimiwa Naibu Spika, pia nilitaka kupendekeza kwenye Serikali, niipongeze kwa kuongeza tozo kwenye mafuta ghafi kufikia asilimia 25 kwa yale ambayo bado hayajachakatwa kabisa na asilimia 35 ambayo yamechakatwa mpaka hatua ya mwisho. Mheshimiwa Waziri, mimi naona bado hiki kiwango ni kidogo, hakitoshi. Kama kweli tunataka kuendeleza viwanda vyetu vya ndani, tuwe

tunaangalia na soko la dunia linaendaje. Soko la mafuta ya chakula kila mwaka limekuwa likishuka zaidi. Kwa hiyo, mazao ya mafuta ya nje ni rahisi sana ukilinganisha na gharama za huku ndani. Pamoja na kuweka hizo asilimia, muwe mnaangalia na mwenendo wa mazao haya ya mafuta katika soko la dunia ili muwe mnafanya kama tunavyofanya *diesel* na *petrol*, bei zake ziwe zinabadilika na asilimia ya ku-charge iwe inabadilika kutegemeana na bei ya zao kule nje. (Makofi)

Mheshimiwa Naibu Spika, pia Mheshimiwa Waziri nipongeze kwa Serikali kuamua kuingia makubaliano na viwanda vya kuzalisha taulo za kikekwa sababu hiyo ndiyo itakuwa njia ya kuwanufaisha akina mama na sio kwa kupunguza zile kodi kwa sababu hakuna manufaa ya moja kwa moja kupitia msamaha wa kodi. Lakini kwa kuingia makubaliano, ina maana mtakubaliana mpaka bei hiyo ndiyo itawakomboa akina mama pamoja na watoto.

Mheshimiwa Naibu Spika, ahsante sana na naunga mkono hoja. (Makofi)

NAIBU SPIKA: Ahsante sana. Nilikuwa nimeshamtaja Mheshimiwa Boniphace Mwita Getere, sasa namuita Mheshimiwa Deo Sanga, tutamalizia na Mheshimiwa Daniel Nsanzugwanko ikiwa muda utakuwa umesalia.

MHE. DEO K. SANGA: Mheshimiwa Naibu Spika, nakushukuru na mimi kunipa nafasi name niwe miongoni mwa wachangiaji wa bajeti hii iliyoko mbele yetu. (Makofi)

Mheshimiwa Naibu Spika, nianze kwa kuishukuru sana kwa dhati Serikali ya Awamu ya Tano kwa mwelekeo wa bajeti hii ambayo imegusa kila sekta, nampongeza sana Rais wetu. Vilevile nimpongeze kwa kumteua Dkt. Mpango na Naibu Waziri, lakini pia na Katibu Mkuu wa Wizara ya Fedha. Pia niwapongeze watumishi wote Wizara ya Fedha kwa mwelekeo wa bajeti hii nzuri ambayo imegusa kila mahali, imegusa kila sekta, nampongeza sana Waziri kwa kazi nzuri ambazo mmekuwa mkizifanya hasa bajeti iliyoko mbele yetu.

Hongera sana Mheshimiwa Mpango kwa kazi nzuri ambayo iko hapa. *(Makofi)*

Mheshimiwa Naibu Spika, jambo la pili nizungumzie hizi taulo za kike. Serikali iliondoa VAT kwenye bajeti iliyopita kwa ajili ya kuwasaidia mama zetu, dada zetu na watoto wetu kwa ajili ya taulo hizi za kike. Lakini baadhi ya wafanyabiashara ambao walikuwa sio waaminifu bei haikuweza kupungua. Sasa Serikali imeweka mkakati na mpango mzuri wa kuhakikisha viwanda vyetu vya ndani vinazalisha taulo hizi ili bei ziweze kupungua. Ombi langu kwa Serikali, tusimamie ili lisije likatokea tena kama ambavyo wafanyabiashara kadhaa hawakuweza kupungua.

Mheshimiwa Naibu Spika, nizungumzie suala la wafanyabiashara au wajasiriamali mbalimbali ambao Waziri wakati anawakilisha hapa alisema sasa Serikali haitafunga biashara, haitafunga maduka au biashara mbalimbali za wafanyabiashara hususan wilaya na mikoa kutumia makufuli haya ya TRA. Ombi langu makufuli haya ya TRA, sasa Serikali ihakikishe wilaya na mikoa yatupwe ili kuwapa imani wafanyabiashara, maana Waziri alisema hapa mwenye mamlaka wa kuagiza makufuli haya yafungwe ni Kamishna wa TRA. Sasa ili kuwapa imani wafanyabiashara basi wakufuli haya katika wilaya na mikoa yatupwe kabisa ili kusudi kuwapa imani wafanyabiashara. *(Makofi)*

Mheshimiwa Naibu Spika, jambo lingine ni suala la ukusanyaji kodi liko vizuri, lakini ukienda pale Kariakoo kuna maduka mengi sana. Serikali iangalie Kariakoo sasa imegeuza yale maduka kuna watu wanaweka bidhaa mbele ya milango ya wafanyabiashara, hawa machinga na ndiyo inasababisha sasa baadhi ya wafanyabiashara kufunga maduka nao waweke kama machinga, waweke mbele ya milango. Kwa hiyo, Serikali itakosa kodi kwa wafanyabiashara kwa sababu nao wanafunga sasa. Wanaweka mbele ya maduka. Serikali ifanye utafiti wa kutosha ili kuhakikisha hao wanaoweka mbele ya maduka watafutiwe eneo ili wafanyabiashara waweze kufanya biashara vizuri na kulipa kodi vizuri. *(Makofi)*

Mheshimiwa Naibu Spika, jambo lingine Serikali imeweka vizuri utaratibu wa magari haya yanayoagizwa kutoka nje. Ukiingia kwenye *system* unapata bei ili uweze kuagiza kutokana na kodi ambayo utailipa. Sasa kuna jambo ambalo mimi nashangaa tunaweka kwenye *system*. Mimi ni miongoni mwao, hivi karibuni mimi nimeagiza magari ambayo yameonesha magari haya kwa mwaka 2012 kodi yake ni hii. Wiki iliyopita magari yamefika, kodi ya gari la mwaka 2012, trekta *unit IVECO* lilikuwa shilingi 10,300,000 ukiacha kodi zingine, tayari limekwenda shilingi 13,000,000 kwa hiyo ongezeko la shilingi 3,000,000 tofauti na bei iliyoko kwenye *system* linaathiri sana wafanyabiashara. Ombi langu tuhakikishe bei tuliyoiweka kwenye *system* na ndiyo hiyo inakuja kulipiwa. (*Makofi*)

Mheshimiwa Naibu Spika, jambo lingine la mwisho ni kuhusu Mkoa wa Njombe, tuna Liganga na Mchuchuma, ni uchumi mkubwa sana katika Mkoa wa Njombe na Tanzania kwa ujumla. Tunashindwa kuelewa ni kwa nini haianzishwi, kama tunakuta mipango Serikali iliyoweka ni mizuri mingi, basi tuhakikishe angalau tuanze kwa kuchimba mkaa kwa sababu kuchimba mkaa kule Mchuchuma na Liganga kunahitaji vifaa viwili tu, *caterpillar* na *dozer*, tuanzishe kuchimba ili wananchi wa Mkoa wa Njombe na hususan Wilaya ya Ludewa wajue Serikali ina mpango wa kuhakikisha tunachimba mkaa.

Mheshimiwa Naibu Spika, la mwisho niombe Serikali katika makusanyo sasa ambayo tunaendelea kukusanya katika bajeti hii tunapeleka kwenye halmashauri mapema ili ziweze kufanya kazi iliyokusudiwa ambayo tumepitisha bajeti hapa ndani Bungeni. Kwa mfano kwenye Jimbo langu Serikali imetupa fedha, tumejenga Kituo cha Afya Lyamkena, niombe na kituo kile kimeisha tupatiwe fedha kwa ajili ya vifaa tiba ili Kituo cha Lyamkena kiweze kuwahudumia wananchi wa Halmashauri ya Mji wa Makambako. Ninaipongeza sana Serikali kwa mipango mizuri ambayo maji, afya na kadhaika, mmekuwa mkisaidia katika nchi hii na hususan Halmashauri yangu ya Mji wa Makambako. (*Makofi*)

Mheshimiwa Naibu Spika, naipongeza sana kupitia Waziri mwenye dhamana ya Wizara hii ya Fedha. Hongera, chapa kazi na kaza mwendo. Ahsante sana. *(Makofi)*

NAIBU SPIKA: Ahsante sana, tumalizie na Mheshimiwa Daniel Nsanzugwanko.

MHE. DANIEL N. NSANZUGWANKO: Mheshimiwa Naibu Spika, ahsante sana na mimi nianze kwa kweli moja kwa moja kwa kuwapa hongera sana Waziri Mpango na timu yako wewe na Naibu na timu yako yote ya Wizara Katibu Mkuu na wenzako wote, mmefaya kazi nzuri sana. Bajeti hii imekuwa ni bajeti ya kibiashara, imekuwa ni bajeti ambayo inajielekeza kwenye uwekezaji mkubwa, ni bajeti ya Watanzania. Hongera sana Dkt. Mpango mmeonesha uwezo mkubwa sana. *(Makofi)*

Mheshimiwa Naibu Spika, sasa kabla sijasahau, nianze na hili ambalo limeainishwa kwenye kitabu cha Kamati ya Bajeti ukurasa wa 60, haya madeni ya walimu. Nafikiri kama nchi sasa lazima tukubaliane kuna madeni ya walimu shilingi bilioni 61, kuna kujenga Ofisi za Kibalozi na kuendelea kukamilisha maboma ya shule.

Kwa maoni yangu na ushauri wangu ni kwamba lazima tuchague kimojawapo, kipi kinaanza na ushauri wangu *sincerely* kabisa Waziri wa Fedha anza kupunguza madeni ya walimu. Walimu hawa ndiyo kila kitu. Ofisi za Kibalozi zinaweza zikatusubiri kidogo lakini madai ya walimu kama ambavyo yameainishwa kwenye kitabu hiki cha Kamati ya Bajeti nafikiri Mheshimiwa Waziri Mpango ni muhimu sana. Tuwalipe walimu hawa madeni yao yaliyohakikiwa. Hata kule kwangu Kasulu Mji na Kasulu Vijijini kuna shida ya walimu ambao wanadai madeni yao ya muda mrefu na hawajalipwa, nilikuwa nafikiri nianze na hilo. *(Makofi)*

Mheshimiwa Naibu Spika, jambo lingine ambalo Mheshimiwa Waziri wa Fedha nikiendelea kuwapa pongezi kubwa ni huu mkakati wenu kama tulivyochangia kwenye hotuba mwanzo kujielekeza kwenye maeneo ya kutafuta

fedha yaani vyanzo vya mapato. Mimi nimefarijika sana kwamba sasa mnajielekeza kwenye uvuvi wa Bahari Kuu ambao kuna ushahidi wa kila aina kwamba baadhi ya nchi zinaendesha mambo yake kwa kutumia fedha ambazo wanapata kwenye uvuvi wa Bahari Kuu. (*Makofi*)

Mheshimiwa Naibu Spika, lakini pia niwapongeze sana kupitia kwako na timu yako kwamba sasa *TRA* wamezuiliwa kufunga biashara. Mimi nashauri na nadhani Mheshimiwa Waziri muende mbali zaidi, ile migogoro inayoendelea ndani ya *TRA* kati ya wafanyabiashara na *TRA* na baadhi ya mashauri (kesi) ziko kwenye *Tax Tribunal* unaweza kupitia mamlaka uliyonayo wakarejea kwenye meza ya mazungumzo. Yako maeneo nina ushahidi kabisa wanabishana kati ya wafanyabiashara na *TRA*. Mfanyabiashara amekubali kulipa shilingi bilioni mbili, *TRA* wanang'ang'ania alipe shilingi bilioni sita na wanapelekana kwenye *Tax Tribunal*.

Ushauri wangu *sincerely* nilikuwa nafikiri Mheshimiwa Waziri unaweza ukaenda mbali zaidi sasa kwamba mashauri yale ambayo bado hayajaamuliwa, yarejeshwe kwenye meza wazungumze kati ya *TRA* na wafanyabiashara.

Mheshimiwa Naibu Spika, jambo la tatu niko kwenye vipaumbele, kwenye kitabu chako Mheshimiwa Waziri umeainisha vizuri juu ya vipaumbele utaviwekea mkazo. Mimi ni mkulima na ninapenda kilimo. Ningependa nizungumzie eneo la kilimo mambo mawili; kwanza suala la mbegu. Mheshimiwa Waziri wa Fedha, nchi hii tunajitosheleza kwa mbegu za nafaka kwa maana ya mahindi, maharage, mtama na mpunga kwa asilimia 32 tu.

Sasa nilikuwa nakuomba sana kama ulivyoeleza kwenye mkakati wako wa kibajeti tunaelekea kwenye uchumi wa viwanda ambao msingi wake ni kilimo, basi tuboreshe eneo hili la mbegu. Mheshimiwa Waziri, Serikali ni moja, tuna JKT sasa, Magereza, Wakala wa Mbegu na Vyuvo vya Utafiti tuelekeze fedha nyingi kwenye utafiti ili tuweze kupata mazao ya kutosha. (*Makofi*)

Mheshimiwa Naibu Spika, Waheshimiwa Wabunge, juzi tu Mheshimiwa Rais ametuonesha kitu kipya kabisa, alipokwenda Zimbabwe tumepata soko la mahindi karibu tani 800,000 huu ni ushahidi kabisa kwamba Mheshimiwa Waziri tuelekeze nguvu huko ili hatimaye mazao ya nafaka nayo yawe ni mazao ya kiuchumi, mazao kwa ajili ya kuuza kwenye masoko yetu ya nje. *(Makofi)*

Mheshimiwa Naibu Spika, jambo lingine Mheshimiwa Waziri wa Fedha ambalo ningependa nilizungumzie, ulizungumza siku ile ya hotuba yako unahitimisha ulishukuru juu ya kikosi kazi cha kodi sasa sielewi labda unaweza ukalieleza vizuri zaidi kwanini kikosi kazi cha kodi hicho hicho kisiwe basi ni kikosikazi cha kusaidia uwekezaji na menejimenti ya uchumi. Siku ile nilikutajia baadhi ya watu ambao mimi nawafahamu nilifanya nao kazi wenye maarifa makubwa kabisa, nikamtaja Profesa Ndullu, ni mtu mwenye uwezo mkubwa, nikamtaja Ndugu Mafuru aliekuwa *TR* lakini bado kuna watu kama Dkt. Kimei aliyekuwa Mkurugenzi wa *CRDB* hawa ni watu wenye maarifa makubwa sana, watumie watu hawa tutoke hapa tulipo. Kupunguza umaskini kutoka asilimia 28 kuja asilimia 26 nadhani Waheshimiwa Wabunge mtakubaliana na mimi kwamba hiyo kasi ni ndogo sana. Ni vyema tujikite watu wenye maarifa watusaidie katika maeneo ambayo nina hakika tunaweza tukajikwamua.

Mheshimiwa Naibu Spika, sasa Mheshimiwa Waziri kwa muktadha hu huo haya mazao muhimu nimemsikia sana ndugu yangu Ndassa amezungumza vizuri sana zao la pamba, hayo mazao ya kimkakati, zao la pamba, korosho, kahawa na chai, Mheshimiwa Waziri hayo mazao yanaanguka/yanaporomoka. Ushauri wangu kikosi kazi hicho hicho wataalam wanaokusaidia Mheshimiwa Waziri basi wakae chini waangalie ni kwa nini pamba inaanguka sasa hivi, ni kwa nini korosho tunaingia kwenye migogoro mikubwa sana. Ni kwa nini kahawa inaanguka vilevile katika masoko yetu. Nafikiri mambo hayo yatatusaidia sana. *(Makofi)*

Mheshimiwa Naibu Spika, baada ya kuema hayo, nina mawili madogo ya mwisho; la mwisho ni ujenzi wa reli

ya SGR. Mimi Mbunge wa Kigoma nisipozungumza SGR hakuna atakayenielewa. Mheshimiwa Waziri, naendelea kukusisitiza katika mikakati endelevu na bahati nzuri juzi Rais wa Congo/Rais wa DRC Mheshimiwa Tshisekedi amezungumza juu ya biashara. Huwezi ukafanya biashara na Congo kama huwezi kujenga SGR kwenda Kigoma. Lile tawi la Tabora – Kigoma kwa maoni yangu tulipe kipaumbele kwa sababu fedha nyingi na mzigo mkubwa uko Congo ya Mashariki ambapo msigo ukifika Kigoma utaingia kwenye tishari na utavuka kwenda DRC Congo. Pia usisahau ile Nickel ilioko Msongati ya Burundi ni tawi lile la kutoka Uvinza kupita Kasulu kwenda mpaka Msongati ya Burundi.

Mheshimiwa Naibu Spika, nilikuwa nafikiri tujielekeze kiuchumi, kibiashara na hayo ni maeneo ambayo yana mzingo mkubwa na mzigo mkubwa huo ndiyo utakaosaidia uchumi wetu na kujenga matawi mengine ya reli na mambo mengine ya kiuchumi. (Makofi)

Mheshimiwa Naibu Spika, mwisho kabisa nizungumzie suala la... na hili nalisema sana, mikoa ambayo iko nyuma nchi hii ina mikoa minne iko nyuma kuliko mikoa mingine yote na sababu za kuwa nyuma si kwamba wale watu ni watu wajinga, la hashu! Ni watu wenye maarifa lakini wamekwazwa na madhila ya historia. Mikoa hiyo ni Kigoma, Katavi, Singida na Rukwa. Nilitarajia Mheshimiwa Waziri kuliko kugawa rasilimali tu *pro rata* tunaita, kwa watu wote sawa, nafikiri wakati umefika nammshuri Mheshimiwa Rais Magufuli ana uelewa mkubwa katika masuala haya kwamba ile mikoa ambayo iko nyuma kwa sababu za kihistoria nashauri kabisa Mikoa ile ipewe upendeleo maalum na upendeleo huo maana yake *slow match* na *quick match*. Ile mikoa iliyoko nyuma na yenyewe iweze kuwa katika usawa na mikoa mingine. (Makofi)

Mheshimiwa Naibu Spika, mwisho kabisa ni Gridi ya Taifa; mikoa miwili bado Mheshimiwa Waziri wa Fedha haijaungwa kwenye Gridi ya Taifa. Ni muhimu sana mikoa hii ya Kigoma na Katavi nayo ifanane na mikoa mingine. (Makofi)

Mheshimiwa Naibu Spika, baada ya kusema hayo, naunga mkono hoja hii na nasisitiza hotuba hii/bajeti hii ni ya msingi sana. Imejikita kwenye maeneo ya msingi kabisa. Hongereni na chapeni kazi. *(Makofi)*

Mheshimiwa Naibu Spika, nakushukuru kwa kunipa nafasi hii. Ahsante sana. *(Makofi)*

NAIBU SPIKA: Ahsante sana.

Waheshimiwa Wabunge, tumefika mwisho wa kipindi chetu cha mwanzo kwa siku ya leo. Niwataje baadhi ya Waheshimiwa Wabunge watakaochangia mchana halafu wengine wataendelea kuitwa kadri muda utakavyokwenda.

Tunae Mheshimiwa Cecil Mwambe, Mheshimiwa Boniphace Mwita Getere, Mheshimiwa Edward Mwalongo, Mheshimiwa Hamad Salim, Mheshimiwa Daniel Mtuka na Mheshimiwa Peter Msigwa. Nimewataja wachache lakini majina yako mengi. *(Makofi)*

Waheshimiwa Wabunge, wako wageni ambao hawakupata fursa ya kutangazwa asubuhi ama wengine walikosa nafasi ya kuingia asubuhi; wapo wageni 151 wa Mheshimiwa Ritta Kabati ambao ni wanafunzi, walimu na wachungaji wa UKWATA kutoka Mkoa wa Iringa wakiongozwa na Mchungaji Jiskaka Lwila, karibuni sana. *(Makofi)*

Waheshimiwa Wabunge, tunao pia wageni wanne wa Mheshimiwa John Heche ambayo ni familia yake kutoka Tarime Mkoa wa Mara wakiongozwa na mke wake Ndugu Catherine Heche, karibuni sana, endelea kusimama kidogo mke wa Mheshimiwa Mbunge. *(Makofi)*

Waheshimiwa Wabunge, ameongozana na watoto wake na hawa watoto wake mmoja anaitwa Grace, mwingine anaitwa Gladness na Gabriella, karibuni sana Bungeni. Hii familia Mheshimiwa Heche ina bahati sana,

naona Wabunge wote wamepiga makofi, ni nadra sana kutokea humu ndani. Ahsante sana. *(Makofi)*

Waheshimiwa Wabunge, tunao pia wageni 47 wa Mheshimiwa Felister Bura ambao ni wanafunzi 44 na walimu watatu kutoka Shule ya Msingi Canaan iliyopo Jijini Arusha wakiongozwa na Mwalimu Paminus Mkwema, karibuni sana watoto wetu. *(Makofi)*

Waheshimiwa Wabunge, huo ndiyo mwisho, naona kuna wageni wengine lakini sina hakika kama ni wale waliokuwa wamekosa nafasi asubuhi wa Mheshimiwa Mtolea. Nataka kuamini hawajapata nafasi siku ya leo.

Waheshimiwa Wabunge, baada ya kusema hayo, nasitisha shughuli za Bunge mpaka saa 11.00 jioni leo.

(Saa 07:00 Mchana Bunge lilisitishwa hadi saa 11:00 Jioni)

(Saa 11.00 Jioni Bunge lilirudia)

NAIBU SPIKA: Waheshimiwa tukae. Katibu.

NDG. ATHUMAN HUSSEIN - KATIBU MEZANI

HOJA ZA SERIKALI

Hali ya Uchumi wa Taifa kwa Mwaka 2018 na Mpango wa Maendeleo wa Taifa kwa Mwaka wa Fedha 2019/2020 na Mapendekezo ya Serikali kuhusu Makadirio ya Mapato na Matumizi kwa Mwaka wa Fedha 2019/2020

(Majadiliano Yanaendelea)

NAIBU SPIKA: Waheshimiwa Wabunge, majadiliano yanaendelea, nilikuwa nimemtaja Mheshimiwa Cecil Mwambe, atafuatiwa na Mheshimiwa Boniphace Mwita Getere, Mheshimiwa Edward Mwalongo, ajiandae.

MHE. CECIL D. MWAMBE: Mheshimiwa Naibu Spika, nikushukuru kwa kunipa nafasi nichangie mchana huu kwa hoja tuliyonayo hapa mbele yetu.

Mheshimiwa Naibu Spika, lakini nikiwa ninajijenga sasa ili niweze kuchangia hoja yangu, nilikuwa nataka kwanza nitoe taarifa ndani ya Bunge lako tukufu kwamba kuna magazeti ambayo hatuna uhakika sana, lakini kwa sura ya gazeti hili, inaonekana kama wanatumika kulichafua Bunge lako tukufu, kwa sababu kichwa cha habari cha Gazeti la Tanzanite leo, wanasema njama kukwamisha bajeti yafichuka. (*Makofi*)

Mheshimiwa Naibu Spika, huku ndani kuna sura za Wabunge mbalimbali, wakiwepo wa Chama cha Mapinduzi pamoja na Wabunge wa *Opposition*, nikiwepo mimi pamoja na Mheshimiwa Msigwa, lakini gazeti hili ukienda ukurasa wa kwanza kuna tangazo, ukurasa wa pili, kuna tangazo la ndege hapa, safari za Bujumbura, Entebbe na ndege yenyewe ni *Air Tanzania Corporation*. Tunaamini kwamba chombo chochote kilicho makini kwenye kufanya kazi zake, na kama kweli kina nia njema ya kusaidia watu wake ikiwa ni pamoja na kuacha matumizi mabaya ya fedha, hatuwezi kuamini sana kama gazeti hili siyo mali ya Serikali ya Awamu ya Tano. (*Makofi*)

Mheshimiwa Naibu Spika, lakini mwandishi ameendelea, ukienda ukurasa wa tatu anasema, mtandao hatari wa rushwa ndani ya TAKUKURU wabainika. Amewataja hapa na watumishi wengi tu, wanaofanya kazi TAKUKURU akiwatumu kuchukua rushwa mbalimbali, ni gazeti ambalo Serikali ya Awamu ya Tano imekuwa ikipeleka matangazo yake kwa maana kwamba wanaliamini na kila kinachofanyika. (*Makofi*)

Mheshimiwa Naibu Spika, kwa hiyo, kwa kuweka kumbukumbu sawa, niomba labda ndugu zetu wasaidizi watusaidie wampatie Waziri wakati anajumuisha atueleze, *criteria* zilizotumika kuwapa nafasi ya kupata matangazo Gazeti la Tanzanite ambalo hata *copyzinazochapwa* hazifiki

2000 na kwamba hii tunaamini ni matumizi mabaya ya fedha za Serikali, na gazeti hili linatumika na Chama cha Mapinduzi kama sehemu ya *propaganda* la kudhoofisha watu wanaotaka kusema na kushauri Bunge lako. (*Makofi*)

Mheshimiwa Naibu Spika, baada ya hayo machache, mimi nina mambo ambayo ninataka niyazungumzie. La kwanza kabisa linalohusiana na suala la *ETS (Electronics Tax Stamps)* na namna mabavyo *tender* hii imepatikana, lakini pia nataka niseme juu ya *Pays As You Earn*, kodi wanayotozwa watumishi wanyonge wa nchi yetu kutoka kwenye mishahara yao, kutakuwa pia suala la vitambulisho vya wajasiriamali ambavyo tunaaminishana Mheshimiwa Rais amevitoea. Sasa nataka Waziri atuambie, Rais ametoea vitambulisho au anauza vitambulisho! Nitakapojenga hoja tutafika hapo. (*Makofi*)

Mheshimiwa Naibu Spika, mwisho kabisa kutakuwa na suala linalohusiana na upungufu wa fedha za kigeni pamoja na mauzo yetu nje ya nchi kutokana na kutokuwa na mwendelezo mzuri wa zao la...

T A A R I F A

NAIBU SPIKA: Mheshimiwa Cecil Mwambe kuna taarifa, Mheshimiwa Bashe.

MHE. HUSSEIN M. BASHE:Mheshimiwa Naibu Spika, natakakumpa tu taarifa Mheshimiwa Cecil, kwamba Chama cha Mapinduzi ni chama ambacho kinaamini katika uhuru wa fikra na maoni hakiwezi kutumia gazeti la kihuni, lisilokuwa na *ethics* za *editorial*, linaloitwa Tanzanite.

Mheshimiwa Naibu Spika, nataka tu nimpe hiyo taarifa, pamoja na kuwa naungana naye, lakini Chama cha Mapinduzi hakiwezi kutumia Tanzanite kwa sababu ni gazeti la wahuni.

NAIBU SPIKA: Mheshimiwa Cecil Mwambe, unaipokea taarifa hiyo?

MHE. CECIL D. MWAMBE: Mheshimiwa Naibu Spika, napokea, na nimshukuru kaka yangu Bashe kwamba ni namna gani tutaona sasa Serikali inayojita makini inafanya kazi na wahuni ambao wenye Chama cha Mapinduzi hawataki kuipokea, kwa hiyo, mwisho wa siku nitazungumza kwenye haya mambo. (*Makofi*)

Mheshimiwa Naibu Spika, sasa nilisema hapa nataka niongee suala la *ETS*, sisi ndani ya kamati na mimi nimekuwa mhudhuriaji mkubwa kabisa wa kamati ya bajeti. Naomba nitoe kielelezo cha pili kinachoonyesha ubadhirifu mkubwa ikiwa ni pamoja na taarifa za *PPRA*, Gazeti la *The Guardian* la Jumanne tarehe 3 Oktoba 2017 wakionya namna ambavyo SIPA ilivyopata *tender* ya kutengeneza *stamp* kwa ajili ya kuweka kwenye mambo mbalimbali kama alama ya *TRA*.

Mheshimiwa Naibu Spika, ninaomba na hii iingie kwenye taarifa hapo na Mheshimiwa Waziri aje atujibu baadaye atakaporudi. (*Makofi*)

Mheshimiwa Naibu Spika, na mimi ninachokisema kama Mheshimiwa Rais Magufuli anasikiatunavyoyasema hapa na yuko tayari kuwasaidia watanzania, hatua ya kwanza ambayo tungependa aichukue ni pamoja na kuichunguza Kampuni ya SIPA inayotengeneza *electronic stamps* zinazotumika na makapuni mbalimbali kuwataarifu Serikali kwamba ni namna gani ambavyo makampuni hayo yamezalisha.

Mheshimiwa Naibu Spika, kampuni hii ni ya kifisadi, Uganda wamekataa hawataki kufanya nayo kazi, Kenya wamekataa hawataki kufanya nayo kazi, nchi zenye uchumi mkubwa kuliko Tanzania. Wanachokifanya wao kazi yao kubwa ni kuhesabu, kwa mfano, *packets* za sigara. *Packet* moja ya sigara gharama yake ni shilingi nane, lakini kwenye *packet* hiyo hiyo ya sigara, Serikali inapata shilingi tatu! Sasa tunataka kufahamu, kwa nini mtu anayefanya kazi ya kuhesabu anapata fedha nyingi kwenye *item* moja, tofauti

na ambavyo Serikali imekuwa ikikusanya kwenye eneo hilo.
(Makofi)

Mheshimiwa Naibu Spika, gharama za *stamps* ni kubwa zaidi kuliko na gharama za kodi inayokusanywa na Serikali, lakini, Serikali hii na Mheshimiwa Mpango kama yuko hapo *very genuine*, leo au kesho atakaposimama kuhitimisha hoja yake siku hiyo, atueleze! *Tenderya* kuwapa hawa watu kampuni hiyo ya uchapishaji ilipatikanaje? Swali la kwanza.
(Makofi)

Mheshimiwa Naibu Spika, lakini la pili, tunataka atueleze, kwamba hao SIPA ambao wako hapa Tanzania, mkataba wao unasemaje. Kwa sababu taarifa zilizoko mtaani na sisi tunazisikia, kama wawakilishi wa watu ni kwamba mwisho wa siku watakapomaliza mkataba wao wa miaka mitatu, wataondoka na mashine walizozileta ambazo Watanzania wamezitumia! (Makofi)

Mheshimiwa Naibu Spika, hii haiishii hapo tu, mlisema Rais anataka kuwasaidia wanyonge, lakini tumekuja kugundua kwamba Baraza la Mawaziri linataka kumgombanisha Rais na wanyonge kutokana na maamuzi wanayoyafanya. Kampuni hii ya SIPA inapokwenda kwenye vinywaji baridi, tuchukulie labda mfano wa soda, Coca Cola. Kwenye Coca Cola moja, *stamp* inawekwa kwa shilingi hizo hizo saba, shilingi nane, Coca Cola hii Serikali wanakwenda kupata labda shilingi moja tu, nilitumia hiyo mifano ya namba kwa sababu mambo ya namba kidogo magumu, kwa hiyo, nitaomba Waziri aje atuelezee. Katika kila *stamp* moja ni shilingi ngapi na katika kila chupa moja wanakusanya shilingi ngapi na mwisho wa siku, hizi gharama zinakwenda ku-*affect* wanyonge ambao Mheshimiwa Rais anataka kuwatetea! Hili linahusiana na masuala ya *ETS*. (Makofi)

Mheshimiwa Naibu Spika, kuna jambo hapa lingine, na sisi Kambi Rasmi ya Upinzani Bungeni leo tulitaka tushauri, pamoja na figisu zilizofanyika lakini tungeomba labda baadhi ya maeneo Serikali iyachukulie maanani.

Kwenye ukurasa wa 39, wanaongea kuhusu habari ya *Pay As You Earn*. Wanyonge hawa, sasa hivi kwa takribani miaka mitatu hawajaongezewa mshahara, mategemeo ya wanyonge wengi, wakiwemo walimu, madaktari na watumishi wa umma kiujumla, kwamba walifikiri basi Serikali hii makini inayowapenda wao kama wanyonge, leo ingekuja hapa ikasimama, ikasema tunapunguza kodi ya mishahara ya wafanyakazi na kupeleka kwenye *digit* moja kama ambavyo imefanya kwa wafanyabiashara. (*Makofi*)

Mheshimiwa Naibu Spika, lakini matokeo yake, nao tunawachukua kama sehemu ya mtaji wetu! Ajira hatutoi, fedha kidogo wanayoipata, inakwenda kule, halafu tunasimama hapa tunakwenda kuambiana na Waziri anasimama akijinasbu, tena Waziri wetu ni mtu wa mahesabu ni mchumi, anasema uchumi wetu unakua kwa asilimia saba, *inflation* imesimama sijui kwa muda gani hata haieleweki, bei ya sukari wakati mwalimu wa shule ya msingi kima chake cha chini kilikuwa shilingi 350,000, sukari ilikuwa shilingi 1,500. Leo hii Serikali ya Awamu ya Tano haijaongeza mshahara hata shilingi moja, bado bei ya sukari imepanda mpaka shilingi 3,000 lakini kodi ya mshahara imeendelea kumtoza kiasi kilekile, sawasawa na miaka itatu iliyopita, jambo ambalo aliliacha Rais, mzee wetu Jakaya Kikwete. (*Makofi*)

Mheshimiwa Naibu Spika, sasa tunajiuliza, tunaposema uchumi umepanda, ni nini sasa hapa kinafanyika na ukiangalia hapa kwenye hiki kitabu ambacho nimesema Waziri akakisome kwa sababu ya muda hapa.

Mheshimiwa Naibu Spika, lakini kuna jambo lingine, sisi tunataka tuelezane hapa ukweli, hivi ni kweli tuna nia ya dhati kabisa ya Muungano kati ya Tanzania na Zanzibar? (*Kicheko/Makofi*)

Mheshimiwa Naibu Spika, Wazanzibar wengi najua watasimama watakapopata nafasi, lakini sidhani kama wanaweza wakasema jambo hili. Kwenye kitabu chetu tumesema hivi, toka mwaka 1977 liko kwenye ukurasa wa 34, Serikali ya Jamhuri ya Muungano wa Tanzania haijawahi

kupeleka gawio lao Wazanzibar ili wakafanye shughuli zao za maendeleo. *(Makofi)*

Mheshimiwa Naibu Spika, awamu hizi zote zimeongozwa na Chama cha Mapinduzi wala siyo CHADEMA, kule pia hivyo hivyo na wale sisi ni ndugu zetu. Sasa Waziri akisimama atueleze, kama wanataka Kisiwa cha Zanzibar kipotee kwa sababu ya masuala ya kiuchumi, asimame na aseme, kwa nini hawapeleki fedha kwa ajili ya Wazanzibar! *(Makofi)*

Mheshimiwa Naibu Spika, jambo lingine, suala la vitambulisho vya wajasiriamali, imekuwa kero sana kwa wananchi na Mbunge yeyote wa Zanzibar atakayesimama akisema anaunga mkono jambo hili, akawe kafara ya wananchi hawa ambao wanadhurumiwa. *(Makofi)*

Mheshimiwa Naibu Spika, tumeshuhudia kwa muda mrefu na mimi naomba...

(Hapa kengele illia kuashiria kwisha kwa muda wa Mzungumzaji)

NAIBU SPIKA: Kengele imegonga Mheshimiwa, ahsante sana. *(Makofi)*

Mheshimiwa Boniphace Mwitwa Getere, atafuatiwa na Mheshimiwa Edward Mwalongo, Mheshimiwa Hamad Salim ajiandae.

MHE. BONIPHACE M. GETERE: Mheshimiwa Naibu Spika, nashukuru kwa kunipa nafasi ya mimi kuchangia katika bajeti hii. Kwanza niishukuru Wizara na Waziri wa Fedha, amefanya na Idara yake yote, Naibu Waziri na watendaji wote wa Wizara ya Fedha, wamefanya kazi nzuri sana, tumeona bajeti hii katika maeneo mengi sana wamepunguza vitu vingi sana na kwa maana hiyo bajeti yenyewe imekwenda katika kukidhi mahitaji ya watu kwenye maeneo mbalimba na makundi mbalimbali, mimi kwa maoni yangu naona wamefanya vizuri sana. *(Makofi)*

Mheshimiwa Naibu Spika, nianze kwa kuzungumza miradi ya maendeleo katika Mkoa wa Mara. Nilikuwa naomba sasa Mheshimiwa Waziri wa Fedha, katika bajeti tuliyokuwa nayo, katika ile miradi ya kimaendeleo katika majimbo yetu, katika miradi ambayo imekuwepo kwa muda mrefu, mradi wa hospitali ya Kongwa ya mkoa wa Mara, mradi wa barabara ya kutoka Makutano kwenda Sanzate; Sanzate - Nata - Mugumu; mradi wa barabara ya kutoka Nyamswa - Bunda - Buramba, mradi wa bandari ya Musoma.

Mheshimiwa Naibu Spika, tunaomba katika bajeti hii ambayo mmeiweka basi hiyo miradi iweze kutimilizika na kwa wakati muafaka, ni vizuri sana tunapoweka bajeti tuwe tunaweka vitu ambavyo vinakuwa halisia. Tusiwe na bajeti ambayo inakera wananchi na miradi ambayo nakera wananchi. Tumekuwa na miradi ya muda mrefu kwa Mkoa wa Mara ambayo haiishi. Pamoja na kwamba tunafanya jitihada sana ya kushukuru Serikali kwa kutupa miradi hiyo.

Mheshimiwa Naibu Spika, nizungumze zao la pamba, sasa sijui kama kuna Waziri yuko hapa Waziri wa Kilimo ananisikiliza vizuri. Zao la pamba kwa sasa hivi kwa maeneo yote yanayolima pamba sasa imekuwa kama sumu, kwanza bei yake sasa haijulikani ni shilingi 2,000 na shilingi 1,200, lakini ukienda vituoni kuna watu wananunua pamba shilingi 850, lakini pia haina uhakika kwamba mtu akipeleka pamba apate fedha yake kwenye kituo cha kununulia pamba.

Mheshimiwa Naibu Spika, lakini pia mwaka jana, unakumbuka kwenye bajeti hapa alikuja Waziri wa Kilimo enzi hizo Mheshimiwa Tizeba, akasema wakulima watakatwa shilingi 100, hata kama mkulima huyu hakukopa pembejeo, lakini kwa msimu huu 2019/2020 huyo mkulima hatakatwa pembejeo zitakuwa bure, lakini mpaka tunapozungumza hapa pembejeo zinakatwa! Watu wanajiuliza, mimi nilikatwa fedha yangu bila kukopa, lakini bado leo nakatwa pembejeo tena ya shughuli gani na Bunge hili liliridhia kukata shilingi moja ya wakulima wa pamba, kwa hiyo, tukafikiri kwamba ni jambo la msingi kuwa katika hali hii.

Mheshimiwa Naibu Spika, yamezungumzwa mengi, nilikuwa nazungumza, mtu anazungumza mambo ya magazeti, mambo ya nini, jamani magazeti ni uhuru wa kila mtu anavyoona. Magazeti yako wazi na ndiyo maana huwa nawauliza waandishi wa habari, wakati fulani waandishi wa habari ukienda, ukiwanyima taarifa, wanasema wanakushitaki, ukiwapa taarifa, wanakwambia nipe vizuri. Kwa hiyo, nafikiri kwamba magazeti ni uhuru wa kila mtu kufanya anavyotaka. Sasa kusema kwamba gazeti fulani ni la wahuni au la nini, mimi sielewi!

Mheshimiwa Naibu Spika, juzi hapa wakati wa bajeti Waziri anahitimisha hapa, tumeona hapa tunataja viongozi wa kitaifa wa nchi hii. Wamemtaja Mheshimiwa Pinda, wenzetu wa upande huu hata makofi hawapigi, wakitajwa wazungu wanapiga makofi, kwa hiyo, kuna watu wameshakuwa *colonized* kwenye mambo kama hayo wanaweza kuwa... (*Makofi*)

Mheshimiwa Naibu Spika, sasa wahuni ni wapi! Wanaoshangilia watu wa nchi yao au wahuni wanaoshangilia watu wa nje. Kwa hiyo, nafikiri kwamba kuna vitu vingine humu ndani tuiangalie vizuri watu wanapokuwa wanafanya kazi hizi.

Mheshimiwa Naibu Spika, nilikuwa nazungumza hoja watumishi, kuna sheria za kimataifa za *International Labor Organization (ILO)* ambazo zinamruhusu mtumishi wa Serikali kukopa moja ya tatu ya mshahara wake, lakini tunavyoenda mabenki kwa kushirikiana na watumishi mbalimbali, wamevunja, hiyo sheria wanaivinja. Sasa hivi mshahara wa mtumishi unaweza kukuta shilingi milioni moja, anapata shilingi 100,000; shilingi 400,000 anapata shilingi 50,000; watumishi wengine wanapata sifuri.

Sasa nimeona hapo tunazungumza habari ya kubana matumizi na kupitia sheria mbalimbali ili zilete nafuu. Tutazame hali ya watumishi wanavyokopa katika mabenki, hii sheria ya mataifa ambayo tumeridhia sisi tuitazame tuone watumishi wanapata kwa kiasi gani zile fedha ambazo..., imekwenda.

Sheria inasema, kama utamkopesha mtumishi zaidi ya hapo, maana yake unamuua huyo mtumishi, sasa watumishi wamekopa zaidi na kama atakopa zaidi aoneshe vyanzo vya mapato ambavyo wanaweza kukopea, lakini watumishi wengi, hata leo tungeongeza mshahara milioni moja, bado wanapata sifuri. Kwa hiyo, naomba tuliangalie hiyo sheria ambayo inaweza kuwaruhusu watumishi wakaishi vizuri.

Mheshimiwa Naibu Spika, ...

T A A R I F A

NAIBU SPIKA: Mheshimiwa Mwita Getere kuna taarifa, Mheshimiwa Keissy.

MHE. ALLY K. MOHAMED: Mheshimiwa Naibu Spika, nataka nipe taarifa mzungumzaji kwamba siyo watumishi tu, hata Wabunge wamefanya hivyo hivyo, sasa nashangaa anawapigia jembe watumishi, wakati Wabunge wamekopa zaidi ya asilimia 80 ya mshahara wao! *(Kicheko)*

NAIBU SPIKA: Mheshimiwa Getere unaipokea taarifa hiyo?

MHE. BONIPHACE M. GETERE: Mheshimiwa Naibu Spika, napokea taarifa yake lakini namkumbusha tu Wabunge nao ni watumishi sawa na watumishi wengine tu. *(Makofi)*

Mheshimiwa Naibu Spika, nilikuwa nazungumza habari ya vitambulisho, sijui katika suala hili kwanini watu wameling'ng'ania sana. Vitambulisho ilikuwa kumuokoa machinga aliyekuwa anafukuzwa kila mahali anapoenda anafukuzwa, tukaweka vitambulisho kumuokoa kwenye mazingira mabovu. Sasa leo kama kuna watu wanatenda vibaya huko, sasa inakujaje kwa Rais, kuna watu wanatenda vibaya huko, inakujaje? Ni wajibu wa Mbunge kwenye Halmashauri yake kumwambia Mkuu wa Wilaya, kumwambia Mkurugenzi, kuwaambia wale waliopewa kazi kwamba Rais hakuagiza kufanya hivyo. Hakuna haja ya kuja kupiga kelele humu ndani, Rais alitoa vitambulisho, anauza, anafanyaje,

vitambulisho vilijulikana toka mwanzo, kwamba vitambulisho ni shilingi 20,000.

T A A R I F A

NAIBU SPIKA: Mheshimiwa Mwita Getere kuna taarifa, Mheshimiwa Cecil Mwambe.

MHE. CECIL D. MWAMBE: Mheshimiwa Naibu Spika, nataka nimpe taarifa ndugu yangu anayeongea kwamba labda hasomi na kufuatilia. Karibuni ilikuja taarifa kwamba TAMISEMI wamekaa na kupitia upya *list* ya watu wanaostahili kupata vitambulisho. Kwa mfano, Mkoa wa Lindi, Mtwara na kwingine kwenye bahari, wakiwemo pamoja na wapaa samaki, akina mama wanaouza matembele barabarani na wengine. Sasa nataka tu nimpe taarifa, kama watu hawa hawako jimboni kwake na kwamba atoe sasa ufafanuzi vizuri na aichukue hiyo taarifa aseme *exactly* huko kwenye jimbo lake waotozwa ni nani?

NAIBU SPIKA: Waheshimiwa Wabunge,...

MHE. BONIPHACE M. GETERE: Mheshimiwa Naibu Spika, unajua kuna watu wanakariri siasa, ndiyo hawa hawa!

NAIBU SPIKA: Mheshimiwa Mwita Getere tafadhali.

MHE. BONIPHACE M. GETERE: Mheshimiwa Naibu Spika, taarifa sikubaliani nayo kwa sababu huyu amekariri siasa.

NAIBU SPIKA: Subiri kwanza Mheshimiwa Mwita Getere.

Waheshimiwa Wabunge, tukumbushane tena, uvyotoa taarifa huulizi maswali, kwa sababu siyo kazi yake Mbunge kukujibu wewe, ndiyo maana kanuni zetu zinasema unampa taarifa halafu anaulizwa kama anaikubali au hapana. Sasa ukimuuliza swali maana yake unataka akujibu wewe, kwa hiyo, tukumbushane tu hilo. Mheshimiwa Mwita Getere unaipokea taarifa hiyo?

MHE. BONIPHACE M. GETERE: Mheshimiwa Naibu Spika, siipokei kwa sababu huyu naye anakariri tu mambo ambayo hayapo. Tumesema makundi mbalimbali yameainishwa, yanaweza kuchukua vitambulisho vya taifa, kadri wanavyoviona vinawafaa, sasa mambo mengi yakitekelezwa vibaya, hayo ni jambo lingine tofauti.

Mheshimiwa Naibu Spika, suala la kuona mwanamke, unaweza sisi kwa kabila letu wa huko tunaozwa na baba, lakini suala la ku-*deal* ndani huko kama mna matatizo ni ninyi tu mnaokaa humo ndani, si suala lingine tena baba aje kusema kwamba kulikuwa na nini, angalia sana ndugu yangu mambo mengine unayazungumza uone yanavyokwenda huko kwenye maisha yako. (*Makofi*)

Mheshimiwa Naibu Spika, nilikuwa nazungumza, bajeti hii, nimuombe Waziri sasa, tumekuwa tunaweka bajeti kila mara, lakini bajeti yenyewe haiendi vizuri kwenye miradi yetu. Nirudie katika hilo, katika mwaka huu wa bajeti tunaouweka...

T A A R I F A

NAIBU SPIKA: Waheshimiwa Wabunge, kwa mchangiaji huyu hiyo itakuwa taarifa ya mwisho, Mheshimiwa Ryoba Chacha.

MHE. MARWA R. CHACHA: Mheshimiwa Naibu Spika, nilikuwa nataka kumpa mzungumzaji taarifa kwamba, vitambulisho vya shilingi 20,000 vimewasaidia wafanyabishara wadogo sana. Zamani kwenye Halmashauri zetu, kila siku mfanyabiashara anatozwa shilingi 500, ukichukua shilingi 500 mara siku 365 ni shilingi 182,000. Leo anaoa shilingi 20,000. Kwa hiyo, ni faida, anayepinga huyo hajitambui, hajui hesabu. (*Makofi*)

NAIBU SPIKA: Mheshimiwa Mwita Getere unapokea taarifa hiyo?

MHE. BONIPHACE M. GETERE: Mheshimiwa Naibu Spika, napokea taarifa yake.

Mimi narudia tu kusema kwamba bajeti ya mwaka 2019/2020 izingatie miradi muhimu ambayo tumeiweka, itenge kama kuna mradi wa *stieglers gauge*, kuna mradi wa reli, kuna miradi ya kujenga bandari, kuna miradi mbalimbali ya Kitaifa iweke bajeti yake lakini katika miradi yetu pia ya maendeleo katika majimbo yetu, ile miradi ambayo tunakuwa nayo ya barabara, ya maji, ya kila kitu nayo iwekwe miradi yake. Tuhakikishe kwamba bajeti inayowekwa inakuwa na uwiano na *even distribution*, isiwe sasa sisi tunakuwa na barabara, tunakuwa na maji, tunakuwa na maendeleo bajeti yetu inakuja kidogo halafu inatumiza sana kwenye maeneo ya wananchi kwenye maeneo yetu. Kwa hiyo tuweke bajeti ambayo inaweza kuwa sahihi kwenye mambo ya maeneo ya Wabunge, lakini maeneo ya Kitaifa.

Mheshimiwa Naibu Spika, nashukuru sana. (*Makofi*)

NAIBU SPIKA: Ahsante sana.

Waheshimiwa Wabunge nilikuwa nimeshamtaja Mheshimiwa Edward Mwalongo atafuatiwa na Mheshimiwa Hamad Salim, Mheshimiwa Shamsi Vuai Nahodha ajiandae.

MHE. EDWARD F. MWALONGO: Mheshimiwa Naibu Spika, ninakushukuru sana kwa kunipa nafasi na mimi niweze kutoa mchango wangu katika bajeti yetu ambayo tunaendelea kuijadili hapa Bungeni. Awali ya yote nimshukuru sana Mwenyezi Mungu kwa mapaji yake kutuwezesha wote kuwa salama na tunaendelea na kazi yetu vizuri kabisa. (*Makofi*)

Mheshimiwa Naibu Spika, nimpongeze sana Mheshimiwa Waziri kwa kazi nzuri anayoifanya pamoja na watendaji wake wote, lakini nimpongeze sana Mheshimiwa Rais wetu wa Jamhuri ya Muungano wa Tanzania, Ndugu John Pombe Magufuli kwa jinsi alivyoweza kuangalia kipindi cha Hadubini cha TBC na kuwachukua wale wajasiriamali wawili, Ndugu Ngailo na Ndugu Mwafute kutoka katika Jimbo langu ambao wanafua umeme na wanasaidia wananchi wengine. Namshukuru sana Mheshimiwa Rais kwa lile

alilolifanya na ninampongeza sana kwa hilo, lakini niseme tu kwamba bado wapo wengine, yupo Bwana Mhando yupo Kijiji cha Uliwa, lakini yuko Bwana Mwanyika yuko Uwemba pale anaunda mashine za maji basi kama Mheshimiwa Rais alivyosema, Mawaziri wanaohusika wajaribu kuangalia wataalam hawa ili waweze kusaidia maendeleo. Huyu anayeunda mashine za maji anaunda mashine za maji ambazo zinaendeshwa bila kutumia nguvu ya umeme, wala nguvu ya jua, wala nguvu ya mafuta. Zinatumia maji kwa maji, zinaitwa *Hydraulic ram* au kwa kifupi *Hydram*. (Makofi)

Mheshimiwa Naibu Spika, nimepitia sana kitabu cha Mheshimiwa Waziri cha bajeti, lakini moja ya jambo ambalo ninaliona katika Wizara ya Fedha na bajeti nzima kwa ujumla ni kama vile suala la kodi imeachiwa Wizara ya Fedha na TRA, Wizara zingine zote ziko likizo kabisa hazina habari ya kodi wakati kumbe tungeweza kuhakikisha kwamba na Wizara zote zinasaidia kwa nguvu zote upatikanaji wa kodi. (Makofi)

Mimi ningelikwenda kwenye kodi moja tu ya *Pay As You Earn*, hii ni kodi ambayo wanatozwa wafanyakazi, lakini ziko Wizara ambazo zingeweza kusimamia ajira kwenye Wizara zao kupitia sekta binafsi, taasisi za sekta binafsi zikapata kuajiri watu wengi ili kusudi waweze kulipa *Pay As You Earn*. Kwa mfano, nikichukua Wizara ya Elimu, kwanza na-*declare* mimi ni mdau wa elimu, nikichukua Wizara ya Elimu kupitia NACTE. NACTE ndiyo inayosimamia vyuo vya kati. Viko vyuo vinakufa na chuo kinapokufa maana yake kinakosa wanafunzi na wafanyakazi wanakosa ajira, lakini watu wa elimu wao hawahangaiki, wacha tu kife wala siyo jukumu lao, lakini wajue kabisa kwamba pale kunakosekana ajira na Serikali inakosa kodi. Mwalimu mmoja mwenye mshahara wa shilingi 600,000 akikosa ajira katika chuo maana yake anashindwa kulipa *Pay As You Earn* ya shilingi 800,000 badala yake anakwenda kupewa kitambulisho cha machinga analipa shilingi 20,000.

Kwa hiyo, mimi nafikiri Wizara ya Fedha na Serikali kwa ujumla sasa itoe jukumu rasmi kabisa kwa Wizara zote na kuwe

na *database* kila Wizara ihakikishe kwamba inakuza ajira ya sekta binafsi kwenye Wizara yake na ipewe na malengo kwamba tunataka katika Wizara yako bwana uhakikishe kwamba unasukuma ajira inayoweza kuleta *Pay As You Earn* kiwango hiki. Wakiwa na malengo hayo watahakikisha kwamba wanasimamia taasisi zao zisiyumbwe na nafaso hiyo wanayo. Kwa mfano, *NACTE* tumeiondolea jukumu la kugawa wanafunzi kwenye vyuo, tumeomba wanafunzi waombe kwenye vyuo matokeo yake ni kwamba wanafunzi wanaoomba kwenye vyuo kwa mfano, Chuo kama cha Mpwapwa cha Mifugo wanaomba wanafunzi 800, wanaochukuliwa na chuo ni wanafunzi 400, ada inayolipwa na mwanafunzi yule kwenye Chuo cha Mpwapwa ni kubwa kuliko chuo cha *private* kwamba *NACTE* wangepewa hiyo nafasi maana yake wale wanafunzi wengine waliobaki wangewagawanya kwenye vyuo vya binafsi na wangeweza kulipa. Hilo lilikuwa ni suala la kodi.

Mheshimiwa Naibu Spika, lakini suala la ufungaji wa biashara, Mheshimiwa Waziri umezungumza vizuri sana, lakini ziko biashara huwezi kufunga. Kwa mfano, taasisi kama ya elimu hufungi, Maafisa wa *TRA* wamekuwa wakifunga *account*. Fikiria shule ya bwani, watoto wako shuleni wanahitaji kula, wanaweza wakaumwa, wanahitaji kupelekwa hospitali na nini, *TRA* wamefunga *account* za shule mpaka walipwe fedha yao, jambo hili linaumiza sana wamiliki wa mashule na linawafanya wamiliki wa shule wanashindwa kuhudumia watoto kwa sababu *TRA* wamefunga *account*. Mimi naomba utakapokuwa unajumuisha utuambie vitendo hivi vya kufunga *account* za taasisi kwa sababu taasisi kama shule huwezi kufunga, unafunga *account* za shule. Suala kama hili tunaliwekaje, naomba uliwekee ufafanuzi. (*Makofi*)

Mheshimiwa Naibu Spika, nimeangalia bajeti haijasema vizuri sana juu ya wakulima, lakini tunasema kwamba wakulima ndiyo wanaotusaidia katika nchi kuhakikisha kwamba mfumuko wa bei upo hapo ulipo ni kwa sababu wakulima wetu wamelima chakula cha kutosha, chakula ndani ya nchi kipo cha kutosha. Niombe sana wakulima hawa wasaidiwe. Pembejeo ziko ghali sana,

wakulima hawa hawana mbegu bora, wakulima hawa hawana nyenzo za kilimo lakini wakulima hawa hawana wataalam wa kilimo. *(Makofi)*

Mheshimiwa Naibu Spika, niombe la kwanza kabisa ambalo serikali mnaweza mkafanya jitahidini sana kuhakikisha kwamba wakulima udongo unapimwa ili kusudi ajue kabisa anapotia mbolea kwenye shamba lake anatia mbolea anatibu nini kwenye ule udongo. Sasa hivi imekuwa ni mazoea tu wanatumia mbolea udongo haujapimwa, lakini tupate Maafisa Ugani na Maafisa Ugani hawa wapate vyombo vya usafiri ili kusudi waweze kuwafikia wakulima.

Mheshimiwa Naibu Spika, lakini mimi nadhani na sisi sasa tuombe wakulima tukutane na Mheshimiwa Rais tupeleke malalamiko yetu kwasabbau imeonekana kwamba sasa suluhisho la matatizo ni mpaka wadau wanaohusika na sekta hiyo wakutane na Mheshimiwa Rais. Sisi wananchi wa Jimbo la Njombe ni wakulima, tunalima sana viazi mvingo, tumelalamika sana juu ya lumbesa sana, lakini hakuna hata mmoja anayeshituka juu ya hiyo lumbesa. Lumbesa ina madhara. Madhara ya lumbesa kwanza kabisa inamnyonya mkulima, lumbesa inamuumiza yule mpakiaji wa ule mzigo. *(Makofi)*

Mimi ningedhani kwamba Wizara ya Afya ingetoa sasa vipimo kwamba binadamu anatakiwa kupakia au kubeba mzigo wenye uzito gani. Wale vijana wanaopakia ile mizigo wanabeba magunia yenye kilo 150 ni maumivu makubwa sana. *(Makofi)*

Mheshimiwa Naibu Spika, lakini jambo lingine ni kwamba mapambano haya ya lumbesa hivi leo neongea hapa kama watu wa vipimo wananisikia wataanza *operation* kesho Njombe na kuwaambia wananchi kwamba ninyi wananchi wa Njombe Mbunge wenu amelalamika juu ya lumbesa, sasa tunazuia lumbesa. Tunawaomba lumbesa ikazuiwe sokoni kwenye masoko makubwa kama ya Dar es Salaam, Morogoro, Dodoma na masoko mengine ndiko huko

Lumbesa ianze kuzuiwa, lakini wasizuie wafanyabiashara njiani.

Mheshimiwa Naibu Spika, nikiacha suala la kilimo, suala la miundombinu. Njombe tumelalamika sana, Jimbo la Njombe tumelalamika sana juu ya barabara ya Itoni - Manda. Barabara hii ndiyo barabara kuu ya kilimo. Kama kweli tunathamini wakulima, tunathamini shughuli za kusaidia nchi kupata chakula, hebu tuwezeshe hii barabara ya Itoni - Manda iweze kuwa bora, iweze kuwa ya lami. Fedha mnyotumia kama Serikali kukarabati ile barabara mara kwa mara ni nyingi ambayo mngeweza kutia lami kilometa moja moja leo hii ile barabara ingeshatiwa lami yote. Niombe sana barabara ya Itoni - Manda iweze kuangaliwa. (*Makofi*)

Jambo lingine ambalo sisi kama Njombe, kama Mkoa sasa ni suala la Mchuchuma na Liganga. Hili jambo limesemwa sana lakini nataka niwaambie hivi Serikali, hivi kuna ulazima gani wa kuhakikisha kwamba tunachimba chuma na tunachimba makaa ya mawe? Mimi ushauri wangu tuchimbe makaa ya mawe tuachane na chuma kwasababu makaa ya mawe yaliyopo pale tukichimba tani 300,000 kwa mwaka tutachimba miaka 150 wakati kile chuma tutachimba miaka 50 kitakuwa kimekwisha na makaa ya mawe ili uweze kuyachimba nyenzo ni chache, unahitaji *bulldozer*, unahitaji *excavator*, vitu viwili tu na malori ya kupakia makaa kupeleka sokoni. Hebu mtusaidie watu wa Njombe basi haya makaa yaweze kuchimbwa vinginevyo mkumbuke kama kuna kitu mkaitia Serikali kinaitwa *rainfall alliance*. (*Makofi*)

Mheshimiwa Naibu Spika, *rainfall alliance* ni mkataba ambao Serikali iliingia leo hii chai inayolimwa na Magereza haiwezi kuuzwa kiwanda chochote kwa sababu wanasema ile ni *forced labour*, wafungwa hawaruhusiwi kuchuma chai. Sisi tukiwa shule za msingi tulichuma chai ya shule, leo hii haturuhusiwi kuchuma chai ya shule na kupeleka kiwandani. Kiwanda kinachonunua hiyo chai, chai yake haitanunuliwa kokote kule.

Sasa iko hoja inakuja huko duniani wanataka kupiga marufuku matumizi ya makaa ya mawe, sasa tutafika mahali haya makaa ya mawe ya Mchuchuma yatachacha na kwa sabbau tu tumeufungamanisha na mradi wa chuma. Hebu tuitenganishe hii miradi na tuhakikishe kwamba tunaanza kuchimba huu mkaa mara moja, kwa sababu hebu angalia kama ule mradi wa makaa ya mawe wa Ruvuma ule wa Ngaka, makaa yake tunapata shilingi ngapi na tukiongeza na huo wa Mchuchuma tungepata shilingi ngapi kama Serikali? Nafikiri tunajizua wenyewe na tunaona kwamba maendeleo yetu yanakwama.

Mheshimiwa Naibu Spika, jambo lingine, sisi kama wananchi wa Mikoa ya Nyanda za Juu Kusini tunaomba sana Serikali itusaidie na juzi nimeona Rais wa Congo alivyokuja na Rais wetu wanazungumzia juu ya biashara ya Congo na Tanzania na sisi tunaomba utusaidie ili kusudi tuweze kufanya hiyo biashara ya Congo na Tanzania.

(Hapa kengele ililia kuashiria kuisha kwa muda wa Mzungumzaji)

NAIBU SPIKA: Muda wako umekwisha Mheshimiwa, kengele ya pili imeshagonga, ahsante sana.

MHE. EDWARD F. MWALONGO: Mheshimiwa Naibu Spika, nakushukuru sana, ninaunga mkono hoja. *(Makofi)*

NAIBU SPIKA: Ahsante sana. Mheshimiwa Hamad Salim atafuatiwa na Mheshimiwa Shamsi Vuai Nahodha, Mheshimiwa Victor Mwambalaswa ajijandae.

MHE. HAMAD SALIM MAALIM: Mheshimiwa Naibu Spika, ahsante sana. Kwanza nimshukuru Mwenyezi Mungu kwa kunijaalia uzima wa kuweza kusimama hapa katika Bunge hili na kupata nafasi ya kuchangia katika bajeti hii ya Serikali Kuu. *(Makofi)*

Mheshimiwa Naibu Spika, naomba nianze mchango wangu kwa kunukuu maelezo yangu niliyoyatoa katika bajeti

ya mwaka jana nilipoichambua bajeti na kusema kwamba bajeti iliyoletwa ni hewa. Bado narudia maelezo yangu yale yale kwamba na bajeti mara hii pia ni bajeti hewa. (Makofi)

Mheshimiwa Naibu Spika, bajeti ya mwaka jana mpaka kufikia mwezi Aprili, 2019 imechangia shilingi trilioni 21.22 ukiachia miezi mwili iliyobakia kuna shilingi trilioni 11.24 ili ikamilishe bajeti yote. Siamini kwamba miezi miwili tunaweza tukakusanya shilingi trilioni 11 tukaweza kukidhi bajeti nzima ya Serikali. Bajeti ya mara hii imeongezwa kutoka shilingi trilioni 32.48 kufikia shilingi trilioni 33 kwahivyo bado naendelea kusema maelezo yangu kwamba bajeti iliyoletwa ni hesa na haitekelezeki.

Mheshimiwa Naibu Spika, kwanini nakasema ni hewa? Bajeti hii imepanga kutumia shilingi trilioni 9.721 kwa Mfuko Mkuu wa Serikali ambapo ukizigawa hizi kwa miezi 12 tunalazimikiwa ni kila mwezi kupata shilingi bilioni 810.08; mishahara imapangwa kutumia shilingi trilioni 7.558 ambapo kwa kila mwezi tunatakiwa tutumie shilingi bilioni 629.83; OC ni shilingi trilioni 3.576 ambapo kwa kila mwezi tunatakiwa tutumie shilingi bilioni 298.

Mheshimiwa Naibu Spika, ukija kwenye fedha za maendeleo, ukitoa fedha za nje, tuchukue yale makusanyo ya ndani tu tumepanga kutumia shilingi trilioni 9.737 ambapo kwa kila mwezi ni shilingi bilioni 811.416. Jumla ya makusanyo yote haya na matumizi yaliyopangwa ni shilingi trilioni 2.548 kwa kila mwezi. Hivi kweli tuna uwezo wa kukusanya shilingi trilioni 2.5?

Mheshimiwa Naibu Spika, mimi siamini kwamba Serikali yetu ina uwezo wa kukusanya shilingi trilioni 2.5 labda iwe ni mara mbili zaidi tuichukue kama tutumie miaka miwili ndiyo tutaweza kukusanya hiyo, lakini kwa mwaka mmoja hatuna uwezo wa kukusanya shilingi trilioni 2.5 ukichukua uzoefu wa miaka yote mmine tuliyoingia katika Bunge hili na makusanyo yaliyokuja na bajeti ilivyotekelezwa inaonesha kwamba bado bajeti hii ni hewa na itapelekea ugumu sana

kutekelezwa katika Wizara mbalimbali za Serikali. Hapo nimetoa malipo ya wafadhili yaani wahisani. (*Makofi*)

Mheshimiwa Naibu Spika, tukichukua na wahisani ina maana tunatakiwa tupate shilingi trilioni 2.757 kila mwezi ili tuweze kutekeleza bajeti yetu na iweze kwenda sawa, lakini kwa maana hiyo nasema kwamba bado bajeti ni hewa na italetu ugumu katika utekelezaji wake. Kambi Rasmi ya Upinzani ilipowasilisha mawazo yao ilijaribu kuivuta bajeti kutoka shilingi trilioni 33 mpaka kufika shilingi trilioni 29 angalau na Serikali ingeona mapendekezo kama hayo kidogo tukawa na lile *gap* ambalo halitekelezeki likawa ni dogo, lakini leo tunafikia *gap* ambalo halitekelezeki karibu shilingi trilioni tisa/trilioni nane. Bajeti ambayo haitekelezeki kwa kiasi chote hicho jamani? Hebu Waziri wa Fedha akija hapa atueleze kwanini wanatuletea bajeti ambayo inakuwa na *gap* kubwa sana ambalo halitekelezeki kiasi kwamba tunashindwa hata kutekeleza miradi ya maendeleo, kulipa madeni ambayo Taifa linadaiwa na nchi za nje.

Mheshimiwa Naibu Spika, baada ya kifungu hicho naomba sasa niende kwenye kifungu cha pili ambacho ni Zanzibar ndani ya Muungano. Mheshimiwa mwenzagu aliyetangulia hapa Mheshimiwa Ally Saleh alijaribu kuelezea mapato ya Muungano, mimi nitakwenda upande mwingine. Katika kitabu hiki cha bajeti ambacho Mheshimiwa Waziri aliwasilisha hapa ndani ya kitabu hiki ukianza ukurasa wa mwanzo mpaka mwisho, Zanzibar imetajwa mahali pawili tu alipotajwa Rais, Dkt. Salmin na pale ambapo Zanzibar iliondolewa VAT kwenye suala la umeme. Hivi Zanzibar haipo kwenye Muungano hata iguswe katika maeneo hayo tu? (*Makofi*)

Mheshimiwa Naibu Spika, ukiachia mbali kitabu hiki cha bajeti, kitabu cha miradi ya maendeleo Zanzibar haikuguswa hata sehemu moja. Miradi yote ya maendeleo iliyoelezwa mle ipo Tanzania Bara tu, hivi kweli Zanzibar mnaitendea haki gani jamani kiasi kwamba nimenukuu humu kwamba ndani ya kitabu kile cha miradi ya maendeleo kuna Wizara ya Elimu ya Juu inatekeleza miradi chungu nzima

kwenye vyuo vikuu, mbona Zanzibar hawakupewa kwenye Chuo Kikuu cha *SUZA* angalau japo kile kimoja? Kuna shule zenye *form five* na *form six* angalau wangetengenezewa maabara japo moja tukajua kwamba na Zanzibar ipo kwenye sehemu ya Muungano, lakini kwa kweli mnachofanya katika suala zima la bajeti hii Zanzibar hamkuifanyia *fair* na wala hamko sahihi kuitenga Zanzibar wakati Zanzibar ni sehemu ya Muungano.

Mheshimiwa Naibu Spika, niljaribu kuangalia kitabu hiki ukurasa wa 16 mpaka ukurasa wa 25; yameleezewa mafanikio ya Awamu ya Tano ya Serikali ya CCM. Kuanzia ukurasa huo mpaka hapo niliposema wa 16 mpaka 25 hivi Serikali ya CCM iko Tanzania Bara tu? Maana ikiwa Zanzibar hakuna Serikali ya CCM, mafanikio haya yaliyoelezwa humu kwa upande wa Tanzania Bara tu Zanzibar hakuna miaka yote hiyo jamani? Sijui kama Zanzibar mnaitendea haki kwa kweli.

Mheshimiwa Naibu Spika, tunaomba jamani, tunaomba kama Zanzibar ni sehemu ya Jamhuri ya Muungano itendewe haki. Kuna miradi ambayo ipo kwenye kupitia Wizara ya Mambo ya Nje na Ushirikiano wa Kimataifa, kwa mfano; kuna Bandari ya Wete, Bandari ya Mkoani, Bandari ya Mpigaduru, Uwanja wa Ndege wa Zanzibar, uwanja wa Ndege wa Pemba basi hata mmoja angalau mkasema kwamba tunaondoa mdudu mchuzini tunawapa angalau hii Bandari ya Mpigaduru angalau japo moja jamani, hivi kweli mnayotunde ni haki jamani? (*Makofi*)

MBUNGE FULANI: Sio haki.

MHE. HAMAD SALIM MAALIM: Mheshimiwa Naibu Spika, naendelea kwenye kifungu cha madeni ya Taifa; kwenye madeni ya Taifa mwaka jana hapa tuliambiwa mpaka Aprili, 2018 deni la Taifa lilikuwa shilingi trilioni 49 na katika bajeti ile ya mwaka jana ikapangiwa kwamba deni la Taifa litalipwa kwa shilingi trilioni 10 na juzi wakati wa uwasilishaji wa bajeti ya Wizara ya Fedha hapa Waziri alipoulizwa suala la madeni ya Serikali akasema kwamba

tumeanza kulipa ila tumeanza kulipa ya miaka ya 1980, hivi hiyo miaka ya 1980 haipo kwenye ile jumla ya deni lililowasilishwa mwaka jana? (*Makofi*)

Mheshimiwa Naibu Spika, maana ikiwa haimo mtuambie kwamba deni lile la trilioni 49 ni la mwaka jana tu 2018 na hivyo katika mwaka jana 2018 halikutekelwa kwa sababu inaonyesha kwamba mara hii deni lile limeongezeka kufikia shilingi trilioni 51, zile shilingi trilioni 10 zilizotengwa mwaka jana kwa ajili ya kulipa deni zilipelekwa wapi hebu tuambieni mlizipeleka wapi shilingi trilioni 10 za mwaka jana? Waziri wa Fedha ukija hapa utueleze shilingi trilioni 10 zilizotengwa mwaka jana kwa kulipa madeni ya Taifa zilipelekwa wapi mpaka deni lile la shilingi trilioni 49 la mwaka jana likaja tena mwaka 2019 vilevile kama lilivyo likiongezwa tena linafikia shilingi trilioni 51. Itabidi ukija hapa mtupe maelezo kwa nini halikulipwa shilingi trilioni 10 za madeni ya nje zilizopangwa kulipwa zilipelekwa wapi mtuambie. (*Makofi*)

Mheshimiwa Naibu Spika, baada ya hapo naomba niende kwenye kifungu cha tozo; nina imani kwamba ukienda dukani kununua vitu ukinunua kidogo bei itakuwa ni kubwa, lakini ukinunua vingi kwa vyovyote vile muuza duka atakupunguzia. Hali kadhalika ukienda kwenye kiwanda ni hivyo hivyo nashangaa kuona kwamba madereva wamepigwa changa la macho kwenye leseni, madereva walivyokuwa wanalipwa miaka mitatu leseni ilikuwa shilingi 40,000, juzi Mheshimiwa Waziri katika kuwasilisha bajeti yake akasema sasa tunahamisha kutoka miaka mitatu hadi miaka mitano kutoka shilingi 40,000 mpaka shilingi 70,000 hivi jamani hamuoni kwamba mnawapiga changa la macho madereva?

Mheshimiwa Naibu Spika, ukinunua khanga *pair* tatu dukani utauzia kila khanga *pair* shilingi 7000 lakini ukinunua *pair* tano utauziwa bei ya jumla hivi miaka mitatu na miaka mitano mingi ni ipi tuambieni mimi nashangaa kuona kwamba Mheshimiwa Waziri wa Fedha anatupandishia bei kwenye miaka mingi, lakini miaka midogo bei inakuwa ni ndogo. (*Makofi*)

(Hapa kengele illia kuashiria kwisha kwa muda wa Mzungumzaji)

NAIBU SPIKA: Ahsante sana Mheshimiwa kengele ya pili imeshagonga Mheshimiwa ahsante sana.

Waheshimiwa Wabunge, sisi wanasheria huwa sio wazuri sana kwa hesabu, lakini Mheshimiwa kasema hii bajeti ya mwaka jana ni hewa, halafu kwa takwimu alizotaja nikawa najaribu kuandika hapa zile hesabu za kugawanya naona kama utekelezaji ni asilimia 64 mpaka 65 hivi, sasa sijaelewa kama huo utekelezaji unaitwa hewa, lakini tutawasikia wataalam wa mahesabu humu ndani. *(Makofi)*

Mheshimiwa Shamsi Vuai Nahodha, atafuatiwa na Mheshimiwa Victor Kilasile Mwambalaswa na Mheshimiwa Peter Msigwa ajiandae. *(Makofi)*

MHE. SHAMSI VUAI NAHODHA: Mheshimiwa Naibu Spika, naomba niseme mambo manne la kwanza, nimewasikia baadhi ya Waheshimiwa Wabunge wanasema bajeti ya mwaka huu imeweka mkazo mkubwa zaidi kwenye maendeleo ya vitu badala ya maendeleo ya watu. Mimi naomba nitofautiane na hoja hii na nitatoa sababu zifuatazo; kwanza historia inatuonesha kwamba nchi zote zilizofanikiwa kiuchumi zimewekeza kwenye miundombinu ya msingi hasa umeme na reli. Uingereza wamefanya hivyo, Marekani wamefanya hivyo na sasa Bara la Asia linafanya hivyo. Kwa hiyo Tanzania haijafanya kitu tofauti. *(Makofi)*

Mheshimiwa Naibu Spika, Wabunge waliokuwepo Bunge lililopita watakumbuka tulilalamika sana hapa kwamba Tanzania inashindwa kuitumia Bandari ya Dar es Salaam na kuifungamanisha na reli na ikaweza kuitumia soko kubwa la nchi zinazotuzunguka na tukafika mbali tukasema yuko kiongozi mmoja simtaji wa nchi moja ya Afrika Mashariki alinukuliwa akisema akipewa Bandari ya Dar es Salaam ataiendesha Bara zima la Afrika. Sasa maneno huumba, tulisema tunamhitaji kiongozi mwenye ujasiri, atakayefanya maamuzi magumu. Tumepata kiongozi tuliyemuomba,

anafanya tuliyoyataka, halafu sasa tunafikiri tofauti. Inanikumbusha ule usemi wa watu wa Rufiji; *zilongwa mbali zitengwa mbali. (Makofi)*

Mheshimiwa Naibu Spika, sisi tunatarajia na tunategemea Serikali iitumie Bandari ya Dar es Salaam kusafirisha mizigo mizito kuipeleka nchi zinazotuzunguka. Sasa tumeshafanya uamuzi huo kujenga reli tunawezaje kusafirisha mizigo mizito bila kutumia reli. Dunia nzima wataalam wanasema wazi kwamba usafiri ulio rahisi zaidi duniani kusafirisha mizigo mizito hakuna usafiri wowote kuliko reli. Sasa wanaodhani uamuzi wa kuwekeza kwenye reli na uamuzi wa kuwekeza kwenye umeme wa kutosha kutoka Bonde Rufiji si uamuzi wa busara mimi nawaomba tu wafikirie zaidi. *(Makofi)*

Mheshimiwa Naibu Spika, jambo la pili mapinduzi ya kilimo duniani na Mapinduzi ya viwanda Ulaya, Marekani na katika siku za karibuni Asia yamewezekana kwa sababu ya uwekezaji mkubwa sana katika sekta ya umeme na reli. Iko hoja na hapa imesemwa kwamba wako ambao wanaona kwamba kwa nini hatuwekezi kwanza kwenye elimu, afya na maji. Mimi ninachosema kupanga ni kuchagua na hii hoja tunayoileta hapa ni sawa na wale wanaouliza ni lipi linaanza mwanzo kati ya kuku na yai, unaweza kusema ameanza kuku au ameanza yai, sasa ni lazima upate mwanzo sasa elimu ni muhimu, afya ni muhimu lakini nasema lazima tuwe na jambo la kuanza na kwa bahati mbaya hatuna uchumi uliokuwa mkubwa wa kutosheleza kufanya kila jambo kwa wakati mmoja. *(Makofi)*

Mheshimiwa Naibu Spika, sasa lazima tuamue sasa Serikali ya Awamu ya Tano imeamua kuanza na umeme, reli na kilimo nitaeleza baadae. Nadhani hapa hoja ya msingi ingekuwa kwa nini Serikali haiwekezi kiasi cha kutosha katika sekta ambayo ina uwezo wa kuwatoa watu wengi kwa wakati mmoja katika umaskini, na sekta hiyo basi ingekuwa ni kilimo. Wataalam wanasema wataalam wa uchumi sekta ambayo ina uwezo wa kuwatoa watu zaidi ya asilimia 50 katika umaskini ni sekta ya kilimo, kwa munasaba huo

naishauri Serikali ifanye kila linalowezekana iwekeze kwenye sekta ya kilimo. *(Makofi)*

Mheshimiwa Naibu Spika, mtakumbuka nchi yetu hivi karibuni tumesaini mkataba wa eneo huru la uchumi katika Bara la Afrika, sasa kama kuna sekta ambayo inaweza kutusaidia sisi kama Taifa kunufaika na mkataba huu sioni kama kuna sekta zaidi kuliko sekta ya kilimo. Umoja wa Mataifa unakadiria kwamba ifikapo mwaka 2021 Bara la Afrika litakuwa na watu wapatao bilioni 1.3 kwa maana hiyo kutakuwa na mahitaji makubwa sana ya kilimo. Kwa hiyo, Serikali yetu ikiwekeza kwenye kilimo tutaweza kunufaika tutatengeneza kwanza tutajitosheleza kwa chakula, pili tutapata malighafi kwa ajili ya viwanda na hatimaye nchi yetu itapata fedha nyingi zaidi na kuwekeza kwenye huduma mbalimbali za kijamii. *(Makofi)*

Mheshimiwa Naibu Spika, lakini la mwisho naomba nitoe ushauri kwa Serikali; hivi karibuni Israel imetoa nia ya kuisaidia nchi yetu kuipatia nafasi za masomo katika sekta ya kilimo zipatazo 100; lakini kwa bahati mbaya sana mpaka sasa tunapozungumza bado nchi yetu haijatumia fursa hiyo vizuri.

Naiomba Serikali yetu tukufu ifanye kila linalowezekana tuwapeleke vijana wetu wakajifunze mbinu bora za kilimo na hasa kilimo cha umwagiliaji. Nchi ya Israel ni moja ya nchi ambazo zinafanya vizuri sana katika sekta ya kilimo. Lakini ushauri wa pili vijana hawa 100 tutakaowapeleka kila mwaka katika nchi ya Israel watakaporudi tuwape ardhi ipatayo hekari kama 10 hivi au 20 na tuwapatie mikopo ili waoneshe kwa vitendo kile walichoifunza. *(Makofi)*

Mheshimiwa Naibu Spika, wenzetu Misri wanafanya hivyo, vijana wao ambao wanamaliza chuo kikuu hasa vyo vikuu vya kilimo na mifugo wanapomaliza masomo wanapatiwa ardhi, wanapatiwa fedha katika kipindi cha miaka miwili au mitatu, wazalishe, wakishazalisha wanategemewa katika kipindi cha miaka miwili au mitatu warudishe mkopo na tukilifanya hicho jambo hilo katika

kipindi cha miaka mitano mpaka 10 bila shaka sekta ya kilimo itapiga hatua kubwa sana za maendeleo. *(Makofi)*

Mheshimiwa Naibu Spika, baada ya kusema hayo naunga mkono hoja. *(Makofi)*

NAIBU SPIKA: Ahsante sana. Mheshimiwa Victor Kilasile Mwambalaswa atafuatiwa na Mheshimiwa Peter Msigwa, Mheshimiwa Daniel Mtuka ajandae.

MHE. VICTOR K. MWAMBALASWA: Mheshimiwa Naibu Spika, nakushukuru sana kunipa nafasi na mimi niweze kuchangia kwenye hoja iliyo mbele yetu. *(Makofi)*

Mheshimiwa Naibu Spika, nichukue nafasi hii na mimi kumpongeza kwa kweli Mheshimiwa Waziri wa Fedha na Mipango, Naibu Waziri, Katibu Mkuu, Naibu Makatibu Wakuu kwa bajeti hii ya mwaka huu ambayo ni nzuri sana, ni bajeti ambayo imezingatia maoni ya wadau mbalimbali. Maoni ya Waheshimiwa Wabunge, maoni ya wasomi, maoni ya watu wote wafanyabiashara na ni bajeti ambayo imeepukana na bajeti za mazoea ya kupandisha bei ya sigara, bei ya bia na bei ya soda. Ni bajeti ambayo imekwenda kihalisia, nawapongeza sana. *(Makofi)*

Mheshimiwa Naibu Spika, kwenye kitabu cha Mpango hiki hapa ambacho alisoma asubuhi Mheshimiwa Waziri, Serikali imesema inapanga kuendelea kuboresha na kukarabati shule za msingi na shule za sekondari, ni jambo jema sana hili.

Mimi nimewahi kutembelea Sekondari ya Pugu ninaiona ilivyokarabatiwa inafurahisha sana. Mwanafunzi anaposoma kwenye mazingira, kwenye miundombinu ambayo ni rafiki anasoma vizuri na anaelimika vizuri. Mimi naipongeza sana Serikali kwa jambo hili, naiomba sasa Serikali ikishakarabati shule zote za msingi na sekondari sasa ikarabati walimu, iwakarabati walimu vizuri na kuwapa motisha ili wafanye kazi vizuri kwenye miundombinu ambayo imekarabatiwa. *(Makofi)*

Mheshimiwa Naibu Spika, katika hili mimi naomba niiombe Serikali, Chuo cha Ualimu cha Mkwawa ilikuwa sekondari, naomba Mheshimiwa Waziri wa Elimu unisikilize; Chuo cha Elimu cha Mkwawa ilikuwa ni sekondari ilikuwa inaitwa *Mkwawa High School*, ilikuwa na maabara ya fisikia sita, maabara ya kemia sita, maabara ya biolojia saba. Ilikuwa mkienda Chuo Kikuu cha Dar es Salaama *one third* ya wanafunzi wanaosoma sayansi wametoka *Mkwawa High School*. Sasa kullikuwa na umuhimu wa kuwa na walimu wengi ndio maana wakaibadilisha iwe Chuo cha Ualimu. Sasa hivi tuna walimu wa ziada naomba *Mkwawa High School* irudishwe ya zamani ili tuweze kutengeneza wanafunzi wa sayansi pale, naiomba sana Serikali ifanye katika hilo. (*Makofi*)

Mheshimiwa Naibu Spika, kati ya hilo Serikali inatoa ruzuku vizuri sana kwenye sekta ya afya inatoa madaktari, inatoa walimu, inatoa madaktari walimu na madawa. Ruzuku kwenye sekta ya afya naiomba Serikali ikimaliza huko igeukie kwenye elimu, itoe ruzuku vilevile kwenye elimu, huwezi kuwa na maendeleo bila kuelimika. Kwa hiyo naiomba Serikali itoe ruzuku kwenye vyuo au shule za watu binafsi ili tuweze kuelimisha jamii ya Watanzania vizuri. (*Makofi*)

Mheshimiwa Naibu Spika, kwenye mpango huu hapa Serikali inasema inanedelea kuboresha na kukarabati reli ya kati na reli ya *TAZARA* wakati huo ikijenga *standard gauge*, ni jambo zuri sana. Tunatumia uchumi wetu wa jiografia vizuri, tunaitumia hali ambayo Mwenyezi Mungu alituweka vizuri. Lakini reli ya *TAZARA* inasuasua kwa sababu ni reli ya kati ya nchi mbili ndio maana mimi naiomba Serikali ikiwezekana sheria iliyounda reli ya *TAZARA* irudishwe tena hapa Bungeni tuweze ukikarabati vizuri ili kila nchi ishughulikie sehemu yake ya reli, ile reli ya *TAZARA* ambayo ilikuwa reli ya uhuru wakati huo sasa hivi ni reli ya biashara ili Tanzania tunufaike na reli hiyo na uchumi wa jiografia ambao Mwenyezi Mungu ametupa. (*Makofi*)

Mheshimiwa Naibu Spika, Mheshimiwa Rais alipotembelea Malawi hivi karibuni suala kuu kati ya yeye na kiongozi mwenzie ilikuwa ni reli ya *TAZARA*, ilikuwa ni *Malawi*

Cargo Centers ambazo zimekufa, ndio sasa naiomba Serikali ifuatilie sana tufufue *Malawi Cargo Centers* ambazo ziko Dar es Salaam na Mbeya tuifufue vizuri sana reli hii lakini vilevile tujenga bandari kavu Inyala ili mizigo ya Malawi iishie pale Iny'ara pamoja na *Malawi Cargo Centers*, ikitoka hapo naishauri Serikali ijenga reli kutoka hapo Inyala kwenda mpaka *Itungi Port* ili tupunguze mizigo ambayo inapita barabarani na kuzifanya barabara zetu ziishi muda mrefu. (Makofi)

Mheshimiwa Naibu Spika, nikitoka kwenye reli nije kwenye barabara, Mheshimiwa Rais alipokuwa ziarani Mbeya tumshukuru sana Mheshimiwa Rais amekaa Mbeya siku tisa bila kutegemea, tunamshukuru sana ahsante sana Mheshimiwa Rais. Aliiongelea barabara ya *Tanzam High Way* hasa hasa kipande cha pale Mbeya ambayo kuna *conjunction* kubwa sana, Mheshimiwa Rais akasema Serikali itatoa fedha ya kujenga *bypass* ya kutoka Mlima Nyoka kwenda mpaka Songwe. Naomba katika bajeti hii Serikali ilifikirie hilo la kujenga *bypass* ya kutoka Mlima Nyoka kwenda mpaka Songwe. (Makofi)

Mheshimiwa Naibu Spika, pia naomba niishukuru Serikali kwa barabara ya Mbeya - Chunya ambayo sasa hivi imeisha Mheshimiwa Rais aliifungua akiwa ziarani, namshukuru sana. Lakini kwetu sisi wana Chunya barabara hii ni mboni ya jicho letu, tunataka kuilinda kwa kila hali, kwa hiyo, naomba Serikali iweke *mobile bridges* za kuweza kuilinda barabara hiyo na mizigo ambayo ya lumbesa ambayo inaharibu barabara. (Makofi)

Vilevile Mheshimiwa Rais alifungua aliweka jiwe barabara ya kutoka Chunya kwenda Makongorosi, naomba Serikali isimamie kwa karibu barabara hiyo ili kama ilivyo kwenye mkataba barabara hii ujenzi wake uishe mwezi Februari, 2020 ili tukienda kwenye uchaguzi tuwe na mambo ya kusemea. (Makofi)

Mheshimiwa Naibu Spika, naomba nisome ukurasa wa 91 wa kitabu cha bajeti; malengo ya bajeti hii amesema

Mheshimiwa Waziri makubwa yapo manne nalisema lengo la tatu ambalo linasema kuimarisha kilimo (uzalishaji wenye tija na masoko ya mazao, ufugaji, uvuvi na misitu) kwa kuzingatia umuhimu mkubwa wa sekta hii katika uchumi wa Taifa (chakula, ajira, kipato cha wananchi, michango katika fedha za kigeni na muunganiko wa sekta hii na maendeleo ya viwanda). Katika hili niongelee tu zao moja tu ambalo tunalima Nyanda za Juu Kusini tumbaku.

Mheshimiwa Naibu Spika, tumbaku nchi ya Malawi ilikuja kuchukua mbegu Chunya mwaka 1966, leo nchi ya Malawi inatengeneza kilo milioni 200 kwa mwaka za tumbaku wanauza nje, sisi mwaka 2010 tulifika kilo milioni 120 mwaka huu *projections* ni kilo milioni 54 tunashuka. Naomba Wizara ya Kilimo ijiulize kuna nini kwa nini *production* zinashuka naomba tutumie Chuo Kikuu cha *SUA* watafiti wako pale wazuri sana kwa nini kilimo chetu kinashuka, kwa nini hatupati masoko ya kutosha.

Mheshimiwa Naibu Spika, naomba sana Serikali, Wizara ya Kilimo tujiulize mazao mengi mwenzangu alisema asubuhi hapa tumbaku, pamba, korosho inashuka *production* badala ya kuongezeka kuna tatizo gani? Naomba Serikali ilifikirie sana hilo hapo. (*Makofi*)

Mheshimiwa Naibu Spika, sasa hivi katika hilo zao la tumbaku mwaka huu kuna kampuni nne ambazo zinanunua tumbaku. Kampuni moja imekataa kutoa makisio, kwa hiyo, ina maana kuna wananchi wa sehemu za Tabora, Chunya, Mpanda na Ruvuma, kwa hiyo, wananchi na vyama vya msingi vitakosa kulima na kuuza tumbaku yao. Naiomba Serikali ilichukue jambo hili kwa muhimu sana ili wananchi wa sehemu hizi wapate kulima na kuuza tumbaku na kuinua hali zao za maisha. (*Makofi*)

Mheshimiwa Naibu Spika, niseme la mwisho, Mheshimiwa Rais alipokwenda Afrika Kusini, nchi ya Afrika Kusini imesema inaanza kufundisha Kiswahili, nchi nyingi, hata nchi ya Kongo nayo imesema wataanza kufundisha Kiswahili, ina maana Tanzania itaanza ku-*export* kama zao Kiswahili,

lakini vijana wetu tulionao hawajaiva kama tulivyoiva baba zao wa zamani ambao tulikuwa tunapitia JKT na tuna maadili ya kutosha. Naomba hawa vijana watakuwa ni mabalazi wetu huko wanakoenda kwa hiyo, naomba Wizara, Serikali, mnapowachagua vijana hawa wa kwenda kufundisha Kiswahili nje ya nchi, iwe ni Afrika Kusini, iwe ni Kongo, iwe Zambia, kwanza tuwafundishe itifaki, tuwafundishe ubalazi kwa hiyo, wasije wakaenda kule wakaenda kututia aibu Tanzania ambayo ni nchi ambayo inasifika duniani kote. (Makofi)

Mheshimiwa Naibu Spika, baada ya kusema hayo naunga mkono hoja na ahsante kwa kunipa nafasi. (Makofi)

NAIBU SPIKA: Ahsante sana. Mheshimiwa Peter Msigwa, atafuatiwa na Mheshimiwa Daniel Mtuka, Mheshimiwa Mbaraka Dau ajiandae.

MHE. MCH. PETER S. MSIGWA: Mheshimiwa Naibu Spika, wakati Mheshimiwa Rais akifanya mabadiliko kwenye Baraza la Mawaziri akimtoa aliyekuwa Waziri wa Viwanda alisema moja ya kazi aliyowapa ni kufanya biashara na sio kupeperusha bendera tu. Mheshimiwa Rais ninaamini amewateua Mawaziri kwa ajili ya kumsaidia na kumpa ushauri, ili kuweza kuhakikisha Taifa letu lina-*flourish*, tunasonga mbele kiuchumi.

Mheshimiwa Naibu Spika, niliwahi kusema mahali hapa kwamba *if you are lost, speed is useless* (ukiwa unakimbia mwendokasi na umepotea, ule mwendokasi hauna maana). (Makofi)

Mheshimiwa Naibu Spika, Mheshimiwa Mpango ni miaka minne sasa hivi tunajadili kuhusu maendeleo ya nchi yetu na toka bajeti ya kwanza mfumo na mpango mzima mliokuja nao humu ndani Wabunge wengi kwa wingi wetu tulipinga namna ya uendeshaji uchumi na mipango mliyokuwa mmepanga. Na nimesema Rais anapowachagua anataka mka-*add value* na ndio maana alisema sikuwachagua kupeperusha bendera tu. Kwamba ninyi ni

wachumi, mnazijua kanuni za uchumi, mnajua mki-*violate* kanuni a uchumi ita-*backfire*. Kodi jinsi mliyokuwa mnakusanya tulitoa ushauri kwenye bandari hamkutusikiliza, tulitoa ushauri kwenye watalii hamkutusikiliza, tulitoa ushauri namna ya ukusanyaji kodi kwa bunduki, kwa *task force* hamkutusikiliza. (*Makofi*)

Mheshimiwa Naibu Spika, sasa leo miaka minne mmebadilisha lugha sasa hivi mmekuwa laini *as if* sio ninyi. Mimi nilitaka Mheshimiwa Mpango kama mchumi, mmoja wa watu wanaoheshimika katika nchi hii, hebu tuambie ule ushauri ambao Bunge na Wabunge wengi humu ndani tulishauri kwamba hiyo njia unayokwenda sio sahihi kwa nini mlikuwa mnakataa? (*Makofi*)

NAIBU SPIKA: Mheshimiwa Msigwa ongea na Kiti. Ongea na Kiti.

MHE. MCH. PETERS. MSIGWA: Mheshimiwa Naibu Spika, niliomba Waziri wa Fedha aseme kwa nini walikuwa wanakataa na walikuwa wanataka ku-*achieve* nini?

Mheshimiwa Naibu Spika, kwa sababu, yote tuliyozungumza sasahivi wamegeuka kwa mlango wa nyuma wanatekeleza yaleyale baada ya kulitumbukiza Taifa kwenye matatizo.

Mheshimiwa Naibu Spika, Serikali hii ya Chama cha Mapinduzi mimi nailinganisha na timu inayocheza mpira kwenye uwanja ambao hauna magoli, mnapiga mashuti makubwa ambayo huwezi ku-*major, you are going no where* kwa sababu ya miradi mikubwa ambayo mmeweka... (*Makofi*)

MHE. JULIUS K. LAIZER: Mheshimiwa Naibu Spika, Taarifa.

NAIBU SPIKA: Mheshimiwa Msigwa kuna Taarifa. Mheshimiwa Julius Kalanga

T A A R I F A

MHE. JULIUS K. LAIZER: Mheshimiwa Naibu Spika, moja ya kazi kubwa ya Bunge ni kuishauri Serikali. Bunge hili limekuwa likiishauri Serikali mambo mengi ikiwepo kuondoa VAT kwenye umeme wa Zanzibar na maeneo mengine, kwa hiyo, Serikali imechukua ushauri wa Bunge ambao ni ajnibu wake kwa hiyo, Mbunge hana sababu ya kuhoji kwa nini Serikali inatekeleza yale ambayo Bunge limeshauri ni kazi ya Bunge. *(Makofi)*

NAIBU SPIKA: Mheshimiwa Msigwa unaipokea taarifa hiyo?

MHE. MCH. PETER S. MSIGWA: Mheshimiwa Naibu Spika, ninashukuru, kumbe ili Serikali isikie inachukua miaka minne, yaani mnakuwa mmemaliza muda wa miaka minne ndio mnasikiliwa. Nachukua uchauri wako kwamba, ni kuishauri, lakini tumewashauri *four years*, mambo ya miaka minne ndio wanasikiliza leo na mwakani ni uchaguzi na mkataba wenu na wananchi ni miaka mitano, yani mnashauriwa miaka minne ndio mnasikiliza, *thank you*. *(Makofi)*

Mheshimiwa Naibu Spika, nimesema miradi mikubwa na ukilinganisha kiukweli Waziri wa biashara amekaa karibu siku mia mbili na kitu, ametumbuliwa kwa maana ya kwamba hajamsaidia Rais. *(Makofi)*

Mheshimiwa Naibu Spika, lakini ukiniuliza mimi watu ambao kwa weledi wao na heshima kubwa ambayo Rais aliwapa, waliotakiwa kutumbuliwa ni pamoja na Mheshimiwa Mpango na Waziri Kabudi. Kwa sababu kwa nini nasema? Nitatoa sababu kwa nini nasema hivyo? *(Makofi/Kicheko)*

MHE. AMINA S. MOLLEL: Taarifa.

NAIBU SPIKA: Mheshimiwa Msigwa kuna taarifa nyingine. Mheshimiwa Amina Mollel.

T A A R I F A

MHE. AMINA S. MOLLEL: Mheshimiwa Naibu Spika, ahsante. Napenda tu kumfahamisha Mheshimiwa Msigwa kwamba Rais wa Jamhuri ya Muungano wa Tanzania ana imani kubwa na Dkt. Mpango na ndio maana mpaka sasa Waziri Mpango bado yupo akitekeleza majukumu yake kama Waziri wa Fedha.

NAIBU SPIKA: Mheshimiwa Msigwa unapokea taarifa hiyo?

MHE. MCH. PETERS. MSIGWA: Mheshimiwa Naibu Spika, wala sipotezi, ananipotezea muda tu.

Mheshimiwa Naibu Spika, nimesema waliotakiwa kutumbuliwa ambao wameleta shida ya kutunigiza kwenye matatizo ni Mheshimiwa Mpango pamoja na Mheshimiwa Kabudi. (*Kicheko*)

Mheshimiwa Naibu Spika, Mheshimiwa Kabudi alitoa ushauri kwenye masuala ya madini, leo kama Taifa *we are stuck*, yamebaki machimbo madogo madogo, machimbo makubwa ukienda Bulyankulu kume-*stuck*, *we are not going anywhere* tumekaa haturudi nyuma, hatuendi mbele, akatuambia kutakuwa na kishika uchumba, wala kishika uchumba hakionekani mpaka leo. (*Makofi*)

Mheshimiwa Naibu Spika, wakati wa *report* ya Profesa Osoro kulikuwa na ngoma na ngonjera na *praise and worship* kila mtu alikuwa anashangilia. Leo tunataka mtuambie *what is it going on?* Mheshimiwa Kabudi *where is our money?* Mheshimiwa Kabudi alisema haya mambo, ametuletea hasara na amemshauri Rais vibaya. (*Makofi*)

NAIBU WAZIRI WA MADINI: Taarifa.

MHE. MCH. PETER S. MSIGWA: Mheshimiwa Naibu Spika, mtu wa pili ambaye nasema ni Mheshimiwa Mpango...

NAIBU SPIKA: Waheshimiwa Wabunge, hii itakuwa taarifa ya mwisho kwa Mheshimiwa Msigwa. Mheshimiwa Stanslaus Nyongo.

T A A R I F A

NAIBU WAZIRI WA MADINI: Mheshimiwa Naibu Spika, naomba nimpe taarifa tu Mheshimiwa Msemaji kwamba sekta ya madini anavyosema ime-*stuck*, naomba nimtaarifu tu kwamba, sekta ya madini haija-*stuck*, *unless otherwise* unazungumza kitu kingine.

(Hapa baadhi ya Wabunge walizungumza bila kufuata utaratibu)

NAIBU WAZIRI WA MADINI: Mheshimiwa Naibu Spika, sekta ya madini kwa taarifa yako ni kwamba, sasahivi imekuwa ndio iliyoongeza mchango wa Taifa. Na tumechangia zaidi, tumekusanya maduhuli zaidi ya bilioni mia tatu na kumi na kitu ambayo imetokea kwa mara ya kwanza toka tumepata uhuru wa nchi yetu. Masuala ya kishika uchumba anayoyazungumza huyu Mheshimiwa ni kwamba, hiyo *commitment* kweli ipo na mazungumzo yanaendelea...

(Hapa baadhi ya Wabunge walizungumza bila kufuata utaratibu)

NAIBU WAZIRI WA MADINI: ...tuendeleo kusubiri pale taarifa rasmi itakapokuja.

Mheshimiwa Naibu Spika, lakini ni kwamba sekta ya madini inaendelea kukua na hata sasa hivi ni kwamba watu wanaona ni jinsi gani sekta ya madini ilivyoweza kuingiza kipato cha Taifa katika nchi yetu, asipotoshe aananchi. *(Makofi)*

NAIBU SPIKA: Mheshimiwa Msigwa unaipokea taarifa hiyo?

MHE. MCH. PETER S. MSIGWA: Mheshimiwa Naibu Spika, nashukuru Serikali imekiri kwamba, kishika uchumba bado kinajadiliwa, ndio nilichokuwa nazungumza kwamba wameendelea kwamba, kishika uchumba mpaka leo. Ndio maana nimesema Mheshimiwa Kabudi anamshauri vibaya Rais na kwa bahati mbaya amekuwa sasa kwenye masuala ya kidiplomasia ameendelea kuwa *arrogant*, wala haisaidii nchi yetu.

Mheshimiwa Naibu Spika, Mheshimiwa Mpango toka umekuwa Waziri wewe Makamishna wanazidi kuondoka na wewe ndio msimamizi, *there must be something wrong*. Aidha, una-*violate principle* za uchumi wewe mwenyewe huzifanyi na watu waungwana wana-*step down* kama *principle* zile walizosoma za uchumi hazifanyi kazi. (*Makofi*)

Mheshimiwa Naibu Spika, leo tunasifu na kuabudu hapa kwamba uchumi unakua, *economics. Economies about the welfare of people, the well being of people*, kuhusiana na uchumi wa watu, hatuwezi tukawa tunaimba mnachozungumza takwimu mnasema uchumi unakua, takwimu zenu zinakwenda hivi wananchi wanakwenda kushoto, sasa hizo ni takwimu gani? (*Makofi*)

Mheshimiwa Naibu Spika, yani tukubaliane kwamba, wale *IMF* ni waongo, uchumi unakuwa kwa asilimia saba kama mnavyosema ninyi maana mtatufunga tukisema zingine. Sasa maisha ya Watanzania yakoje? Ni kwa nini maduka yanafungwa? Kwa nini watu wanashindwa kusomesha watoto shule? Kwa nini kunywa chai maeneo mengine imekuwa *luxury*? Wananchi huko chini wanataka waone maisha ya kawaida, mnaweza mkatangaza kwamba uchumi unakua kwa asilimia 15, *that is fine*, lakini kule nyumbani hayo ndio maisha? (*Makofi*)

Mheshimiwa Naibu Spika, kwa hiyo, ushauri mnaotoa, *purchasing power* ya mwananchi wa Tanzania iko chini kwa kiwango kikubwa sana. Mheshimiwa Mpango hasara aliyoileta Mheshimiwa Kakunda, wewe na Mheshimiwa Kabudi ni kubwa zaidi kwa sababu ninyi ndio mnamshauri

Rais kwa karibu kuhusiana na uchumi wa nchi hii. Yale yote tuliyosema mliyakataa miaka minne iliyopita, halafu hapa tunabaki kusifu na kuabudu. *(Makofi)*

Mheshimiwa Naibu Spika, nizungumzie kidogo suala la korosho; suala la korosho kwa kawaida korosho msimu ukifika wale wanunuzi wa nje huwa wanaleta makontena wakinunua korosho zinaingizwa kwenye makontena zinasafirishwa kwenda nje.

Mheshimiwa Naibu Spika, mara nyingi zimekuwa zikisafirishwa kwenda nje kwa sababu sisi hatuna uwezo wa kutunza korosho. Watu wa nje wakinunua hizo korosho kule kwao wana ma-*godown* ambayo yanaweza yaka-*regulate temperature*. Sasa ninyi washauri wa Mheshimiwa Rais mlimshauri Rais, mkapeleka Jeshi kwenda kukusanya korosho, mkaziweka kwenye ma-*godown* ambayo mengine yananyeshewa na mvua. *(Makofi)*

Mheshimiwa Naibu Spika, nimesea mwanzoni kwamba, *if you are lost, speed is useless* na tumepotea mnaendelea ku-*accelerate*, tunaenda kwenye chaka ninyi mnaendelea kuongeza mafuta, uchumi unakua, uchumi unakua, huku mnapotea njia. Tusipokuwa waangalifu hizi korosho tutavuruga hata msimu unaokuja watu wa nje watahindwa kununua korosho zetu kwa sababu taarifa nilizonazo, watanisaidia watu wenye maeneo hayo, korosho asilimia kubwa zimeanza kuharibika na zinaoza maeneo mengine na zikioza hizi korosho maana yake wateja wa nje wanakuwa na wasiwasi kuja kununua korosho kwenye nchi yetu na zinashuka thamani. *(Makofi)*

Mheshimiwa Naibu Spika, sasa tunakaribia kwenda msimu mwingine. Mimi nishauri jambo moja, aidha korosho zile ziuzwe kwa bei ya chini ili tuziondoe kwa sababu *Trade World Organisation* ina maswali mengi kuhusiana na korosho zetu. *(Makofi)*

(Hapa kengele ililia kuashiria kwisha kwa muda wa Mzungumzaji)

NAIBU SPIKA: Mheshimiwa Msigwa kengele imeshagonga, ahsante sana; watunza muda wako meza ya chini, watunza muda hawa hapo, ndio wanaonisaidia.

Mheshimiwa Daniel Mtuka, atafuatiwa na Mheshimiwa Mbaraka Dau, Mheshimiwa Salma Rashid Kikwete ajiandae. *(Makofi)*

MHE. DANIEL D. MTUKA: Mheshimiwa Naibu Spika, nakushukuru sana kwa fursa hii na mimi nitoe mchango wangu katika bajeti kuu pamoja na taarifa ya hali ya uchumi, pamoja na Taarifa ya Kamati ya Bajeti. Namshukuru sana Mwenyezi Mungu kwa zawadi ya uhai ametukutanisha mpaka leo hii pia tunajadili tena bajeti kuu kama tulivyokuwa tumejadili miaka iliyopita. *(Makofi)*

Mheshimiwa Naibu Spika, niende moja kwa moja kwenye majadala. Mimi nikupongeze Waziri Dkt. Mpango, uko kwenye njia sahihi, kelele nyingine hizi kila mmoja ana mdomo wake na ana uhuru wake, lakini angalia kwenye *focus* yako ndani ya miaka mitano uko kwenye *right track* na sisi Wabunge kazi yetu ni kuishauri Serikali. Naomba utege sikio sasa usikilize ushauri wa Mbunge anayelitwa Mtuka. *(Makofi)*

Mheshimiwa Naibu Spika, twende ukurasa wa 80 wa hotuba yako, nikupongeze umetoa umeondoa ule ushuru wa uwindaji wa kitaalam kwa wazalendo pamoja na wageni, hii ni katika kuvutia na kukuza biashara ya utalii, sawa. Naomba nikuongezee na lingine, ukienda pale Wizara ya Mambo ya Ndani, *Immigration* pale, kuna kitu kinaitwa tozo ya kibiashara hii ambayo wanailipa wale wanaokuja kufanya mikutano ya kimataifa kwenye kumbi zetu, Mheshimiwa Kigwangalla amejinasibu vizuri kwamba sasa anakwenda kujenga kumbi kubwa na nzuri kwa mfano Bagamoyo, sasa muondolee hii tozo hii maana ndio wanayolipa hawa wanaokuja kufanya mikutano, huu ndio utalii wa mikutano. *(Makofi)*

Mheshimiwa Naibu Spika, nitoe tu mfano mfupi sana, Ethiopia wenzetu wanalipa dola 32, Kenya dola 40, Rwanda dola 50, South Africa dola 150, sisi tunatoza dola 250; ninashauri sana tutoze kama jirani zetu dola 40 vinginevyo Mheshimiwa Kigwangalla asiye akajenga hizi matembo weupe hawa.

Mheshimiwa Naibu Spika, naomba niendeleo mbele zaidi, katika kukuza utalii hukohuko hebu pia tuangalie kutumia au kukarabati viwanja vyetu vya ndege, hasa ambavyo viko kwenye mbuga zile za wanyama, nasemea moja kwa moja Seronera. Juzi juzi Serengeti imetunukiwa kuwa mbuga bora kuliko zote Barani Afrika, kutakuwa na wimbi kubwa sana la watalii ambao watakuja, watakuja wengi sana, lakini pia tunataka kuanza safari za kufuata watalii Guangzhou, Mumbai, Johannesburg, tutakuja na watalii wengi sana na wengi wamesikia watakuja tu Serengeti. (*Makofi*)

Mheshimiwa Naibu Spika, Serengeti lile ni likubwa sana, hebu chukulia ile *10 percent* tu ya Serengeti ambayo inaitwa Masai Mara iko Kenya, wenzetu wanatengeneza fedha mara kumi zaidi ya sisi ambao tunamiliki asilimia 90, lakini wenzetu wametengeneza viwanja vya ndege, viwanja vizuri kabisa mle ndani. Kwa mfano wana kiwanja kinaitwa Kichwatambo; Masai Mara mle ndani, wana Kiwanja kinaitwa Masai, Alikiombo pia, viko mle ndani; hivi viwanja vimeunganishwa na viwanja vikubwa nikizungumzia Embakasi na Jomo Kenyatta.

Mheshimiwa Naibu Spika, ndege kubwa ikitua pale inakuta tayari hizi *Q400* iko tayari pale imeshawasha moto inasubiri wale watalii wanashuka *comfortably* wanaingia kwenye ndege zile wanaenda kutua Masai Mara kwenye vile viwanja, viwanja vile vimejengwa vina minara ya kuongozea ndege, taa za usiku, taa za kuongozea ndege, lami imewekwa. Sisi cha kwetu kile Seronera hakijawekwa, watalii watakuwa ni wengi mno tunawa-*accommodate* vipi wale? Tutakosa fedha hapa ambayo ni ya bure ni nje-nje hapa hii pesa, hii pesa tunaikosa hii.

Naomba turekebisha kile kiwanja, chomoachomoa kwenye matengenezo ya viwanja vingine vya ndege hebu tuanze na Seronera tukitengeneze kile kiwanja zile ndege zitue kule zipeleke hawa watalii ni wengi mno, hii fedha sio ya kuiachia Mheshimiwa Mpango. *(Makofi)*

Mheshimiwa Naibu Spika, lakini niende kwenye eneo lingine la kuboresha Shirika la Ndege; ndege hizi tumenunua za kutosha, tunaendelea kununua kama ambavyo tumejiwekea, ndio *focus* yetu. Mheshimiwa Rais ametusaidia tuna ndege sita na nyingine zinakuja, lakini pia mimi niseme tiketi peke yake kwenye ndege hizi hatutaweza kuendesha Shirika la Ndege. ziko shughuli nyingi ambazo tunaweza kuzifanya *ATCL* ikawa shirika tanzu kutoka kwenye *ATCL* tukawa na vikampuni vidogo vidogo vya kuendesha shughuli kama zifuatazo:-

Mheshimiwa Naibu Spika, ya kwanza; tuwe na shirika dogo ambalo linaendesha zile *ground handling services* ambazo *Swissport* wanafanya sasahivi. Hii itafanya huduma hizi kwa ndege zetu za *ATCL*, lakini pia na kwa makampuni mengine tutatengeneza fedha; tutaokoa fedha kwenye kampuni yetu, lakini pia tutafanya huduma kwenye ndege nyingine tutatengeneza fedha.

Mheshimiwa Naibu Spika, lakini pia tufanye shughuli nyingine inayoitwa *in flight catering services*, vyakula na vinywaji kwenye ndege ndani ya ndege zetu hizi. Tutengeneze ka-kampuni kadogo tanzu ka *ATCL* tuuze vyakula kwa kutumia kampuni hii, tuachane na mambo ya ku-*hire* ni gharama kubwa sana, tutauza vyakula, vitahudumia vyakula kwenye ndege zetu, lakini pia tutahudumia kwenye ndege nyingine, tutatengeneza fedha ya kutosha tu Mheshimiwa Mpango. *(Makofi)*

Mheshimiwa Naibu Spika, lakini nyingine kuna tozo kama *navigation charges*; *navigation charges* ni kama zile ndege inapokuwa inatua lazima waelezwe hali ya hewa, sijui minara kwa mfano ya simu au umeme, zile *tower* kwa usiku

zinakuwa zinachanganya. Kwa hiyo, kunakuwa na ile ramani ambayo inamwongoza rubani, hizo *navigation fees*.

Mheshimiwa Naibu Spika, kuna *fees* zingine zinaitwa *landing charges* na *parking charges*. Mheshimiwa Mpango hizi gharama yake ni kubwa mno, inakaribia bilioni moja kwa mwezi *ATCL* inalipa, fikiria hii. Lakini nchi zingine kama kwa mfano *Ethiopian Airlines*, wale waaarabu kule *Emirates* kwa mfano *Qatar Airways* haya ni mashirika ya Serikali. Wamefanya *exemption* ya haya mashirika, hawalipi hizi *charges* tatu nilizozitaja, kwa hiyo wana-*save*. Kwa mfano, tuki-*save* bilioni moja kwa kila mwezi maana yake ni kwamba tunajiendesha hili shirika. Tuangalie hizi *charges* angalau tuwape hata muda mfupi wakati linakua tuziondoe hizi *charges* tatu, ni mwiba mkubwa mno, tufanye *exemption*, tutakuwa tumelisaidia sana shirika letu la ndege.

Mheshimiwa Naibu Spika, tunacho chuo kinaitwa *ATC Cabin Crew School*, hiki ni chuo kinachofundisha hawa ma-*airhostess* peke yake, hakiwafundishi marubani, marubani wanaenda kufundishwa maeneo mengine nchi za nje, hawa *fresh* kutoka shuleni. Tukisema hebu tuanzishe kozi sasa na kufundisha marubani pia tuwafundishe humu humu ndani. Kufundisha rubani mmoja kwa wastani ni shilingi milioni 80 kwa mwaka, ni hela nyingi sana, rubani mmoja huyu lakini tukiwa tunawafundisha humu ndani tutapunguza gharama, tuta-*save*, tutaokoa hii *ATCL*, tutakuwa tumeweza kulifufua. (*Makoff*)

Mheshimiwa Naibu Spika, huduma nyingine, tunayo ma-*godown*. Kuna bidhaa zinaitwa *sensitive goods*; *temperature ya sensitive goods*. Kwa mfano mtu labda ametoka nje ametua hapa anaenda Malawi, ana *goods* zile ambazo ni *sensitive* na joto labda dawa zitaharibika, tutengeneze *godowns*, ni biashara nzuri mno, zile *goods* ambazo zipo *on transit* ni biashara nzuri mno; anasubiri ndege tunamtunzia bidhaa zake pale, unaona eeh baada ya kutimilika safari anachukua bidhaa zake anaondoka kwenda Malawi, ametuachia pesa. Tiketi peke yake si biashara ya ndege, ndiyo maana tunatoza labda kwa mfano tu Dodoma

- Dar es Salaam hapa hela ni nyingi mno shilingi 400,000 mpaka shilingi 500,000 lakini tukizingatia haya Mheshimiwa Mpango na Wizara nyingine, unaweza ukaenda kata kwa 100,000 tu Dodoma – Dar es salaam... *(Makofi)*

(Hapa kengele illia kuashiria kwisha kwa muda wa Mzungumzaji)

NAIBU SPIKA: Muda wako umekwisha Mheshimiwa, kengele ya pili imeshagonga. Mheshimiwa Mbaraka Dau atafuatiwa na Mheshimiwa Salma Rashid Kikwete, Mheshimiwa Seif Gulamali ajiandae.

MHE. MBARAKA K. DAU: Mheshimiwa Naibu Spika, nakushukuru sana kwa fursa hii na mimi nianze kwa kumpongeza sana Mheshimiwa mtoa hoja, Mheshimiwa Waziri wa Fedha ndugu yangu Dkt. Mpango kwa kutuletea bajeti hii ambayo kwa kiasi kikubwa sana inaakisi matarajio na matazamiao ya Watanzania. *(Makofi)*

Mheshimiwa Naibu Spika, kwa muda wa takribani miezi minne, tupo hapa Dodoma tukianza kwenye Kamati kuangalia ni namna gani tunaweza tukaishauri Serikali katika kuhakikisha kwamba tunaboresha bajeti mbalimbali za Wizara. Lakini kumekuwa na maneno kwamba wengi hapa muda mwingi sana tunautumia masuala ya matumizi; maji, umeme, barabara, hospitali, shule na vitu kama hivyo na muda mchache/mfupi sana tunautumia katika namna ya kuishauri Serikali itakavyoweza kuongeza wigo na uwezo wa kupata mapato zaidi. *(Makofi)*

Mheshimiwa Naibu Spika, kwa hiyo, mimi mchango wangu utajikita zaidi namna gani ya kuishauri Serikali itakavyoweza kuongeza mapato ili sasa yale matumizi yaweze kwenda sambamba na mapato yetu.

Mheshimiwa Naibu Spika, kwanza ninakushukuru sana Mheshimiwa Mpango, nimesoma kitabu chako cha hotuba hususan katika eneo la mifugo na uvuvi, tozo na ada nyingi sana zimefutwa, tunaishukuru Serikali. Lakini tozo na ada nyingi

zilizofutwa ni zile tozo zinazohusu masuala ya mifugo zaidi kuliko masuala ya uvuvi. *(Makofi)*

Mheshimiwa Naibu Spika, kwa hiyo, ningependa kuishauri Serikali tuangalie sasa namna gani tunaweza tukaenda tukapitia zile tozo na ada mbalimbali zinazohusiana na masuala ya uvuvi. Mvuvi bado ana mzigo mkubwa na mrundikano mkubwa sana wa ada na tozo mbalimbali. Kuna leseni kwanza ya chombo, leseni ya mvuvi mwenyewe, usajili wa chombo, ada/leseni ya kuvua kwa sisi tunaotoka Pwani kule kuvua pweza, samaki, kamba na vitu kama hivyo, kuna utitiri mwingi sana wa ada na tozo kule. *(Makofi)*

Mheshimiwa Naibu Spika, kwa hiyo tunaomba sana Mheshimiwa Mpango utakapokuja basi utuangelie na sisi katika eneo la uvuvi. Hivi ninavyozungumza, pale mpakani Tunduma kuna mizigo na tani kadhaa za dagaa wanaotoka hususan kule Mafia wapo pale wamezuiwa kutokana na ile ada ya dola 1.5, hii imekuwa ni mwiba mkubwa sana kwa wavuvi wetu. *(Makofi)*

Mheshimiwa Naibu Spika, na hawa wafanyabiashara wanaouza dagaa wengi wanatokea maeneo ya Congo, wanakuja kule kwa mfano kule ninapotokea mimi Mafia wanakuja kununua dagaa, lakini wanakutana na tozo na ada nyingi sana. Mimi nilikuwa naomba sana Mheshimiwa Mpango, tunashukuru kwa upande wa mifugo kule mambo yamekwenda vizuri na sisi wavuvi tunaomba pia mtukumbuke. *(Makofi)*

Mheshimiwa Naibu Spika, la pili, kwenye eneo hilo hilo la uvuvi lakini sasa katika eneo la uvuvi wa bahari kuu. Tulizungumza hapa na mimi nimeshachangia mara nyingi sana kwamba namna gani Taifa hili linaweza likanufaika kutokana na uvuvi na mapato yanayotokana na uvuvi wa bahari kuu. Mimi nashukuru sana Serikali kupitia Wizara ya Mifugo na Uvuvi, juhudi tunazona; kwanza juhudi zile za kufufua lile Shirika letu la Uvuvi la *TAFICO*, ni juhudi za kupongezwa na kuungwa mkono. *(Makofi)*

Mheshimiwa Naibu Spika, lakini pia juhudi tumeona kwamba kwenye bajeti imetengwa fedha kwa ajili ya kununua meli, lakini mimi bado ninaamini zile meli ambazo tutazinunua, uwezo wake hautokuwa mkubwa sana kulinganisha na meli zile ambazo za kigeni zinazovua katika ule ukanda wa kiuchumi wa bahari wa *EEZ* ya Tanzania.

Mheshimiwa Naibu Spika, sasa, kwa sasa mimi ningepomba sana na Mheshimiwa Waziri wa Mifugo na Uvuvi simuoni hapa lakini nadhani Naibu atakuwepo. Tatizo lililokuwepo ambalo naomba sana tulianye kazi, ni ilea da ya dola 0.4 ambayo inatozwa kwa kila kilo moja ya samaki aina ya jodari au maarufu *tuna* anayevuliwa katika *EEZ* yetu.

Mheshimiwa Naibu Spika, kwa bahati mbaya sana, wale wenye meli kubwa ada hii hawajakubaliana nayo na toka imewekwa wamesusa, hawaji. Sasa bahati mbaya tuliyokuwa nayo, ile mamlaka yetu ya uvuvi wa bahari kuu *DSFA*, ile inategemea mapato yake yote kutokana na leseni zitakazokatwa na wale wenye meli kubwa wanaokuja kuvua katika *EEZ* yetu. (*Makofi*)

Mheshimiwa Naibu Spika, sasa kwa kuwa kutokana na hii ada ya dola 0.4 wameona kwao ni mzigo mkubwa, wamehama wanakwenda katika nchi jirani wanakata leseni, nini hasara yake? Hasara yake samaki siyo kama madini labda ya dhahabu ukasema yapo pale Buzwagi au Bulyanhulu, hayatoki mwaka wowote tunaweza tukachimba, samaki wanatembea...

MHE. MATTAR ALI SALUM: Mheshimiwa Naibu Spika, taarifa.

MHE. MBARAKA K. DAU: ...samaki, Mheshimiwa...

MHE. MATTAR ALI SALUM: Taarifa.

NAIBU SPIKA: Mheshimiwa Dau kuna taarifa. Mheshimiwa Mattar.

T A A R I F A

MHE. MATTAR ALI SALUM: Mheshimiwa Naibu Spika, ahsante. Nimpe taarifa kaka yangu kwamba hii dola 0.4 ikiondoshwa leo, wapo wawekezaji wenye meli zaidi ya 50 wapo tayari kuja kuvua kwenye nchi yetu. Kwa hiyo, hii dola 0.4 ni tatizo kubwa katika nchi yetu katika uwekezaji wa bahari kuu, asante sana. (*Makofi*)

NAIBU SPIKA: Mheshimiwa Mbaraka Dau unaipokea taarifa hiyo?

MHE. MBARAKA K. DAU: Mheshimiwa Naibu Spika, siyo tu kwamba naipokea taarifa hiyo pia naomba iwe sehemu ya mchango wangu kwenye *Hansard*. (*Makofi*)

Mheshimiwa Naibu Spika, ninachotaka kusema samaki hususan, maana yake samaki wanaozungumzwa hapa ni jodari tu (*tuna*) wale, wale wenye meli kubwa wakija kuvua wao habari ya samaki wengine wanaitwa *by catch* wale wanaovuliwa kwa bahati mbaya wale hawawahitaji, wao wanahitaji *tuna* tu. Sasa hawa samaki tuna ni samaki wa makundi, wanatembea, leo wapo katika pwani ya Tanzania, kesho wapo katika pwani ya Somalia na baadaye wapo kwenye pwani nyingine. (*Makofi*)

Mheshimiwa Naibu Spika, sasa wewe unapozuia kwa maana ya kuweka masharti magumu kama hii *royalty* ya 0.4 hawa samaki haina maana kwamba watabaki hapa hapa Tanzania tu, samaki hawa wanahama na wanahama kutokana na *texture* ile ya bahari inapobadilika kwa sababu kuna hizi pepo za kaskazi, pepo za kusi, kuna nyakati bahari inakuwa na motomoto na kuna wakati bahari inakuwa baridi, kwa hiyo hawa samaki wanahama. (*Makofi*)

Mheshimiwa Naibu Spika, sisi tusipotoa ruhusa hii na mimi sisemi ifutwe kabisa, hata kama tukianza na labda 0.1 ili kwanza tuwavute hawa watu na ile Mamlaka yetu *DSFA* basi ianze kufufuka, tuweze kwenda vizuri na faida zinazotokana na uvuvi wa bahari kuu ni pamoja na vijana wetu kupata

ajira kwenye zile meli kwa sababu kwa mujibu wa kanuni za DSFA ni kwamba meli zinapokuja kuvua, watanzania wanapata fursa ya kuwa mabaharia ndani ya zile meli. (Makofi)

Mheshimiwa Naibu Spika, lakini faida nyingine, kanuni zinasema na Mheshimiwa Ulega utakuwa unazifahamu, kanuni zinasema wale samaki (*by catch*) ambao siyo walengwa labda umevua papa, nguru, changu na samaki wa aina hiyo, hawa inabidi uje uwalete katika Bandari aidha ya Zanzibar au Bandari ya Dar es Salaam na inakuwa ni mali ya *United Republic of Tanzania*. Kwa hiyo, hizi faida zote sisi tunazikosa. (Makofi)

Mheshimiwa Naibu Spika, mimi ningeomba sana, najua kuna mchakato wa kisheria katika kupunguza, kufuta au kufanya hivi, basi tuanzishe huu mchakato ili tuhakikishe kwamba tunanufaika na uvuvi wa bahari kuu. (Makofi)

Mheshimiwa Naibu Spika, la pili, kuna kitu kinaitwa uendelezaji wa utalii katika kanda ya kusini (*southern circuit*). Unapoizungumzia *southern circuit*, mimi nasikitika sana na nimemuona ndugu yangu Mheshimiwa Kanyasu hapa. huu utalii wa kanda ya kusini mbona utalii wa fukwe haupo? Sisi tunaotoka Mafia, Mafia na yenyewe ni sehemu ya kanda ya kusini; sasa hatuoni mikakati yoyote ya kuendeleza utalii katika fukwe ambapo Mafia ni sehemu kubwa sana ambayo watalii wanatakiwa waje pale. (Makofi)

Mheshimiwa Naibu Spika, kuna faida nyingi sana za kukifungua Kisiwa cha Mafia...

(Hapa kengele ililia kuashiria kwisha kwa muda wa Mzungumzaji)

NAIBU SPIKA: Mheshimiwa Dau kengele ya pili imeshagongwa, ahsante sana. Mheshimiwa Salma Rashid Kikwete atafuatiwa na Mheshimiwa Seif Hamis Gulamali, Mheshimiwa Susan Kiwanga ajiandae.

MHE. SALMA R. KIKWETE: Mheshimiwa Naibu Spika, asante sana. Awali ya yote, naomba nianze kwa kumshukuru Mungu kwa kuniwezesha kusimama. Naomba nitoe pongezi zangu za dhati kabisa kwa Waziri wa Fedha Mheshimiwa Dkt. Mpango kwa uwasilishaji mzuri wa bajeti yake ya Serikali, ni bajeti yenye mwelekeo chanya kabisa kwa maslahi ya Taifa letu la Tanzania, hongera sana Mheshimiwa Mpango, Naibu Waziri, Katibu Mkuu na watendaji wote katika Wizara hiyo. *(Makofi)*

Mheshimiwa Naibu Spika, nataka niongelee mradi wa *Rufiji Hydro Power* ambao umeanza kutekelezwa tarehe 15 Juni, 2019 baada ya utekelezaji wa mambo yote ya msingi ambayo yataiwezesha kufanya shughuli vizuri katika mradi huo. Na mambo ya msingi hayo ambayo yameweza kutekelezwa ni pamoja na barabara, madaraja, kambi za wafanyakazi, maji, umeme, afya na kadhalika. *(Makofi)*

Mheshimiwa Naibu Spika, kwa hiyo, kwa utekelezaji wa mradi huu utaleta mafanikio chanya hasa ukizingatia tunaelekea kwenye uchumi wa kati, uchumi wa viwanda. Tunapoelekea kwenye uchumi wa viwanda, tunahitaji umeme wenye uhakika na umeme wenye uhakika hautapatikana katika maeneo mengine bali utapatikana kutokana na mradi huu wa Rufiji ambao mradi huu ukikamilika utazalisha megawati 2,115 na ili tuweze kuendesha viwanda vyetu hapa nchini ni lazima uwe na umeme wenye uhakika. Kwa hiyo, mradi huu umekuja wakati muafaka kwa maslahi ya Taifa letu la Tanzania. *(Makofi)*

Mheshimiwa Naibu Spika, rai yangu kwa Serikali ni kuhakikisha mambo haya ya msingi yanafanyika. Ushiriki wa Watanzania katika ujenzi wa mradi huu, huu mradi ni mkubwa na wa kitaifa lakini pamoja na ushiriki huo, mradi huu kuna eneo maalum unatokea na eneo hilo si eneo jingine bali ni Mkoa wa Pwani katika Wilaya ya Kibiti pamoja na Rufiji. Hata kama watapewa ajira watu wengi, lakini kipaumbele nacho kizingatiwe kwa watu ambao wanatoka kwenye maeneo hayo husika. *(Makofi)*

Mheshimiwa Naibu Spika, rai yangu ya pili, katika mradi huu ni lazima tuhakikishe kwamba tunahifadhi mazingira; mazingira yakihifadhiwa ndipo tutakapoweza kupata maji ya kutosha katika Mto Rufiji na ili tuhifadhi mazingira na kupata maji ya kutosha ni lazima tuweke kipaumbele katika kuhifadhi mazingira kutoka kwenye mito ifuatayo; Mto wa Kilombero, Mto wa Ruaha Mkuu pamoja na Mto wa Ruegu ambao unamwaga maji kwenye Mto Rufiji hatimaye kuelekea kwenye Bahari Kuu ya Hindi, hayo ni muhimu sana. *(Makofi)*

Mheshimiwa Naibu Spika, jambo lingine la msingi ambalo nataka nilizungumzie ni nishati ya umeme maeneo ya Visiwa vya Delta. Delta ina visiwa visivyopungua 16, kwa hiyo, utakapotekelzwa mradi huu, ni lazima kuweka kipaumbele katika visiwa vile vya *Delta* ambavyo kuna Simbaulanga, Msufini, Sarai, Sanninga na visiwa vingine vingi ambavyo vinapatikana katika maeneo hayo. *(Makofi)*

Mheshimiwa Naibu Spika, naomba sasa nizungumzie suala la gesi; nakuja kwenye *LNG* ambayo inapatikana kule Likong'o katika Mkoa wa Lindi na huu ni mradi mkubwa wa kitaifa. Katika bajeti iliyopita, Waziri wa Nishati alituita tukaenda Lindi kwenye suala zima la kupata semina juu ya jambo hili, lakini amezungumza kule tulielezwa mambo mazuri, tukaelezwa mradi huu utakuwepo, tukaelezwa kwamba watu watalipwa, maeneo yale hayafanywi shughuli zozote za maendeleo hatima yake kwenye vipaumbele vya Serikali hakuna sehemu yoyote ambayo imeainishwa juu ya mradi huu. *(Makofi)*

Mheshimiwa Naibu Spika, sasa Mheshimiwa Waziri Mpango, utakapokuja kufanya majumuisho, tunaomba utuambie mmefikia hatua gani juu ya mradi huu wa *LNG* ambao ni mradi mkubwa kwa maslahi ya Taifa letu la Tanzania. *(Makofi)*

Mheshimiwa Naibu Spika, baada ya kuzungumza hayo, nataka nizungumzie suala la umeme wa majumbani. Suala la umeme wa majumbani kutokana na gesi asili,

tunahitaji umeme huu usambazwe kwa haraka sana katika Mikoa ya Dar es Salaam, Mtwara na Lindi kwa sababu umeme huu bei yake ni tofauti na umeme wa Gridi ya Taifa. Tunaomba hilo lifanyiike na lipewe umuhimu wa kipekee kabisa. *(Makofi)*

Mheshimiwa Naibu Spika, tunaelekea kwenye uchumi wa viwanda na tunajenga reli. Sasa reli ile inategemea chuma na hiki chuma si chuma kingine bali ni chuma cha Liganga na Mchuchuma. Hatuwezi kuelekea kwenye uchumi wa kati wakati huo tuna maliasili zilizojaa chungu nzima katika Taifa letu. Mradi wa Liganga na Mchuchuma haujapewa kabisa kipaumbele. *(Makofi)*

Mheshimiwa Naibu Spika, tunaomba mtakapokuja vilevile mtueleze juu ya jambo hili, tumefikia hatua gani? Ni lazima ile miradi ya kimkakati iendelezwe, siyo miradi ya kimkakati inafikia hatua inawekwa pembeni, tunamwekea nani pembeni wakati tuliipitisha sisi wenyewe? *(Makofi)*

Mheshimiwa Naibu Spika, nataka kuzungumzia suala la elimu; elimu bure imeleta manufaa sana kwa Taifa hili na kwenye elimu bure tumeona kwamba wanafunzi wameongezeka kwa kiasi kikubwa sana. Sasa tunachohitaji, rai yetu; wakati wanafunzi hawa wameongezeka ni lazima waende sambamba na ongezeko la madarasa, waende sambamba na ongezeko la kuwatafuta walimu, waende sambamba na ongezeko la kuwatengenezea walimu mazingira bora zaidi. Na mazingira bora zaidi ni pamoja na kuangalia maslahi yao, kulipwa madeni yao ambayo yamerundikana. *(Makofi)*

Mheshimiwa Naibu Spika, sisi kama walimu tunasema ualimu ni wito, lakini itafikia hatua – tena wengine sasa hivi wanasema ualimu kazi tu, ualimu si wito na ukimwambia, kwa mfano ukienda shuleni na nina uzoefu kama mwalimu, ukienda shuleni ukawaambia wanafunzi naomba wanafunzi nani anataka kuwa daktari utaona wananyoosha wengi sana; nani anataka kuwa *engineer*, wanayoosha; nani wanataka kuwa kitu gani, watanyoosha; nani wanataka

kuwa walimu, huoni mtoto anayenyoosha mkono kwa sababu ya mazingira yaliyopo. Kila siku anamuona mwalimu alivyovaa, anamuona kama ni mtu dhaifu kwa vile alivyovvaa kumbe mwalimu siyo mtu dhaifu, mwalimu ndiyo anayejenga watu hawa wote. *(Makofi)*

Mheshimiwa Naibu Spika, leo ukisikia kuna madaktari, wamejengwa na mwalimu; ukisikia kuna *engineer*, mwalimu amefanya kazi, ukisikia kuna wanadiplomasia mwalimu amefanya kazi, ukisikia kuna wanasheria, walimu wamefanya kazi; walimu ndiyo kila kitu katika taifa hili. Kwa hiyo tunachoomba mtakapokuja hapa mtuambie mmejipangaje kuhakikisha kwamba walimu wanapata maslahi yao kwa wakati mwafaka. Ni muhimu sana katika kumjengea uwezo na yeye kujiona kwamba ni *part* ya wafanyakazi waliopo katika nchi hii ya Tanzania. *(Makofi)*

Mheshimiwa Naibu Spika, baada ya kuyasema hayo, naomba tu nimalizie kwa kusema kwamba tumepewa kipaumbele kwenye kilimo, kweli kwa sababu tunaelekea kwenye uchumi wa viwanda kilimo ni muhimu sana. Lakini kilimo hiki ni kilimo cha namna gani; kisiwe kilimo cha kutegemea mvua, ni lazima kiwe kilimo cha kisasa, kilimo cha umwagiliaji ndicho kitakachotutoa katika mazingira yetu haya na kuelekea uchumi huo wa kati. *(Makofi)*

Mheshimiwa Naibu Spika, baada ya kusema hayo nikushukuru sana kwa kunipa nafasi hii na naunga mkono hoja kwa asilimia mia moja, ikiwezekana mia moja na zaidi. Ahsante sana kwa kunisikiliza. *(Makofi)*

NAIBU SPIKA: Ahsante sana Mheshimiwa Salma Rashid Kikwete.

Waheshimiwa Wabunge, nilikuwa nimeshamtaja Mheshimiwa Seif Khamis Gulamali, atafuatiw ana Mheshimiwa Susan Kiwanga na Mheshimiwa Abdallah Mtolea ajiandae.

MHE. SEIF K. S. GULAMALI: Mheshimiwa Naibu Spika, nashukuru sana kwa kunipatia nafasi kuweza kuchangia Bajeti Kuu ya Serikali. (*Makofi*)

Mheshimiwa Naibu Spika, kwanza naishukuru Wizara, Mheshimiwa Dkt. Mpango, pamoja na Naibu wake kwa kuwasilisha, lakini pia watendaji wakuu kwa maana ya Katibu Mkuu - Ndugu James Doto na wengineo, kwa bajeti nzuri ambayo imeandaliwa na kupunguza baadhi ya tozo na ada mbalimbali. (*Makofi*)

Mheshimiwa Naibu Spika, mimi napenda nichangie kwenye huu ukurasa wa 81 wa hotuba ya Waziri Mheshimiwa Dkt. Mpango ambapo anazungumzia hatua za kiseru na kiutawala katika kuboresha ukusanyaji wa mapato ambapo hapa amependekeza kuweka utaratibu mpya wa kuondoa mizigo bandarini ambapo wananchi wa kawaida wataruhusiwa kutoa mizigo bandarini bila kuwa na ulazima wa kutumia Wakala wa Forodha kwa maana ya *Clearing and Forwarding Agent*. (*Makofi*)

Mheshimiwa Naibu Spika, nataka tu nizungumzie hapo kidogo na tujadili pamoja na Mheshimiwa Waziri hapa atuambie, mimi ninavyofahamu uwepo wa hizi *agencies za freight clearing and forwarding*, kwanza uwepo wao wapo kwa Sheria ya *East African Community Customs Management Act* ya mwaka 2004 *as amended time to time*. Lakini pia makampuni haya yanapokuwa yanafanya usajili wake, kwanza yanafanya mitihani katika Chuo cha Kodi na hawafanyi tu mitihani kwa maana huwezi kumchukua mtu yeyote akaenda kufanya mitihani wa kodi pale akafaulu.

Mheshimiwa Naibu Spika, wanaofanya mitihani utakuta makampuni zaidi ya 1,000 yanaomba yapate leseni ya kufanya kazi ya u-*agent* ya kutoa mizigo bandarini ama *airport* na sehemu zingine bandari kavu. Utaratibu huu wa kufanya mitihani inahitaji upate kijana aliyesomea, aliyebobea na kijana aliyesomea aliyebobea anasomea kati ya miezi nane mpaka miaka mitatu kazi ya kutoa mizigo bandarini, kazi ya kutoa mizigo katika bandari kavu, kazi ya

kutoa mizigo katika viwanja vyetu vya ndege. Ni kazi iliyosomewa na yenye weledi wa hali ya juu sana, siyo kazi kwamba unaweza kuifanya mtu yeyote kirahisi kama ambavyo inaweza kuzungumzwa hapa. (Makofi)

Mheshimiwa Naibu Spika, mimi naweza nika-*declare interest*; mimi mwenyewe nimeisomea hiyo kazi, kwa maana ninaifahamu *by profession*. Kwa hiyo, ninapozungumza naizungumza kwa maana naielewa nje/ndani. Unapofanya *registration*, unapokwenda kufanya mtihani kati ya makampuni 1,000 yanayokuja kupata leseni hayazidi makampuni 100, kati ya 1,000.

Mheshimiwa Naibu Spika, haya makampuni ambayo yanapata leseni ndiyo yanaweza kupewa leseni ya kufanya kazi hii ya kutoa mizigo bandarini. Lakini pamoja na kupewa leseni lazima waweke *bond* kwa maana ya kwamba chochote kikitokea aidha *fraud* au chochote, *bonds* zao zinakuwa ni *security* ya kulinda kazi zao au kampuni yao au kulinda upotevu wa fedha za kodi katika Serikali Kuu. (Makofi)

Mheshimiwa Naibu Spika, makampuni haya yanaajiri vijana wasomi, ambao wamesoma. Leo ukiniambia tu kila mtu afanye *as huge*, utapata makanjanja wengi sana, upotevu wa kodi ya Serikali utakuwepo mkubwa sana, kwa sababu makampuni haya pamoja na kufanya kazi ya *clearing agent*, yanafanya kazi ya kukusanya kodi ya Serikali. Kwa hiyo, yanapokusanya yanasimama kwa niaba ya Serikali, *at the same time* hawalipwi na Serikali, lakini wanaisaidia Serikali kukusanya kodi yake.

Mheshimiwa Naibu Spika, kwa hiyo kuwepo kwa ma-*agents* hawa tuwaboreshee mazingira yawe mazuri zaidi kwa sababu Serikali inahamasisha katika uwekezaji, inahamasisha katika kuwepo kwa viwanda, inahamasisha kuwepo kwa makampuni. Leo kampuni inaweza kuajiri na katika *field* hii wapo zaidi ya vijana 15,000 wameajiriwa. Leo ukisema kiholela maana yake ajira za vijana waliosoma zaidi ya 15,000 watapoteza kazi zao. Kwa hiyo, unapoteza ajira katika kazi hizo za ukusanyaji wa fedha. (Makofi)

Mheshimiwa Naibu Spika, vipo vyuo vinavyotoa kozi za ku-*clear* mizigo, kwa mfano Chuo cha Kodi Dar es Salaam wanafundisha pale miezi nane lakini mpaka mwaka mmoja, mpaka miaka mitatu, wanatozwa ada, makampuni yanalipa ada za wanafunzi hao. Leo unavyosema kila mtu akajifanyie, hivi unafikiri ni kazi rahisi?

Mheshimiwa Naibu Spika, kwanza unaambiwa ukatoe mzigo wako, lazima ufanye *classification* ya mzigo wako, je mwananchi wa kawaida kutoka Choma cha Nkola anaweza ku-*classify* mzigo wake? Maana ku-*classify* mzigo kuna *HS Codes*, *codes* za mizigo, lipo likitabu likubwa sana, nani atafanya? Maana yake utanza kutafuta vishoka wafanye kazi hizo kienyeji.

Mheshimiwa Naibu Spika, lakini pili, lazima ufanye *valuation* ya mzigo, *valuation* hawezi kufanya huyo mwananchi wa kawaida, hawezi. Lakini bado lazima ufanye *documentation*; nani mwananchi wa kawaida anaweza kufanya *documentation*. Bado uingie kwenye mfumo wa *ASYCUDA* ama hii *system* wanatumia sasa hivi ya *TANCIS*.

Mheshimiwa Naibu Spika, lazima usomee, unaingia kwenye *computer* unafaya *log documents* zinakwenda *TRA* wanakujibu. Leo mnataka kuturuhusu kila mtu apige simu *TRA* kuuliza *HS Code* ya mzigo wangu ni ngapi? Sasa *TRA* watafanya kazi ya kutoa huduma ya kutoa *HS Codes* badala ya mawakala wafanye hizo kazi? Hili suala namuomba Mheshimiwa Dkt. Mpango aliangalie kwa makini, lakini atambue uwepo wa mawakala hawa. Wanafanya kwa mujibu wa *East African Community Customs Management Act*. Kwa maana hiyo kama tunataka kila mtu ashiriki maana yake turekebishe sheria zetu za *customs* za Afrika Mashariki ndiyo twende pamoja. Kwa sababu suala hili halifanyiki Tanzania peke yake; uwepo wa mawakala Uganda wapo, Kenya wapo, dunia nzima wapo.

Mheshimiwa Naibu Spika, lakini kingine tutambue kwamba kazi hizi, makampuni haya yanapokuwa yanafanya yanaleta ajira. Lakini pili, makampuni yanalipa kodi kama

Corporate Tax, PAYE, VAT, Withholding Tax, vyote vinaigiza katika Serikali, inakusanya mapato, leo ukiondoa hizi kodi zote utazikosa. Lakini kingine makampuni haya yana-*deal* na *shipping line*, yana-*deal* na *ICDs, TBS, TFDA, Government Chemist*; mwananchi wa kawaida ataweza kufuatilia vitu vyote hivi?

Mheshimiwa Naibu Spika, Mheshimiwa Dkt. Mpango liangalie suala hili kwa undani zaidi. Nikuombe sana tusiliendee kichwa kichwa maana yake leo utapitisha hivyo, mwaka unaokuja utakuja utarekebisha tena; tutakuwa tunakwenda mbele au tunarudi nyuma?

Mheshimiwa Naibu Spika, lakini pia tutambue kwamba mizigo inapokuwa kwenye *manifest* ni lazima sheria za forodha zi-*apply*, sheria za kimataifa zi-*apply*, sheria za uchukuzi zinataka utumie Mawakala wa Forodha. Sasa kama mzigo ukishakuwa kwenye *manifest* leo umwambie mtu wa kawaida tu aka-*clear* mzigo wake, anau-*clear* vipi? Maana yake *manifest*, Sheria za Uchukuzi za kimataifa zinaelekeza utumie *agent*; sheria za uchukuzi zinaelekeza utumie *agent*; sheria za forodha zinaelekeza utumie *agent*, haiwezekani tu mtu wa kawaida. Lakini utaua makampuni, utapoteza ajira. (Makofi)

Mheshimiwa Naibu Spika, lakini utambue mfumo unaotakiwa kimataifa *according to World Trade Organization, World Customs Organization* wa kuondoa mizigo bandarini ni kutumia mawakala na sisi kama Tanzania tumesaini kwamba tutatumia mawakala, leo unakwenda kuondoa nguvu ya mawakala ama *agents*.

Mheshimiwa Naibu Spika, zipo changamoto za mawakala, lakini changamoto hizo tu-*set down*, zipo Wizara wanasema hata hawa makampuni hawajawaajiri hawa vjana wetu; tufuatilie kwa sababu sheria inaeleza kwamba makampuni hayo yaajiri. Kwa hiyo, Wizara ifuatilie kwenye makampuni hayo iangalie mikataba ya ajira ya vijana wetu ili wawe na uhakika wa soko lao. *Otherwise* tutazalisha vijana wanaozurura mitaani, tutazalisha vishoka mitaani, lakini

tutaongeza rushwa katika TRA, tutaongeza makanjanja mitaani, kutokuwepo kwa kumbukumbu.

Mheshimiwa Naibu Spika, Mheshimiwa Dkt. Mpango, leo unaweza ukaifuata kampuni yoyote kwa sababu kwa mujibu wa sheria kampuni lazima itunze kumbukumbu zake ndani ya miaka mitano. Unaweza kufuata ukamwambia hebu lete niangalie mizigo ndani ya miaka mitano mmefanya nini. Je, mtu wa kawaida utampata wapi akupe kumbukumbu za ku-clear mzigo wake kwa miaka mitano, ama mnataka kuruhusu wafanyabiashara au wengine, leo atatumia jina la Seif ku-clear mzigo wake, kesho atatumia jina la Gulamali ku-clear mzigo wake, keshokutwa ataenda Juma Athumani, hutapata kumbukumbu itakuwa ni kupoteza tu. Hata ikitokea *fraud* utamkamata nani? (*Makofi*)

Mheshimiwa Naibu Spika, Mheshimiwa Dkt. Mpango, kwa hiyo nikuombe sana uliangale hili kwa mapana yake kwa maana siyo suala la kuingia kichwa kichwa. Pili, linatunza ajira za vijana wetu. Huko mitaani vijana wako wengi sana wanasoma, wame-*qualify*. Lakini siyo tu kuajiriwa ndani ya nchi yetu, Mheshimiwa Waziri Dkt. Mpango, hii ni fani unapoiua maana yake unapoteza vijana wa Kitanzania ambao wanaajiriwa, siyo kufanya kazi ndani ya Tanzania, wanafanya kazi katika dunia. Ukienda Ufaransa utakutana na watu hawa, ukienda Uingereza utakutana na watu hawa, ukienda China utakutana na watu hawa.

Mheshimiwa Naibu Spika, leo yako masomo na *curriculum* katika vyuo vyetu yanafundishwa masuala ya kutoa mizigo yetu bandarini. Ukiua kwa urahisi namna hii maana yake unaondoa vijana wetu katika mfumo rasmi, unakwenda kuwafanya wawe sasa katika mfumo, hata mimi ambaye namlipia ada mtoto wangu nitamwambia kwa sababu Serikali imesema mtu yeyote, kwa hiyo achana na masuala ya shule. Kwa hiyo, badala sasa ya kumuweka katika mfumo rasmi, unamuondoa kwenye mfumo rasmi unampeleka awe kanjanja. (*Makofi*)

Mheshimiwa Naibu Spika, Mheshimiwa Waziri, nakuomba sana katika marejeo yako utakapokuja ninakuomba uje utoe ufafanuzi wa kina juu ya suala hili. Naomba sana Serikali tusiende katika mkanganyiko ambao tunauona huko mbeleni. *(Makofi)*

Mheshimiwa Naibu Spika, naomba kuwasilisha. Ahsante sana, naunga mkono hoja, hotuba ya Mheshimiwa Waziri, ahsante. *(Makofi)*

NAIBU SPIKA: Ahsante sana, Mheshimiwa Susan Kiwanga atafuatiwa na Mheshimiwa Abdallah Mtolea, Mheshimiwa Yahaya Massare ajiandae.

MHE. SUSAN L. KIWANGA: Mheshimiwa Naibu Spika, ahsante kwa kunipatia na mimi nafasi hii jioni hii ya leo katika mwaka huu 2019/2020 na mimi nichangie hii bajeti inayokuja.

Mheshimiwa Naibu Spika, kilio changu ni kilekile lakini kabla ya yote ninapenda kuunga mkono hotuba ya Kambi Rasmi ya Upinzani Bungeni ambayo imesomwa leo asubuhi na, Mheshimiwa Silinde, Mbunge wa Momba. Hiyo ni hotuba ya Kambi na tunaiunga mkono kwa asilimia mia. *(Makofi)*

Mheshimiwa Naibu Spika, kama kawaida ni yaleyale yanajirudia; mwaka 2016/2017 mwezi Aprili, bajeti ya maendeleo ilikuwa wamefikisha asilimia 57 ya bajeti yote na tukaja tena Bungeni tukawa tunajadili ili tupitithe bajeti ya mwaka unaokuja; mwaka 2017/2018 tulitekeleza kwa asilimia 60; mwaka huu wa fedha 2018/2019 mpaka mwezi Aprili imetekelezwa kwa asilimia 45. Sasa tunasonga mbele au tunarudi nyuma?

Mheshimiwa Naibu Spika, wakati bajeti hii imetekelezwa kwa asilimia 45 mpaka mwezi Aprili, lakini inaonekana makusanyo wamekusanya kwa asilimia 65. Sasa mimi nataka kuhoji Serikali, je, hii bajeti kama mmeitekeleza kwa asilimia 45; kwa hiyo, ina maana asilimia 65 mliyokusanya na sasa hivi imebaki miezi miwili tu/mwezi mmoja au tuseme

miezi miwili, mtawezaje kufikia kukusanya hiyo hela ili mtekeleze hiyo miradi?

Mheshimiwa Naibu Spika, lakini cha kusikitisha sana; mimi niko kwenye Kamati ya Miundobinu, Kamati hii kwenye Bajeti yote ya Serikali tunakwenda kupitisha hapa tunapewa asilimia 40 ya bajeti yote na tunaposema miundombu tunaangalia na vipaumbele. Sasa vipaumbele vya hii Serikali ni nini? Kwa hiyo, kilimo haipo kwenye kipaumbele, maji haiko kipaumbele, afya haiko kipaumbele, elimu haiko kipaumbele. *(Makofi)*

Mheshimiwa Naibu Spika, kwa hiyo sasa kipaumbele chetu kipo kwenye miundombinu, lakini tukisema kwenye miundombinu hii asilimia 40 inakwenda kufanya nini? Sana sana asilimia kubwa inakwenda kununua ndege kwa hela *cash* inayokusanywa kutoka kwa Mtanzania maskini, inayokusanywa tunakwenda kununua ndege. Hivi wananchi wa Mlimba leo nikiwaambia jamani hela zinazokusanywa huku zinakwenda kununua ndege hivi ninyi mnadhani watanielewa kule? *(Makofi)*

Mheshimiwa Naibu Spika, wakati sasa hivi barabara haipitiki, watu wanalima kule mpunga sasa hivi wanavuna mpunga, wanavuna ufuta, bei zinazidi kuporomoka kwa sababu barabara ni mbovu, mashimo tupu. Mafuta kule yamepanda bei, nenda piga simu watu wa *EWURA* Mlimba hakuna mafuta ya dizeli wala ya petroli yaani mpaka natikisika moyo wangu. *(Makofi)*

Mheshimiwa Naibu Spika, kwa nini hakuna, siyo kwamba kuna ukame wa mafuta bali hakuna gari kubwa inakwenda Mlimba leo. Sasa hivi watu wananunua kule mafuta ya kupima kwenye vigaloni petroli na dizeli, wananunua kwa magendo. Hivi sisi tunajihesabu tuko nchi hii au tuko nchi nyingine? Lakini Mbunge niko hapa napitisha bajeti; bajeti ya nani, inamhusu nani?

Mheshimiwa Naibu Spika, leo Wizara ya Fedha na Mipango inaniambia uchumi umekua; umekua kwa nani?

Labda kwao wenyewe na makaratasi yao. Lakini kwa Mtanzania wa kawaida kule kijijini uchumi haujakua, hali ni mbaya. Kama leo mtu ananunua lita ya mafuta ya petroli haizidi lita moja unapima kwenye chupa, kwa shilingi 5,000, unamwambiaje mtu huyu kwamba uchumi wake umekuwa? (Makofi)

Mheshimiwa Naibu Spika, leo ajira za walimu, watoto wa kimaskini katika nchi hii ndio walikuwa wanakimbia katika mambo ya ualimu. Tangu iingie Serikali hii madarakani walimu wanaoajiriwa kiduchu, tena wameanza mwaka huu wa fedha, leo kundi kubwa la watu wenye ma-*degree* yao wako barabarani hawana kazi, watoto wa maskini, leo mnasema uchumi umekua, umekua kwa nani?

Mheshimiwa Naibu Spika, hebu tunapoongelea tuangalie sasa kwenye bajeti ya kilimo ambako ninachozungumzia kilimo ndiyo huko kwetu leo bajeti ya kilimo kwenye maendeleo wametoa asilimia moja ya bajeti leo mnasema eti mnaweka kipaumbele kwenye kilimo na asilimia 75 ya wanawake ndiyo wakulima kule vijijini, leo mnaupeleka wapi nchi hii? Msifanye hivyo mnawaumiza hawa wanyonge mnaowasema, hali ni mbaya. Kwa hiyo mnapotengeneza bajeti mlinganishe bajeti ya vitu na bajeti ya moja kwa moja kwa wananchi katika matumizi yao. Kwa hiyo bajeti hii ni ya vitu siyo ya wananchi. Kwa sababu leo mwananchi wa Mlimba hawezi kupanda ndege, hawezi kutumia huo umeme sijui wa *Stiegler's* sijui miaka 10 ijayo huko tutakuwa wengine tumeshakufa wengi tu. (Makofi/Kicheko)

Mheshimiwa Naibu Spika, tuliaminishwa hapa umeme wa gesi, gesi ndiyo mkombozi nchi mimi nilikuwa Bungeni bahati nzuri wengine hapa hamkuwepo, lakini wenzenu ile awamu ya nne tuliaminishwa hapa gesi ndiyo mkombozi wa nchi hii, gesi ndiyo kila kitu leo gesi iko wapi mmerukia kwenye *Stiegler's* ninyi vipi? Na mikopo ndiyo tutalipa vipi? Mwisho wachina watakuja kuchukua kila kitu kwetu. (Kicheko)

Mheshimiwa Naibu Spika, mifugo; mimi ni mkulima lakini mimi kuna wafugaji leo mnasema *Stiegler's* sawa

mmechukua, Bonde la Kilombero mmechukua ardhi yote imebaki chache kule kuna wafugaji wale wafugaji wanatangatanga, hawana mahali pa kwenda, je, bajeti hii huyu mfugaji au mvuvi inamsaidiaje kwenye hii bajeti uje hapa uwaambie wenzio wanakusikiliza huko. *(Makofi)*

Mheshimiwa Naibu Spika, nilisema hapa kwenye swali langu la nyongeza pori hili hapa tunalopita kwenda Morogoro hapa *NARCO* sijui mnaita limekaa tu, halina chochote, halina ng'ombe, sana sana kuna nguchiro tu. *(Kicheko)*

Mheshimiwa Naibu Spika, kwa nini katika mpango wenu mahsusi mkasema sasa tunachukua wafugaji wanaohangaika, tunaotesha majani mazuri, tunaleta wataalam, kila mfugaji apewe eneo lake aoteshe majani, anenepeshe ng'ombe, tujenge kiwanda cha ngozi, tujenge kiwanda cha maziwa, tujenge kiwanda nyama ili hivi ninyi mkoje? Uchumi tunao tunaukalia. *(Makofi)*

Mheshimiwa Naibu Spika, Marehemu Nyerere aliwahi kusema uchumi mnao mnaukalia, kwa nini mnappenda kukalia kalia vitu? Kwa nini mnafanya vitu vikubwa ambavyo Watanzania wengi hawana faida navyo, mnasema ooh tutakuja kupata maendeleo baada ya hivi vitu vyote kuisha ndege, sijui reli sijui nini ninyi vipi ninyi? Mbona reli ya *TAZARA* mmeisahau? Reli ya *TAZARA* ilikuwa kila siku kwenye vitabu vyenu mnasema reli ya *TAZARA*, leo nimepigwiwa simu, jana usiku watu wametoka kule Masagati Mlimba wamepeleka tena wametoka usukumani huko wamenunua mchele tani 30, ufuta tani 30 wameweka pale *TAZARA* na hela wameshalipa tangu tarehe 7 mpaka leo hawajasafirishiwa mzigo wao pale *TAZARA*. Hivi utendaji gani kwa nini mnawatia watu umasikini? Na bei ya ufuta inazidi kuporomoka Dar es Salaam, yule mkulima kule si anapata hasara? Sasa hapa unasema uchumi umekua, umekua kwa nani wakati yule mtu amekopa benki, atalipa huyo mkopo acheni mambo yetu haya bwana. *(Makofi/Kicheko)*

Mheshimiwa Naibu Spika, suala la maji; maji bado ni tatizo kubwa, leo mnasema nchi hii ya viwanda, kwetu

Mlimba sisi hakuna maji, kuna miradi ambao Serikali imeingia mkataba wameruhusu, lakini hela hawapeleki, kwa nini mnatufanyia hivi?

Suala la kilimo bado narudi kwenye kilimo kwa sababu mimi ni mtoto wa mkulima, leo hiki kilimo mnakipeleka wapi, mmenyang'anya mashamba yameingia huku *Stiegler's* tunatunza hifadhi/mazingira, lakini hamjaweka miundombinu ya mabwawa ili ile ardhi ndogo tuliyobaki nayo tupate kumwagilia ili tupate chakula. Hivi mnatuendeshaje sisi watu wa kawaida? Hivi mnatuona kama mataahira? Sisi watu wa kuwapigia kura tu wakati nyingine mnapora tu hamna lolote. Haki ya Mungu, kwa bajeti hii hakuna Mtanzania kule kwa hiari yake mwenyewe akaenda kupiga kura. (*Makofi/Kicheko*)

Mheshimiwa Naibu Spika, juzi Mkoa wa Morogoro mmekuja mmehutubia pale Jamhuri mmewabeba watu kwenye malori kama ng'ombe, lakini sisi CHADEMA tunaenda kufanya mkutano mnatukatalia, hivi hii nini mnafanya mambo gani hapa nchini? Hii nchi mali yenupeke yenu? Acheni haya mambo uvumilivu huu utafika mwisho tunaweza tukavuruga uchumi....

MHE. ZAYNABU M. VULLU: Taarifa.

MHE. SUSAN L. KIWANGA: Mheshimiwa Naibu Spika, niendeleo?

(Hapa kengele ililia kuashiria kwisha kwa muda wa Mzungumzaji)

NAIBU SPIKA: Subiri kidogo, Katibu hiyo ni kengele ya kwanza au ya pili?

Mheshimiwa Vulu muda wake umekwisha naambiwa hapa mbele ni kengele ya pili.

Nilikuwa nimeshamtaja Mheshimiwa Abdallah Mtolea atafuatiawa na Mheshimiwa Yahaya Massare, Mheshimiwa

Susan Lyimo ajiandae, Mheshimiwa Yahaya Massare, Mheshimiwa Susan Lyimo atafuatiwa na Ezekiel Maige, Mheshimiwa Mendrad Lutengano Kigola ajiandae. Mheshimiwa Susan Lyimo

MHE. SUSAN A. J. LYIMO: Mheshimiwa Naibu Spika, nakushukuru sana kwa fursa hii na nashukuru sana kwamba leo nasimama kuongelea suala la bajeti ya mwaka 2019/2020. Uzuri wa bajeti au ubaya wa bajeti tunaangalia utekelezaji wake na siyo uwasilishwaji wake *wether* umewasilishwa kwa mbwembwe namna gani, tunaangalia utekelezaji wake wa miaka iliyopita na hapa nina bajeti ya mwaka jana iliyosomwa na kaka yangu Dkt. Mpango na ukiangalia vipaumbele, tunaangalia vile vipaumbele je vilitekelezwa ama havijatekelezwa. (*Makofi*)

Mheshimiwa Naibu Spika, tukiangalia kipaumbele cha kwanza kabisa mwaka jana ilikuwa ni kilimo na kilimo hicho kilikuwa ni kilimo cha umwagiliaji, ni wazi kwamba bado nchi yetu hajajikita kwenye kilimo cha umwagiliaji. Wote tunajua kwamba sasa hivi kwa kweli kilimo cha kutegemea mvua hakiwezekani kutokana na mabadiliko ya tabianchi. Pamoja na kwamba wameendelea kujitahidi kiasi kidogo, tunategemea kabisa kwa kuwa nchi hii sasa ni ya viwanda ni lazima tufungamanishe bidhaa zinazotokana na kilimo ili sasa ziende zikachakatwe kwenye viwanda na hivyo kuweza kupata fedha.

Mheshimiwa Naibu Spika, lakini ni ukweli kwamba bado kilimo cha umwagiliaji hakijapewa kipaumbele na hata ukiangalia bajeti ya mwaka huu katika vipaumbele vya kilimo hicho kilimo cha umwagiliaji pia bado hakijawekwa kabisa. Kwa hiyo, nilikuwa natoa ushauri tu kwamba ni muhimu sana nchi yetu inarutuba nzuri na kila mahali kuna mazao tofauti, kwa hiyo nilikuwa naomba sana na ni ushauri sababu tumekuwa tukishauri mara kwa maralakini ushauri huwa haupokelewi. Kwa hiyo Mheshimiwa Mpango nchi hii kama tunataka nchi hii tujiondoe hapa tulipo tuweze kujitegemea ni lazima tuwekeze vizuri sana kwenye kilimo cha umwagiliaji kwa sababu tunajua kwamba Tanzania kama nchi zaidi ya

asilimia 70 ni wakulima na kati ya hiyo asilimia 75 ya hiyo 70 ni wakinamama, kwa hiyo kama akinamama watakuwa kwenye lindi la umaskini, maana yake nchi hii haiwezi kuendelea kwasababu hakuna jamii iliyotelekeza wanawake ikaendelea. *(Makofi)*

Kwa hiyo, ninaomba sana sana suala la kilimo liendeleo kupewa kipaumbele kwasababu kilimo na viwanda vinaenda pamoja. *(Makofi)*

Mheshimiwa Naibu Spika, lakini jambo la pili lilizungumziwa suala la wafanyabiashara, wote tumeona ni jinsi gani uwekezaji wafanyabiashara umekuwa mbovu katika mwaka huu unaoisha na ndiyo sababu sasa baada ya kuona na sisi tulivyopiga kelele nyingi kuhusiana na suala la kodi jinsi gani wafanyabiashara wanaondoka nchini, sasa naona hivi karibuni Mheshimiwa Rais aliita wafanyabiashara ninaamini sasa mnaanza kutuelewa na ushauri wetu mnaanza kuupokea kwa sababu nadhani tunaelekea kwenye mwaka wa uchaguzi, lakini hiyo itoshe kusema kwamba tutaendelea kutoa ushauri ambao ninaamini siku ambayo mtajisikia mtauchukua lakini tumekuwa kwenye hii *mess* kwa sababu ushauri mwingi ulikuwa haupokelewi. *(Makofi)*

Mheshimiwa Naibu Spika, lakini kipaumbele kingine kilikuwa ni kuhakikisha kwamba tunakuwa na Madaktari Bingwa, tunakuwa na vitendanishi, lakini tumeshuhudia katika hili Bunge maswali mengi ya Wabunge yakiulizwa kuhusiana na suala na madaktari bingwa hawapo lakini vilevile Hospitali za Kanda pamoja na kwamba tumekuwa na hospitali za Kanda, hospitali hizo hazina vifaa muhimu sana. Tumesikia habari *MRA*, lakini vilevile nimekuwa nikizungumza na Wabunge wengine wakizungumza katika hizi Hospitali ya za Kanda hususan Hospitali ya Kanda ya Kaskazini na ile ya Mbeya kwamba kumekuwa na tatizo kubwa sana.

Kwamfano Kanda ya Kaskazini - KCMC lengo ilikuwa kuhakikisha kwamba kwa sababu tunajua magonjwa yasiyo ya kuambukiza yamekuwa mengi hususan ugonjwa wa kansa na tukasema kwamba Hospitali ya *Ocean Road* ambayo

ndiyo ilikuwa hospitali pekee inayoweza kutibu hasa kwa njia ya mionzi imelemewa, kwa hiyo Hospitali ya Bugando na Hospitali ya KCMC zikawa zimewekwa mahsusi kwa ajili ya kusaidia.

Mheshimiwa Naibu Spika, ni jambo la kusikitisha kwamba pamoja na juhudi hizo bado Hospitali ya KCMC ambayo tayari inaweza kupata hiyo mashine, lakini Serikali imeshindwa kujenga kile chumba kwa ajili ya kuhifadhi mashine hizo. Kwa hiyo nilikuwa naomba kwa kweli wananchi wengi wamekuwa wanakufa kwa kukosa huduma za hospitali. *(Makofi)*

Mheshimiwa Naibu Spika, lakini sasa ukija kwenye bajeti ya mwaka huu kwa kweli mimi nasikitika sana kama mwanamke kuona kwamba bajeti hii Katiba yetu inasema kusiwe na ubaguzi wa aina yoyote, lakini kumekuwa na ubaguzi wa kijinsia na bajeti hii imekuwa *gender insensitive*. Kwa nini nasema hivyo suala la hedhi ni suala la kibaologia na sisi tulifurahi sana mwaka jana walipoondoa *VAT* kwenye *pads* (taulo za kike) na tumeenda hata nchi za nje kutangaza Tanzania ikaonekana kwamba imepiga hatua kuhakikisha kwamba na lengo kubwa lilikuwa ni kuhakikisha kwamba watoto wa kike wanakwenda shule ziku zote za masomo. *(Makofi)*

Mheshimiwa Naibu Spika, wewe ni shahidi kwa sababu ni mwanamke kama mimi, watoto wa shule wa kike wanaotoka kwenye familia maskini wanakosa takriban siku 70 kwa mwaka kwa sababu ya masuala hayo niliyoyazungumza. Tulipiga vigelegele baada ya *VAT* kuondolewa, leo Mheshimiwa Waziri anasema wameifuta na sababu ya kuifuta wanasema kwa sababu lengo halijatimizwa. Hii ni Serikali, Serikali ina vyombo vyake vya dola ina vyombo vyake vya *TRA* ina kila kitu kuhakikisha kwamba kitu kikiisha pitishwa na Bunge kinaenda kutekelezwa.

Mheshimiwa Naibu Spika, kama mifuko ya rambo ya plastiki imepigwa marufuku na tumeona utekelezaji wake

kwanini jambo kubwa kama hili linalohusu takriban nusu ya Watanzania lishindikane! Mimi naamini hata kama hao wauzaji au wasambazaji wamefanya hivyo Serikali bado ile VAT ambayo ni 18% wangeweza ku-*ring fence* kwa mfano mimi nachukulia mfano kuna wanawake kwa sababu watu katika umri huo ni kuanzia miaka 12 mpaka 50 sasa tukichukulia kama ni wanawake hawa au wasichana milioni 10 tuchukulie tu milioni 10 kwa mwaka yaani kwa maana ni kila mwezi kwahiyo hawa wanatumia labda *pad* moja ile / *mean* ile *packet* moja au wengine mbili, kwa hiyo tuchukulie wote ni moja kama wangechukua hiyo VAT ambayo ni 360 *shillings* kwa watu milioni 10 mara miezi 12, maana yake tungekuwa tumepata shilingi bilioni 43 kwahiyo Serikali ituambie hata kuzi-*ring fence* hiyo VAT wameshindwa? Kama kweli tatizo lilikuwa ni wasambazaji kwa nini wasinge-*ring fence* hiyo ili walau hizo fedha zinazopatikana basi zivasaidie watoto wa shule ambao wataenda shuleni.

Kwa hiyo, mimi nadhani hilo ndiyo lingekuwa sasa wameifuta halafu mbadala wake ni mimi? Kwa sababu mimi nina hakika kuna watu tumewaona ambao wanatengeneza tayari walishusha, kwa hiyo wanatuambia tatizo ni wale wasambazaji. Kwa hiyo wasambazaji hao Serikali kama imeshindwa basi wa-*ring fence* hiyo hela halafu hiyo hela iende ikanunue hizo *pad* bure wagawe bure kama ambavyo wanafanya wenzetu wa Rwanda wenzetu wa South Africa na wenzetu wa Kenya, kwa hiyo huo ni ushauri wangu. (Makofi)

Mheshimiwa Naibu Spika, niendeleo pia kuzungumzia hilo suala la ubaguzi, tunaangalia tunaona kwamba *this time* wamekuja Serikali inasema wanakusanya inaenda kukusanya kwenye *wigs*. *Wigs* ni bidhaa kwa ajili ya wanawake mawigi kwa Kiswahili. Lakini kuna watu *natural* hawana nywele, kwa hiyo lazima wavae hizo na unaona humu ndani mwangalie Esther Matiko, Susan Kiwanga umeona jinsi wamependeza, kwa hiyo kuna wengine hawana nywele *natural* wana vipilipili, kwa hiyo hizi zimeletwa kwa ajili hiyo. Kwa hiyo naendelea kusema kuwa kwa nini hawajachagua bidhaa

ya wanaume waiwekee kodi wanachagua bidhaa za wanawake. (*Makofi*)

Mheshimiwa Naibu Spika, kwa hiyo mimi nadhani kwa kweli kuna kila sababu ya kuwambia Waziri kwamba hii bajeti imekuwa *very gender insensitive* na hatuwezi kukubaliana nayo, nilitegemea Wabunge wanawake tuandamane kupinga hili jambo, siyo hilo moja tu hasa hilo la pad. Lakini nimeanza kwa kauli ya kusema kwamba uzuri wa bajeti ni utekelezaji wake.

Mheshimiwa Naibu Spika, angalia Wizara hizi mwaka jana kwa mfano Wizara ya Kilimo kama nilivyosema ambayo ndiyo inayoongoza kwa ajira ilikuwa imetengewa shilingi bilioni 48 lakini mpaka mwisho imepata *only* asilimia 42, ukija kwenye upande wa Viwanda na Biashara *is even worse* ilikuwa imepangiwa shilingi bilioni 90...

(*Hapa kengele ililia kuashiria kwisha kwa muda wa Mzungumzaji*)

NAIBU SPIKA: Kengele ya pili imeshagonga Mheshimiwa Susan Lyimo, ahsante sana. (*Makofi*)

Waheshimiwa Wabunge, nilimtaja Mheshimiwa Ezekiel Maige, atafuatiwa na Mheshimiwa Mendrad Lutengano Kigola, Mheshimiwa Anastazia Wambura ajiandae. Mheshimiwa Mendrad Lutengano Kigola, atafuatiwa na Mheshimiwa Anastazia Wambura, Mheshimiwa Augustino Manyanda Masele atafuatia.

MHE. MENDRAD L. KIGOLA: Mheshimiwa Naibu Spika, nashukuru sana kwa kunipa nafasi na mimi niweze kuchangia ,bajeti ya fedha ni muhimu sana.

Kwanza nianze na kumpongeza Waziri pamoja na Naibu Waziri na watumishi wote wa Wizara ya Fedha kwa bajeti hii nzuri. Mimi ni mjumbe wa Kamati ya Bajeti, mambo mengi sana nimeshachangia wakati nilikuwa kwenye bajeti kule kama ni ushauri nilitoa kwa *speed* kubwa sana.

Mheshimiwa Naibu Spika, mimi niishukuru sana Serikali kuna *point* moja ambayo imegusa wananchi hasa ile ya kufuta ada ya visima virefu ambavyo vimechimbwa majumbani, hiyo itasaidia sana wananchi kuweza kupata maji kwa sababu wananchi walio wengi wamechimba visima vya maji, sasa vile visima vinawasaidia sana katika matumizi ya nyumbani, kwa hiyo Serikali imeliona hilo na imefuta ada na mimi naishukuru sana Serikali. (*Makofi*)

Mheshimiwa Naibu Spika, mmetenga shilingi trilioni 12 kwa ajili ya maendeleo hilo ni jambo jema sana ambayo ni sawa sawa na asilimia 37. Mimi ombi langu nijikite kwenye Jimbo langu la Mufindi Kusini; Jimbo la Mufindi Kusini tuna tatizo kubwa sana la maji na bahati nzuri sana Serikali kila mwaka kuna jambo inafanya kule siyo kwamba Serikali imeniacha kwenye Jimbo langu, kwa mfano Serikali ilitoa shilingi milioni 800 kutekeleza mradi wa Kata ya Itandula pale katika mradi ule matenki yalishajengwa tayari, miundombinu ilishajengwa tayari, tatizo kubwa wananchi bado hawapati maji kwa uhakika na mradi upo na Serikali ilipeleka fedha pale.

Naomba Serikali kufuatilia kwa mfano kwenye vipaumbele vyako umesema mtafanya ufuatiliaji hili nimeona jambo la msingi sana, mtafanya ufuatiliaji kwa kuhakikisha kwamba zile fedha ambazo mnatoa kwenye miradi mikubwa, na kuangalia *value for money* na imetumikaje na miradi inafanya kazi na wananchi wananufaika

Mheshimiwa Naibu Spika, suala lingine kwenye miradi ya maji kwenye Jimbo langu ya Mufundi Kusini miaka ya 1980 mpaka 1990 kuna Kata nyingi sana zilijengewa matenki ya maji, kwa mfano hiyo Kata ya Itandula kuna tenki la maji kubwa sana. Sasa hivi lina zaidi ya miaka sita halifanyi kazi, kuna tenki la maji lingine liko pale Igohole kuna zaidi ya miaka 10 halifanyi kazi, kuna tenki lingine la maji liko pale Nyororo lina miaka karibu mitano halifanyi kazi, kuna tenki lingine la maji liko pale Idunda kuna miaka sita halifanyi kazi, Mtambula pale kuna tenki la maji halifanyi kazi, Ihomasa pale kuna tenki la maji halifanyi kazi.

Mheshimiwa Naibu Spika, haya maeneo niliyoyataja na fedha imeshatengwa tayari kwenye hizi shilingi trilioni 12 naomba tukatengeneze ile miundombinu na tukishatengeneze ile miundombinu naiomba Serikali kama ilivyoandika kwenye vipaumbele ifanye ufuatiliaji kuhakikisha kwamba zile fedha zimetumika vizuri na matenki yale yametengenezwa na wananchi wanafaidika na maji.

Mheshimiwa Naibu Spika, pale Nyororo mmeshatoa shilingi bilioni 1.4 kwa ajili ya maji pale Nyololo bahati nzuri na *tender* tayari imeshatangazwa, naomba *speed* iongezwe yule mkandarasi aweze kufanya kazi pale na wananchi waanze kupata maji.

Mheshimiwa Naibu Spika, nishukuru tena pia kwa kutenga kwenye kulipa madeni ya watumishi hili ni jambo jema sana, kuna watumishi kweli wadai hasa walimu. Sasa nimeona hapa umetenge karibu shilingi bilioni 600 kwa ajili ya kulipa watumishi hili ni jambo jema sana. Kwanza nashangaa kuna watu wengine wanasema Waziri Mpango yaani wanao kama ha-*fit* pale.

Sasa nataka niwaambie Waziri Mpango hapo ndio mahali pake. Wewe usisikitike kwanza wewe una *Ph.D* ya uchumi sasa angalia mtu anayekuuliza yeye ana nini? Ana hiyo *Ph.D*? Rais hajakuweka hapo ameangalia kichwa, ukienda kwa Naibu Waziri nae ni *Ph.D holder* ni *Ph.D*. Ndio maana kila sehemu hapo ukiangalia amegusa mwaka jana tulikuwa na Bajeti ya shilingi trilioni 32 sasa hivi shilingi trilioni 33 na ongezeko hili linatokana na mahitaji ya wananchi. (*Makofi*)

Mheshimiwa Naibu Spika, kuna mradi mwingine mkubwa sana huu mradi wa umeme, kuna mradi mwingine wa umeme ambao Mradi wa Rufiji sisi hapa tunalalamika umeme sasa hivi hata kwenye jimbo langu watu wanataka umeme, sasa tusipowekeza kwenye umeme Mto Rufiji tusipo wekeza bahati nzuri umetengea shilingi trilioni 1.44 kwa ajili ya kutengeneza huo mradi wa umeme na hilo ndio kufikia mwaka 2020 wananchi wataimba *haleluya* kwa sababu

utakuwa ume-*solve problem*. Sasa kuna watu wengine vitu kama hivi tukisema maisha bora kwa wananchi, maisha bora wananchi wanataka nini?

Mheshimiwa Naibu Spika, kwanza wanataka maji, pili wanataka umeme, tatu wanataka barabara, nne wanataka miundombinu ya afya ikae vizuri. Hivyo ndio vitu vya msingi kwa wananchi na ukisema maisha bora wananchi wapate hivi. Tukiimarisha hospitali zote, zikaa vizuri katika nchi hii, tukaimarisha vituo vya afya, tukaimarisha zahanati, tukaweka miundombinu ikikaa vizuri haya ndio maisha bora kwa kila mtu. (*Makofi*)

Mheshimiwa Naibu Spika, naipongeza Serikali kwangu kwenye jimbo langu tumemaliza kituo cha afya pale Mahalangali ni kituo kikubwa sana, kikubwa sana na Serikali ilishapeleka shilingi milioni 400 pale. Sasa ni ombi kwa Serikali tukisema *value for money* ukijenga kituo je, kinatumika? Naiomba Serikali ikafungue kituo kimeisha tayari, peleka vifaa pale vianze kutumika.

Mheshimiwa Naibu Spika, naiomba Serikali imenipatia shilingi bilioni 1.5 kwa ajili ya kujenga hospitali katika Halmashauri ya Wilaya ya Mufindi, sasa hizi watu wapo *site*. Lakini niombe tena Serikali ile shilingi bilioni 1.5 haitoshi, naomba Waziri wa Fedha niongezee shilingi bilioni tatu nimalizie hospitali ile ikae vizuri hapa. Naomba uindike kabisa Wilaya ya Mufindi Halmashauri ya Mufindi uniongezee shilingi bilioni tatu iwe hospitali ya mfano pale. (*Makofi*)

Mheshimiwa Naibu Spika, Wilaya ya Mufindi kwa makusanyo ya mapato kwenye tano bora tupo; ukikusanya vizuri na matumizi yawe vizuri, sisi tunakusanya vizuri basi mtupatie na matumizi yawe mazuri. (*Makofi*)

Mheshimiwa Naibu Spika, kwenye barabara; Rais alipokuja tulimuomba tukasema tunaomba barabara kutoka Mafinga kwenda Mgololo iwekwe kiwango cha lami. Kuna barabara kutoka Nyororo mpaka Mtwango iweke kiwango cha lami, na hizi barabara zipo kwenye ilani ya Chama cha

Mapinduzi nilivyomwambia anasoma hapa kwenye bajeti ameweka tayari katika barabara kuu zitakazowekwa kiwango cha lami mojawapo ni ya kutoka Mafinga mpaka Mgololo. *(Makofi)*

Mheshimiwa Naibu Spika, Waziri Mpango nimekushukuru sana kwa hii barabara kuiwekea lami, ni barabara muhimu mno kwa uchumi, ukisikia viwanda vipi kule, kiwanda cha karatasi kipo kule, kiwanda cha chai kipo kule, kiwanda cha mbao kipo kule. Sasa tayari unaanza kujenga kiwango cha lami, *excellent* kilometa kama tatu umeshajenga na hivi utaendelea. Sasa kuna mtu anasema akutoe wewe unayenipangia bajeti nzuri kwangu. Bajeti imekaa vizuri pale kwangu tayari. *(Makofi)*

Mheshimiwa Naibu Spika, tukitengeneza barabara zikaa vizuri kuna barabara ya kutoka Sawala mpaka pale Mninga hiyo ni ya kata, ulinijengea kilometa 14 kiwango ha lami, imekaa vizuri wananchi wanapita pale, wapo vizuri kuna barabara kilometa 33 kutoka Sawala mpaka Nyegea iko kwenye mpango na upembuzi yakinifu ulishakamilika. Hawa ni wafadhili, Serikali kazi na kutafuta wafadhili tunaweka kule, wamekaa vizuri. Sasa kwenye jimbo langu la Mufingi kusini nikijenga barabara ya kutoka Malangali mpaka Kwatwanga mpaka Mbalamaziwa; nijenga barabara ya kutoka Nyororo mpaka Mtwango, nikijenga barabara kutoka Mafinga mpaka Igohole, nikijenga barabara ya kutoka Mgololo mpaka kule Njigo, nikijenga barabara ya kutoka Nyororo mpaka kule Maduma, nikijenga barabara kutoka Sawala mpaka Iyegewa, nikijenga barabara Mninga mpaka Mtambula; hizo barabara Serikali ikizijenga basi jimbo langu lile litakuwa limekaa vizuri. *(Makofi)*

Mheshimiwa Naibu Spika, mitandao ya barabara ndani ya jimbo wananchi wa uwezo kufanya kazi za kila siku na uchumi kupanda. *(Makofi)*

NAIBU SPIKA: Ahsante sana muda wako umekwisha Mheshimiwa kengele ya pili imeshagonga. Mheshimiwa

Anastazia Wambura atafuatiwa na Mheshimiwa Augustino Manyanda Masele.

MHE. ANASTAZIA J. WAMBURA: Mheshimiwa Naibu Spika, nakushukuru sana kwa kunipa nafasi ili niweze kuchangia jioni hii. Awali ya yote nimshukuru sana Mwenyezi Mungu kwa wingi wa neema na rehema zake ambazo anatumia kila itwapo leo.

Kwa namna ya pekee kabisa nichukue nafasi hii kumpongeza Mheshimiwa Dkt. Mpango - Waziri wa Fedha pamoja na Naibu wake - Mheshimiwa Dkt. Kijaji wakisaidiana na Katibu Mkuu wa Wizara ya Fedha kwa kazi nzuri ambayo wameifanya ya kuandaa vizuri sana mapendekezo ya bajeti ya Serikali kwa weledi mkubwa na niseme tu kwamba bajeti hii au mapendekezo haya yamezingatia maslahi ya Taifa na imegusa maslahi ya makundi mbalimbali hongera sana. *(Makofi)*

Mheshimiwa Naibu Spika, nilikuwa nianze kuchangia kwa kuzungumzia suala la maji kwa Mkoa wa Mtwara kwa bahati nzuri nimepata taarifa kwamba Mheshimiwa Profesa Mbarawa alikuwepo Mtwara wiki iliyopita na amefanya kazi nzuri ya kukagua utekelezaji wa miradi katika mkoa wa Mtwara ukiwepo Mradi wa Makonde ambao unagharimu kiasi cha dola milioni 70. Nimshukuru sana Mheshimiwa Mbarawa lakini pia nimshukuru sana Mheshimiwa Rais kwa sababu hii ahadi yake aliyoitoa wakati alipotembelea Mkoa wa Mtwara mwezi wa nne. *(Makofi)*

Mheshimiwa Naibu Spika, kwa namna ya pekee tena naomba niishukuru Serikali kwa upandea wa afya mkoa wetu wa Mtwara umeweze kupatiwa shilingi bilioni 10.3 kwa ajili ya kujenga vituo vya afya 13 pamoja na hospitali za Wilaya tatu. Lakini napenda niifahamishe sasa Serikali kwamba baadhi ya vituo vya afya vimekamiliika. Lakini havijaanza kutumika kutokana na ukosefu wa vifaa tiba pamoja na wataalamu wa kuhudumia vile vifaa. Kwa hiyo, naomba nitoe ombi langu kwa Serikali iweze kututekeleza au kututumizia haya mahitaji ili kusudi vituo hivi viweze kufanya kazi.

Mheshimiwa Naibu Spika, kwa upande huo huo wa afya naomba nizungumzie kwa uchache kabisa suala la vifo vya uzazi. Ukiangalia takwimu za kitaifa utaona kwamba kuna vifo kwa wastani wa 500 kati ya vizazi hai 100,000 kwa kitaifa. Lakini nilipokwenda Mkoa wa Mtwara kuangalia takwimu nimepata kwamba vifo ni kuanzia mwaka 2015 ni 168; mwaka 2016 ni 146; mwaka 2017 ni 148 na mwaka 2018 ni 245 na hii kati ya vizazi hai 100,000.

Mheshimiwa Naibu Spika, kwa hiyo ukiangalia utaona kwamba hii iko chini ya wastani wa kitaifa jambo ambalo ni jema. Lakini sasa hii *trend* ukiangalia vizuri utaona haipo *reliable* na wala haipo *predictable*.

Mheshimiwa Naibu Spika, kwa hiyo niombe Wizara ya Afya iende kufanya utafiti kwa undani kwamba ni maeneo gani ya nchi yetu yanapekea vifo hivi au hizi takwimu za kitaifa kuwa juu kufikia 500 au zaidi. Lakini pia iangalie na sababu zinazopelekea vifo hivi kufikia juu, nitoe mfano tu mwaka 2015 katika Hospitali ya Wilaya Mkomaindu waliweza kunipa sababu ya vifo vingi katika Hospitali hiyo ya Rufaa ukilinganisha na Kituo cha Afya cha Nanyumbu kwa wakati ule Nanyumbu ilikuwa ni kituo cha afya kabla haijapandishwa hadhi. Walisema kwamba vifo hivi vinachangiwa kwanza umbali wa kutoka kituo cha afya na ni kwa sababu kwamba wakina mama wengi wanapata rufaa kutoka Nanyumbu na wanapekwa pale wakiwa katika hali ambayo si nzuri, wanakuwa na *complications* fulani, kwa hiyo ndio maana wanakuwa na vifo vingi ukilinganisha na Kituo cha Afya cha Nanyumbu.

Mheshimiwa Naibu Spika, lakini mwaka jana 2018 pia niliweza kufuatilia Hospitali ya Ligula na Likombe. *Data* zao zilionyesha kwamba katika Hospitali ya Ligula vifo vya akina mama vilikuwa ni vingi ukilinganisha na Kituo cha Afya cha Likombe. Kwa hiyo, niombe tu kwa sababu pale sikupata sababu nini niombe sasa Serikali ingalie maeneo kama haya ili iweze kupanga mkakati madhubuti wa kukabiliana na haya matatizo.

Mheshimiwa Naibu Spika, kabla sijamalizi mchango wangu ningependa kuishukuru sana Serikali na kuipongeza kwa kuweka mazingira wezeshi ili kuweza kuleta mageuzi ya kiuchumi katika halmashauri zetu na kwa wananchi kwa ujumla. Niseme kwa mfano kuna upanuzi wa bandari ambao unaendelea kule Mtwara, lakini vilevile kuna ujenzi au ukarabati wa uwanja ndege huko huko Mtwara. Niseme tu kwamba shughuli hizi ambazo zinafanywa zitaweza kuzisaidia Halmashauri zetu na Mkoa wetu kwa ujumla kuongeza njia mbalada za kuongeza kipato badala ya kutegemea zao la korosho pekee.

Kwa hiyo, nishukuru sana Serikali lakini hapo niongezee tu kwamba kuna mwenzetu mmoja hapa alikuwa akisema kwamba wananchi wawezeshwe kuanzisha viwanda wa ngozi na kadhalika na kadhalika. Lakini sasa tukirudi nyuma tujulize kwamba kati ya kuku na yai kinaanza kitu gani. Sasa ni lazima kwanza yawekwe mazingira wezeshi, ujenzi wa miundombinu, ujenzi wa umeme ambao unaaminika na wa gharama nafuu ni vitu vya muhimu sana kuwepo ili wananchi waweze kuvitumia kwa ajili ya kuzalisha kipato.

Mheshimiwa Naibu Spika, niendeleo kusema kwamba Mkoa wa Mtwara una vivutio vingi sana ambavyo mazingira haya wezeshi yanaweza yakasaidia katika kukuza utalii kwa mfano ukienda unakuta kuna Shimo la Mungu kule Newala, kuna Mji Mkongwe wa Mikindani, kuna *Makonde Plateau*, lakini pia kuna *beach* nzuri sana, kuna mmoja amezungumzia hapa utalii wa pwani. Kwa hiyo, utalii unaweza ukasaidia kuwa kama ndio njia mbadala. (*Makofi*)

Mheshimiwa Naibu Spika, nimalizie kwa kuiomba Serikali hasa Waziri wa Elimu kwamba mambo ni mengi ambayo yamefanyika katika nchi yetu, makubwa sana katika awamu hii ya tano, sasa tusiishie kusifia nakupongeza lakini Waziri wa Elimu nimuombe akae na timu yake ya watalam ili waone ni namna gani wanaweza wakayaweka masuala haya yote makubwa na ya kihistoria katika *system* yetu ya elimu ili kusudi tuweze kurithisha vizazi vijavyo ambao nao wanaweza wakajengewa uzalendo kutokana na mamba

haya haya wakawa wazalendo wa kweli, vilevile wakawa majasiri, lakini wakajenga uthubutu kupitia masuala haya muhimu na makubwa ya kihistoria ambayo yameweza kufanyika. Nadhani hakuna haja ya kuyataja sote tunayafahamu ni mambo mazuri nadhani tuanze sasa ili kusudi tuweze kujenga kizazi kijacho ambacho kinaweza kikayatumia masuala haya kuleta maendeleo katika Taifa letu. *(Makofi)*

Mheshimiwa Naibu Spika, kabla sijamalizia niombe kukumbushia Ofisi ya Waziri Mkuu kwamba walituahidi wataleta sheria ambayo itasaidia kutenga fedha katika Halmashauri kwa ajili ya lishe ya watoto wa chini ya miaka mitano.

Mheshimiwa Naibu Spika, naunga mkono hoja ahsante sana. *(Makofi)*

MHE. AMINA S. MOLLEL: Mwongozo wa Spika.

NAIBU SPIKA: Ahsante sana. Mheshimiwa Amina Mollel nitakupa fursa. Tumalizie na Mheshimiwa Augustino Manyanda Masele ndio atakuwa mchangiaji wetu wa mwisho.

MHE. AUGUSTINO M. MASELE: Mheshimiwa Naibu Spika, ninakushukuru sana kwa kunipa nafasi hii ili niweze na mimi kuchangia hotuba ya Waziri wetu wa Fedha na Mipango siku hii ya leo.

Mheshimiwa Naibu Spika, nianze kwanza kwa kuunga mkono hoja asilimia mia moja kwa mia moja. Nayasema haya kwa sababu hotuba ya bajeti iliyosomwa kwetu hapa ikitanguliwa ikitanguliwa na hotuba ya hali ya uchumi wa nchi yetu imeonyesha dhahiri kwamba ni hotuba ya Serikali ya watu, iliyowekwa kwa watu, ili itimize malengo kwa ajili ya watu. Ninayo imani kwamba Serikali ya Chama cha Mapinduzi itatenda yote ambayo imeahidi kupitia bajeti hii, ninao uhakika kwa sababu bajeti zote ambazo zimepita zimetokelezwa kwa kiwango kikubwa. *(Makofi)*

Mheshimiwa Naibu Spika, niseme kwamba Serikali yetu imekuwa ni Serikali sikivu inajali watu inatekeleza mipango inayoipanga kwa wakati. Niseme tu kwamba katika kuanza kuchangia kwangu nitajikita zaidi katika suala zima la kilimo.

Mheshimiwa Naibu Spika, asilimia kubwa ya Watanzania ni wakulima wameajiriwa katika sekta hii na kwa ajili hiyo Serikali inatakiwa iweke msukumo zaidi katika sekta hii ambayo kimsingi inatakiwa iende sambamba na kaulimbiu ya Serikali yenyewe ya Tanzania ya viwanda. Maana mataifa yote ambayo yameendelea yalianda na mageuzi ya kijani, baadaye ya kaja mageuzi ya viwanda na mambo yote haya yakafanikiwa. (*Makofi*)

Mheshimiwa Naibu Spika, kwa ajili hiyo niseme kwamba Serikali iwekeze zaidi katika tafiti mbalimbali, ziwekewe pesa kwa ajili ya kuhakikisha kwamba utafiti unafanyika katika udongo. Udongo ukishajulikana tuna imani kwamba yale mapungufu ambayo yanakuwa yanajulikana kwamba haya ndio mapungufu basi hata mbolea ambayo itakuwa inatakiwa kwenye aina fulani ya udongo itajulikana. Tofauti na sasa hivi ambapo mbolea za aina moja zinakuwa zinapelekwa katika aina mbalimbali za udongo. Udongo mwingine upo ambao ni *alkaline* na mwingine ni *acidic*, kwa hiyo, matokeo yake unakuta kwamba saa nyingine wakulima wanaweza wakajikuta kwamba saa nyingine uzalishaji katika mashamba yao unakuwa ni hafifu kutokana na kwamba utumiaji wa mbolea unakuwa hauendani sambamba na mahitaji kwa wakati huo.

Mheshimiwa Naibu Spika, Serikali yetu imejikitika kuhakikisha kwamba maeneo ya vipaumbele hasa katika miundombinu iwe ya barabara, ya reli, miundombinu ya umeme, maji na mambo yote haya ndio hasa kiini cha maendeleo ya Watanzania wenyewe. Ninashangaa pale watu wanaposema Serikali yetu inajali zaidi maendeleo ya vitu badala ya watu nashangaa kidogo, kwa sababu haiwezekani ukawa na maendeleo ya watu ukayatenga na maendeleo ya vitu. Kwa mfano, ujenzi wa hospitali, ujenzi

wa barabara kwa sababu hospitali inaenda na afya ya mwananchi. Kwa hiyo, mwananchi ambaye atakuwa na afya goigoi hawezi kujenga uchumi, hawezi kushiriki katika uzalishaji mali na kwa maana hiyo mimi nina imani kabisa kwamba Serikali yetu iko kwenye njia sahihi na nikuombe Mheshimiwa Mpango na Naibu wako pamoja na wasaidizi wako muendeleo kupiga kwenye *bull* kama ambavyo mmeendelea kufanya, watu wote hawa ambao tuko hapa tunajaribu kuzungumza, wakati mwingine tunajaribu kupiga makelele ya kujaribu kuwatoa kwenye *target*, ila naomba tu kwa kweli muendeleo kushikilia kama hivi ambavyo mmepanga na mtekeleze kwa umakini mkubwa. (Makofi)

Mheshimiwa Naibu Spika, Serikali yetu imekuja na utaratibu wa ujenzi wa bwawa kubwa la uzalishaji umeme la *Stiegler's Gorge* na ni juzi tu nimemuona Mheshimiwa Waziri mwenyewe amekwenda kuhakikisha kwamba ujenzi unaanza na mkandarasi amekabidhiwa *site*. (Makofi)

Mheshimiwa Naibu Spika, ninaomba utekelezaji wake ufanyike na kama ambavyo wameahidi wanasema kwamba baada ya miaka hiyo mitatu hizo *megawatts* 2,115 zitazalishwa, basi na yote yakafanyike ili sasa wale matomaso, wale wanaotaka mpaka waone, basi waje waone haya maajabu ya Serikali ya awamu ya tano yanafanyika wakati wao wenyewe wakiwa hai. (Makofi)

Mheshimiwa Naibu Spika, ninayo imani na Serikali ya Chama cha Mapinduzi, kwa sababu ni Serikali sikivu na siku zote imekuwa ikisema na kutenda. Imesema inaanza ujenzi wa *Standard Gauge Railway*, ujenzi huo umeanza Dar es Salaam - Morogoro, wale ambao hawajawahi kutembelea wakaone, wataona ujenzi unaendelea. Morogoro – Dodoma ujenzi unaendelea na niombe tu kwamba hata ule mpango wa kujenga ile reli ya kutoka Isaka kuelekea Rusumo, ni-*declare interest* kwamba hiyo reli itapita pia katika Jimbo langu la Mbogwe.

Kwa hiyo, mimi ninaomba kwamba kwa kweli Serikali ya Tanzania na Serikali ya Rwanda mfanye hima kuhakikisha

kwamba mnaijenga hiyo reli kwa sababu uwepo wa barabara ambayo sasa hivi inatoka Isaka kwenda Kigali, Rwanda, tumeona matokeo yake. Wakati ambapo barabara ya lami ilikuwa bado haijajengwa, maendeleo katika kanda yetu kwa kweli hayakuwa mazuri sana. *(Makofi)*

Mheshimiwa Naibu Spika, lakini mpaka sasa baada ya kuwa ukamilifu wa barabara ya lami kutoka Isaka kwenda Kigali, Rwanda ilipokamilika na Kampuni ya *Codify* ikiwa imeshiriki katika ujenzi huo, tumeyaona maendeleo ya kasi ambayo yamejitokeza katika Miji ya Isaka, Kahama, Masumbwe, Ushirombo, Ruzewe, kote ambako barabara hii imepita, tumeyaona nageuzi na wengine hata wale ambao wanajua kwamba ambapo barabara ya lami kutoka Dar es Salaam kuja kukomea Dodoma hapa, kutoka hapa Dodoma kuelekea Mikoa ya Singida, Tabora, Shinyanga mpaka Mwanza, tulikuwa tunasafiri kwa siku zaidi ya tatu. Sasa lakini kwa wakati huu, hali kama inakuwa ni nzuri tu, unafika siku moja. *(Makofi)*

Mheshimiwa Naibu Spika, na unapotumia muda mfupi katika masuala mbalimbali, unahakikisha kwamba unashiriki katika ujenzi wa uchumi. Maana wanasema wazungu *time is money*. Kwa hiyo, unapokuwa unaweza ku-*manage* muda, ni hakika kabisa kwamba utakuwa mzuri sana katika ujenzi wa uchumi na kwa maana hiyo sisi tunapotengeneza miundombinu ya barabara...

(Hapa kengele ililia kuashiria kwisha kwa muda wa Mzungumzaji)

NAIBU SPIKA: Kengele ya pili imeshagonga Mheshimiwa.

MHE. AUGUSTINO M. MASELE: Mheshimiwa Naibu Spika, ooh basi nakushukuru niombe kuunga mkono tena kwa mara nyingine, ahsante sana kwa kunisikiliza. *(Makofi)*

MHE. FRANK G. MWAKAJOKA: Mheshimiwa Naibu Spika, Mwongozo wako.

NAIBU SPIKA: Naomba ukae Mheshimiwa, naomba ukae!

Mheshimiwa Amina Mollel, dakika moja, kwa sababu muda wetu umekwisha.

MHE. AMINA S. MOLLEL: Mheshimiwa Naibu Spika, ahsante, nasimama kwa Kanuni ya 68(7), wakati Mheshimiwa Susan Kiwanga anachangia, katika mchango wake alitumia neno kwamba wakati mwingine mnapora. Kwa maana hiyo kwamba Chama cha Mapinduzi, ambacho ndiyo chama chenye Serikali hapa nchini Tanzania, kwa maana kwamba kinapora madaraka.

Mheshimiwa Naibu Spika, sasa nilikuwa naomba mwongozo wako, kwamba, Je, jambo hili linaruhusiwa? Kwa maana hiyo vitabu vya *Hansard* vinaonyeshwa, je, jambo hili linaruhusiwa, na kama haliruhusi, basi naomba utumie kiti chako ili kumtaka basi Mheshimiwa Susan Kiwanga alete ushahidi na kama hana ushahidi, afute neno hilo. Ahsante.

NAIBU SPIKA: Waheshimiwa Wabunge, kabla sijasema yaliyoko hapa mezani, Mheshimiwa Amina Mollel alisimama akiomba Mwongozo kuhusu neno alilosema ama maneno aliyotumia Mheshimiwa Susan Kiwanga kwamba uchaguzi ama ushindi, pengine maneno kama hayo kwamba huwa unaporwa kwa sababu mtu si rahisi kukipigia kura Chama cha Mapinduzi.

Waheshimiwa Wabunge, ufafanuzi wa haya mambo umeshatolewa mara kadhaa humu Bungeni, umeshatolewa mara kadhaa na Ofisi ya Mheshimiwa Waziri Mkuu ambako ndiyo Tume ya Uchaguzi ipo, lakini sasa kadri yanavyojirudia, nadhani sisi wote tunafahamu kwamba mtu anaweza akashikilia jambo moja kurudia wakati ushahidi ulio dhahiri ni kwa Wabunge hawa wanaosema uchaguzi unaporwa wa wao kuwepo humu ndani! (*Makofi*)

Waheshimiwa Wabunge, kwa hiyo, haya mengine nadhani ni ya kumsamehe mtu akikosa maneno ya

kuzungumza anaweza kuyatumia haya. Kwa hiyo, tutaendelea, Mheshimiwa Esther Matiko!

Kwa hiyo, Waheshimiwa Wabunge, haya mengine tuwe tunawavumilia na pale ambapo wanatakiwa kujibiwa basi watajiibiwa. Kwa sababu kila siku utarudia jambo hilo hilo na wao wanarudia hilo hilo, kwa sababu hawana kitu kingine cha kuongea hoja zimeshaisha. *(Makofi)*

Waheshimiwa Wabunge, hatukuweza kumaliza orodha ya wachangiaji siku ya leo. Wachangiaji wa CCM wamebaki wanne, mchangiaji wa Chama cha Demokrasia na Maendeleo amebaki mmoja na mchangiaji wa Chama cha Wananchi *(CUF)* amebaki mmoja. Kwa hiyo, kambi zinazohusika, majina haya naamini yatakata fursa ya kuchagia siku ya kesho.

Ninayo matangazo mawili, tangazo la kwanza ni la wageni walioko jioni hii, kwanza ni wageni 114 wa Mheshimiwa Abdallah Mtolea ambao ni walimu kutoka Jukwaa la Walimu Wazalendo Wilaya ya Temeke, Jijini Dar es Salaam, wakiongozwa na Mwalimu Hawa Chanafi, karibuni sana Waheshimiwa kutoka Temeke na habari za walimu zilikuwa zinazungumzwa sana humu ndani, kwa hiyo, naamini mmepata fursa ya kuzisikia. *(Makofi)*

Waheshimiwa Wabunge, sikuweza kupata majina, lakini naambiwa pia wapo wageni wa Mheshimiwa Saul Amon, Mbunge wa Rungwe na hawa ni Wachungaji kutoka Wilaya ya Rungwe, karibuni sana, karibuni sana wageni wa Mheshimiwa Saul Amon, mtu wie radhi sikuweza kupata jina la nani anaongoza msafara huo, lakini mnakaribishwa sana Dodoma na nadhani mmemuona Mbunge wenu akipiga sana makofi upande huu. Kaibuni sana. *(Makofi)*

Waheshimiwa Wabunge lipo pia tangazo linalotoka kwa Naibu Waziri wa Mifugo na Uvuvi, anawatangazia kwamba Waziri wa Mifugo na Uvuvi anawakaribisha Waheshimiwa Wabunge wote kushuhudia Gwaride la Ng'ombe Bora. *(Makofi)*

Gwaride hili litafanyika viwanja vya Nanenane siku ya kesho kuanzia saa 2.00 asubuhi mpaka saa 12.00 jioni. Mheshimiwa Waziri wa Mifugo na Uvuvi, ndiye atakayekuwa Mgeni Rasmi, atakuwepo uwanjani kuanzia saa 7.00 mchana kwa ajili ya kuwapokea Waheshimiwa Wabunge na atakuwepo hapo mpaka saa 10.00 alasiri. *(Makofi)*

Waheshimiwa Wabunge hii ni fursa kutoka Wizara hii wanawatangazia kwamba mtaweza kuona ng'ombe bora kabisa ambao wale watakaopenda wanaweza kununua ng'ombe wa maziwa, lakini pia ng'ombe wa nyama watakaokuwa wanauzwa hiyo kesho. Kwa hiyo, mnakaribishwa sana Waheshimiwa Wabunge kwenye Viwanja vya Nanenane. Majira ya saa saba ndiyo Waziri atakuwepo kwa ajili ya kuwapokea, lakini maonesho yenyewe yanaanza saa 2.00 asubuhi mpaka saa 12.00 jioni.

Waheshimiwa Wabunge, baada ya kusema hayo, naahirisha shughuli za Bunge mpaka kesho, saa tatu kamili asubuhi.

*(Saa 1:50 Usiku Bunge Liliahirishwa hadi Siku ya Jumanne,
Tarehe 18 Juni, 2019 Saa Tatu Asubuhi)*